

編 番
PART NO.
P12S-1-3

PARTS CATALOG

パーツカタログ

EXCAVATOR

Excavator

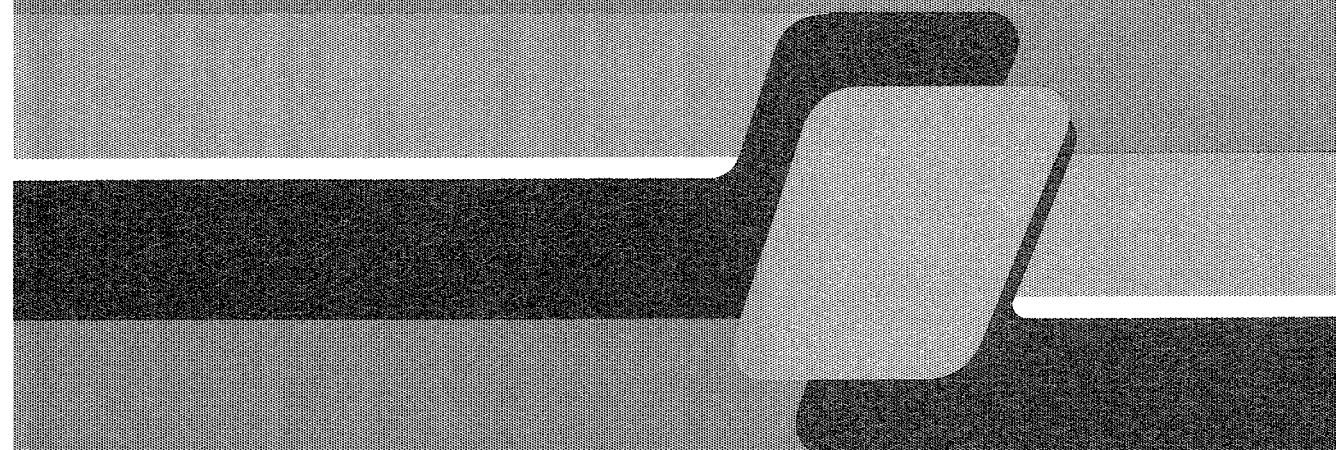

適用号機 35001~
Serial No.

HITACHI

メモ欄
MEMORANDUM

下表を部品注文，機械管理等にご利用下さい。

Please utilize under-table for parts-order and maintenance of your machine, etc.

機 体 製 番 MACHINE Mfg. NO.	
エ ン ジ ン 形 式 ENGINE TYPE	
エ ン ジ ン 製 番 ENGINE Mfg. NO.	

ま え が き

- ◎ このパーツカタログは、EX100-3 油圧ショベルに使用している部品を掲載してあります。
また、巻末に部品番号順索引を集録してあります。
部品番号順索引の中で、「*」印のあるものは、新設部品を示します。
- ◎ このパーツカタログは、標準仕様機のほかに、海外の一部地域向けの機械についても掲載してあります。
該当ページ および 該当部品が、何れの機械に適用されるかの表示は、次のように表わします。
名称の後に<STD>-----標準仕様機に適用します。
名称の後に<USA>-----北米（アメリカ、カナダ）向けの機械に適用します。
名称のみ-----全仕様機共通です。
- ◎ 当社では、製品の改良にたえず努力をばらっておりますので、パーツカタログに記載されていない変更が生じている場合があります。必要に応じて、この様な変更を盛り込んだ改訂版を出しておりますので、本機または、本パーツカタログに不明の点がございましたら、最寄りの支店または、営業所にご相談ください。
- ◎ 機械はブーム側を前、エンジン側を後、運転席側を左、その反対側を右、下部走行体は、走行モータ側を後といいます。
- ◎ エンジン部品は別冊「いすゞディーゼルエンジン 4BD1 パーツカタログ」をご参照ください。

1. 部品のご注文について

部品をご注文の際には、次の事項を最寄りの支店または、営業所へご連絡ください。

(1) 機械の型式	[例] EX100-3	} キャブ右下メインフレームの銘板に明示して あります。
(2) 機械の製番	12S-35001	
(3) 部品番号	A810165	} 本パーツカタログの該当部品
(4) 部品名	O-リング	
(5) 数量	2	ご注文される個数
(6) 送付先の住所および宛名		

2. パーツカタログの見方

符 号 : 部品構成図内の各部品に付けられた見出し番号です。

部 品 番 号 : 部品に付けられた固有番号です。数字のみ、あるいは英字と数字の混合で構成しています。

部 品 名 : 部品の名称です。

組立品を構成する部品は、部品名の前に「・」印を付け、組立品のつぎに続けて記載しています。さらに「・」印の部品が組立品の場合は、その構成部品に「・」印が付けてあります。以下「・」を順次増やして組立品の構成部品であることを表わしています。

数 量 : 「1台分の個数」を示します。ただし、組立品の構成部品は、その組立品「1組分の個数」を示します。

サービスコード : サービスコード欄に記載している各記号の意味は、次の通りです。

W : その部品を取付ける為には、現地加工作業が必要ですので、当社にご相談ください。

H : その部品は精密部品として取扱っています。分解、修理は、当社にご用命ください。

D : 単品では交換できませんので、その部品の含まれる組部品で交換してください。

K : その部品がサービスパーツキットに含まれていることを示します。

R : 調整用シムなどのように使用する数量が号機毎に異なる事を示します。

S : 工場出荷時に組み込まれた部品でなく、修理、サービス用として供給する部品を示します。

- Z : その部品はエンジン関連部品です。
- OP : オプション部品であることを示します。標準機には付いておらず、特別注文により販売する部品です。
- OS : オーバーサイズ部品を示します。
- US : アンダーサイズ部品を示します。
(OS, US はスタンダードサイズ部品の次の行に、続けて記載しています。)
- # : このパーツカタログから、その部品の含まれている装置のリストのページに新しく記載した部品であることを示します。

適用号機 : その部品を使用している機械の「号機」を示します。〔「号機」とは、機械の製番の「- (ハイフン)」以下の数字をいいます。〕
適用号機欄上部には、部品全体に適用する「号機」を表示しています。
各部品毎に「号機」表示のないものは、適用号機欄上部の「号機」が適用号機になります。
各部品毎に「号機」表示のあるものは、部品毎の「号機」と適用号機欄上部の「号機」との両方を包含する「号機」が部品毎の適用号機となります。
また、先頭に「D」の文字を表示しているものは、変更切替時期を年月で表わします。
(例; D94/01-...1994年1月以降この部品を使用。)
先頭に「H」の文字を表示しているものは、機器の製造番号を表わします。機器の製造番号は、機器の銘板に刻印されており、本パーツカタログでは「号機」と区別するために「H」の文字を付けています。
先頭に「F」の文字を表示しているものは、フロントアタッチメントの「フロントNO.」を表わします。「フロントNo.」は、フロントアタッチメントの銘板に刻印されており、本パーツカタログでは「号機」と区別するために「F」の文字を付けています。

- 互換性 : 部品番号欄に記載している部品と代替部品欄に記載している部品との間で、互換性の生じる条件を示します。各記号の意味は次の通りです。
- I : その部品の代わりに、使用できる部品の部品番号と数量を、代替部品欄に示します。但し、代替部品欄に示す部品の代わりに、その部品を使用することはできません。
- P : その部品は使用禁止になっています。代替部品欄に示す部品を使用してください。
- T : 組合せで互換性があります。その部品の代わりに、代替部品欄に示す何点かの部品と組で使用してください。
- Y : その部品と代替部品欄に示す部品は、無条件に互換性があることを示します。

代替部品 : 互換性欄の記号に対応して、代替に使用する部品の部品番号と数量を示します。

《注記》 : 部品をご注文の際、互換性欄に I, P, T, Y と記載されている場合、自動的に代替部品欄に示されている部品が供給されることがあります。

FOREWORD

- © This parts catalog shows the components of EX100-3 Hydraulic Excavator.
 The numerical parts No. index is provided at the end of this parts catalog.
 In the parts index, a part No. with "*" mark shows a newly added part on the parts catalog.

- © This parts catalog includes parts information for both standard and regional specification models.
 Please refer to the identification note given in < > after the Group Name, or Part Name to distinguish between standard and regional parts information as shown below:

Group Name (or Part Name) plus <STD>	:	for Standard Specification Model
Group Name (or Part Name) plus <USA>	:	for Northern American Specification models, delivered to the United States and Canada
Group Name (or Part Name) plus no note	:	Applicable to all models

Example:

RADIO <USA>----This part is for machines delivered to the United State and Canada.

- © This parts catalog contains the most recent information available at the time of printing, and the contents of the list are based on information in effect at that time and are subject to change without notice.

- © The references in the parts catalog of "LEFT", "RIGHT", "FRONT" and "REAR" are identified as follows.
 The driver's seat is positioned "LEFT" side, and the opposite side is "RIGHT".
 The front-end attachments is at the "FRONT". The counterweight is attached at the "REAR".
 For the undercarriage, the travel motor is at the "REAR", and the opposite is "FRONT".

- © For the engine parts, please refer to the parts catalog of ISUZU diesel engine 4BD1 issued separately.

1. HOW TO ORDER PARTS

When ordering parts, Please specify the following items as shown in the following example.

	(EXAMPLE)	
(1) Model of Machine	(EX100-3)	}
(2) Machine Serial No.	(12S-35001)	
		Shown on NAME-PLATE provided on MAIN FRAME on the lower right side of CAB
(3) Part No.	(A810165)	}
(4) Part Name	(O-RING)	
		Ordering Parts
(5) Q'ty	(2)	Ordering Q'ty

(6) Purchaser's Name and Address

2. HOW TO USE THIS PARTS CATALOG

- ITEM Item No. shows the reference No. on the machine illustration.
- PART NO. Part No. consists of a letter of the alphabet and numericals, or numericals only.
- PART NAME Components of an assembly part are shown with "." marks and are shown on the line, or lines, below the assembly part. Also, if the component with "." mark consists of further components part, these further components are shown by the marks "...".
- Q' TY Q'ty shows the quantity used for one machine, however quantity of components shows the quantity for one assembly part.
- SERVICE CODE Abbreviations in the column of service code have their own meaning as shown below.
- W: The part with this abbreviation shows that the part requires some work on it before installing in the machine.
 - H: As the part with this abbreviation shows a precision part, please ask the authority for its repairing.
 - D: The part with this abbreviation is a component of an assembly and is not available independently. The assembly part containing this part should be ordered.
 - K: This means that the part is contained in the service parts kit.
 - R: The part with this abbreviation shows that the quantity of the part is changed depending upon the machine, such as an adjusting shim etcetera.
 - S: This part is specially provided as a service part, which was not provided in the machine before from shipping the factory.
 - Z: The part with this abbreviation related to the ENGINE.
- OP: Optional parts
OS: Over-sized parts
US: Under-sized parts
- (NOTE: Part with abbreviation "OS" or "US" is described on the line below the standard-sized part.)
- #: The part with this mark is newly added on that page of the equipment.
- SERIAL No. Applicable machine serial No. for the part is shown in this column. Further, above this column, the applicable serial No. is shown for all parts described on that page.
- Take this serial No. if the part is not mentioned its own applicable serial No. Take the serial No. which includes both of for the part and for all parts described on the page if the part is mentioned its own applicable serial No. If the abbreviation "D" is described as headed letter instead of the serial No. it means the produced date of the machine in which the parts are used.
- (EXSAMPLE: D94/01-.....produced on January 1994 and after)

If the abbreviation "H" is described as headed letter, it means the serial No. of equipment such as PUMP, MOTOR, CONTROL VALVE and etcetera.

If the abbreviation "F" is described as headed letter, it means the Front No. of front-end attachments such as BUCKET, BOOM, ARM and etcetera.

·ICA

ICA shows the interchangeability between the original and the improved parts. Abbreviations used in this column are as follows.

- I: Part No. in the column of "Replaceable part" can be used instead of this part but not vice versa.
- P: This must not be used for the machine. The part No. in the column "Replaceable part" should be used instead.
- T: Parts Nos. those in the column of "Replaceable part" can be used as an assembly instead of this part.
- Y: This part and the part in the column of "Replaceable part" are interchangeable with each other.

·REPLACEABLE PART

Interchangeable parts Nos. and their required quantity are shown in this column.

NOTE: If interchangeable improved parts are provided for the parts which you may order, the improved parts classified as "I", "P", "T" or "Y" may be supplied.

目次 CONTENTS

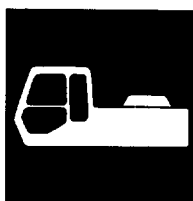

上部旋回体
UPPERSTRUCTURE

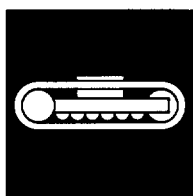

下部走行体
UNDERCARRIAGE



フロントアタッチメント
FRONT-END ATTACHMENTS

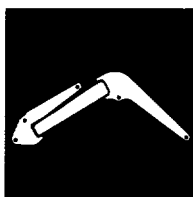

側溝掘関係部品
OFFSET BOOM PARTS

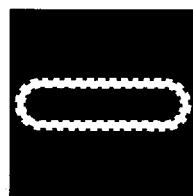

ゴムクローラ関係部品
RUBBER CRAWLER PARTS



オプションパーツ
OPTIONAL PARTS

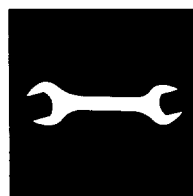

工具および予備品
TOOLS AND SPARE PARTS



ネームプレート
NAME-PLATE

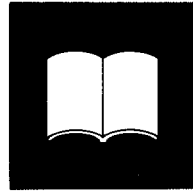

索引
PARTS INDEX

目次 CONTENTS

PB-112

PB-A16

装置名称 GROUP NAME 適用号機 SERIAL NO.	ページ PAGE
ロケーション LOCATION	

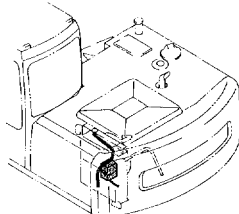
リザーブタンク RESERVE TANK	009
	

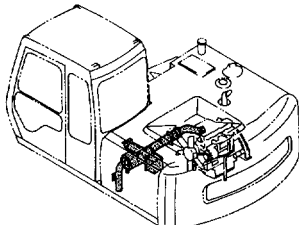
エアクリーナ AIR CLEANER	011
	

上部旋回体 UPPERSTRUCTURE

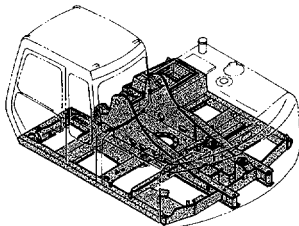

フレーム FRAME	001
	

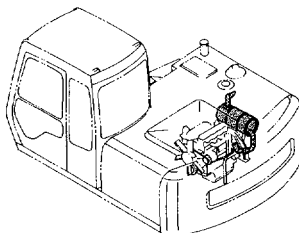
マフラー MUFFLER	013
	

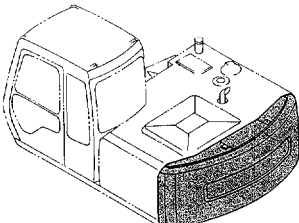
カウンタウェイト COUNTERWEIGHT	003
	

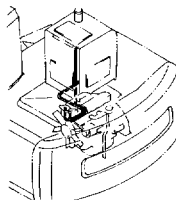
燃料配管 FUEL PIPINGS	015
	

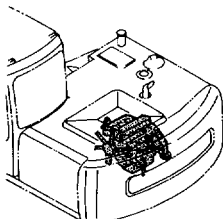
エンジン ENGINE	005
	

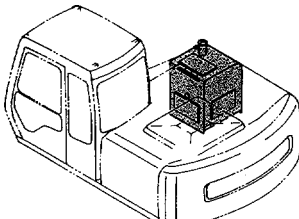
燃料タンク FUEL TANK	017
	

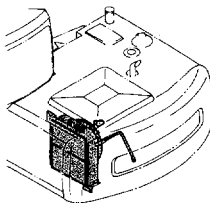
ラジエータ RADIATOR	007
	

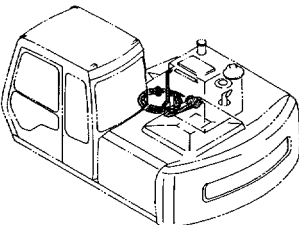
燃料給油ポンプ (オプション) FUEL FEED PUMP (OPTION)	019
	

目 次 CONTENTS

燃料ダブルフィルタ (オプション) 021
FUEL DOUBLE FILTER (OPTION)

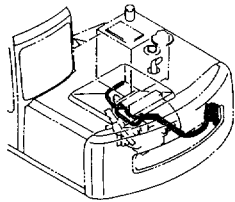

オイルクーラ配管 (3) 033
OIL COOLER PIPINGS (3)

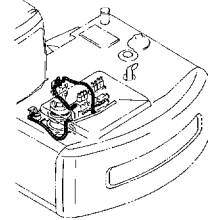

ポンプ装置 023
PUMP DEVICE

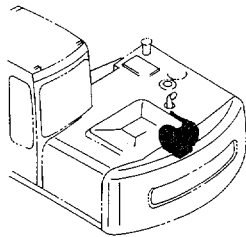

メイン配管 (1) 035
MAIN PIPINGS (1)

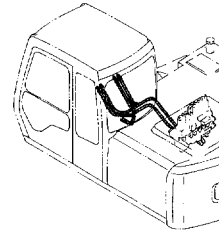

旋回装置 025
SWING DEVICE

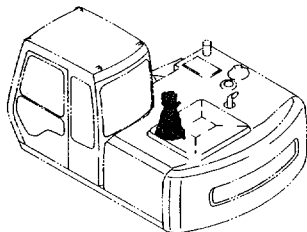

メイン配管 (2) 037
MAIN PIPINGS (2)

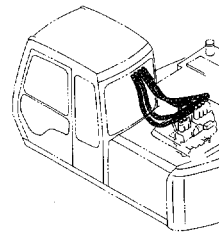

オイルタンク 027
OIL TANK

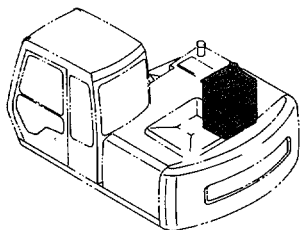

メイン配管 (3) 039
MAIN PIPINGS (3)

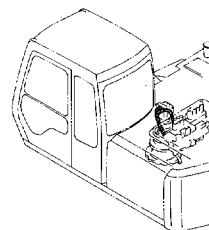

オイルクーラ配管 (1) 029
OIL COOLER PIPINGS (1)

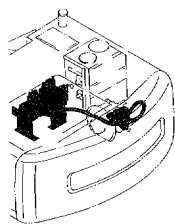

メイン配管 (4) 041
MAIN PIPINGS (4)

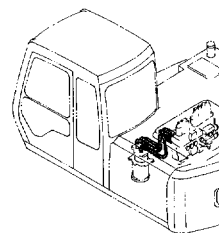

オイルクーラ配管 (2) 031
OIL COOLER PIPINGS (2)

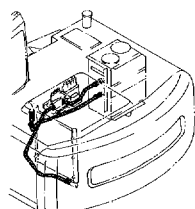

旋回配管 043
SWING PIPINGS

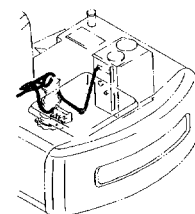

目 次 CONTENTS

エンジンコントロールモータ 045
ENGINE CONTROL MOTOR

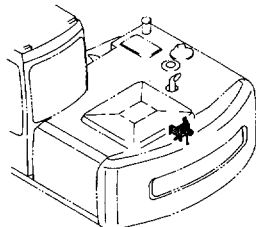

操作レバー (3) 057
CONTROL LEVER (3)

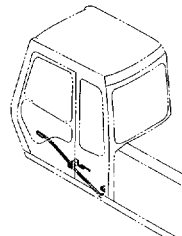

エンジンコントロールケーブル 047
ENGINE CONTROL CABLE

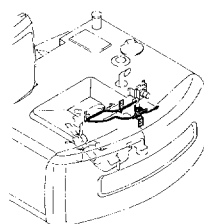

パイロット配管 (1-1) 059
PILOT PIPINGS (1-1)

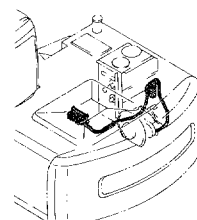

エンジンコントロールレバー (オプション) 049
ENGINE CONTROL LEVER (OPTION)

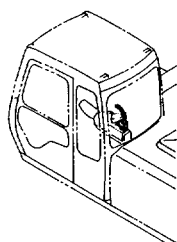

パイロット配管 (1-2) (STD) 061
PILOT PIPINGS (1-2) (STD)

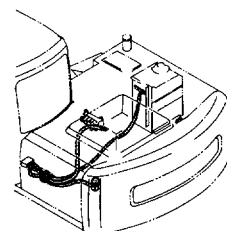

操作レバー (1) 051
CONTROL LEVER (1)

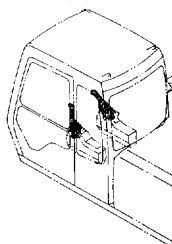

パイロット配管 (1-2) (USA) 063
PILOT PIPINGS (1-2) (USA)

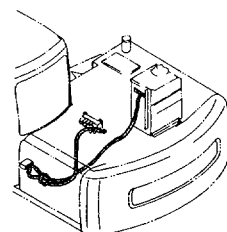

操作レバー (2) 053
CONTROL LEVER (2)

35001~35909

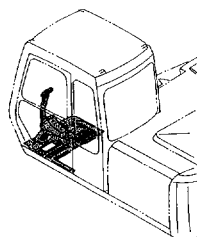

パイロット配管 (1-3) 065
PILOT PIPINGS (1-3)

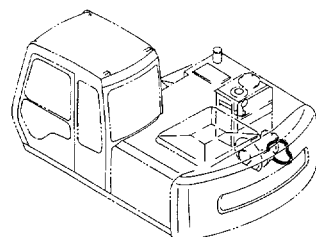

操作レバー (2) 055
CONTROL LEVER (2)

35910~

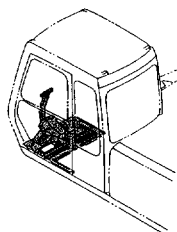

パイロット配管 (2-1) 067
PILOT PIPINGS (2-1)

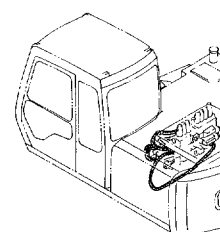

目 次 CONTENTS

パイロット配管 (2-2) 069
PILOT PIPINGS (2-2)

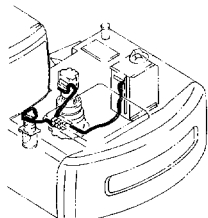

パイロット配管 (3-1) 071
PILOT PIPINGS (3-1)

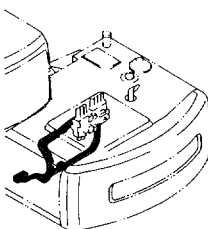

パイロット配管 (3-2) 073
PILOT PIPINGS (3-2)

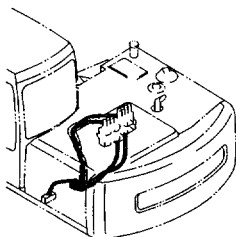

パイロット配管 (3-3) 075
PILOT PIPINGS (3-3)

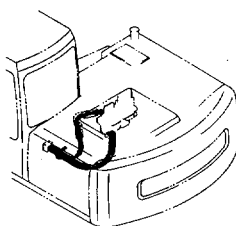

パイロット配管 (4-1) 077
PILOT PIPINGS (4-1)

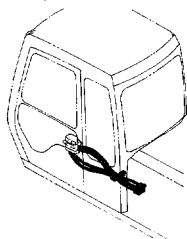

パイロット配管 (4-2) 079
PILOT PIPINGS (4-2)

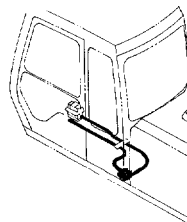

パイロット配管 (5-1) (STD) 081
PILOT PIPINGS (5-1) (STD)

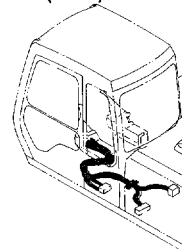

パイロット配管 (5-1) (USA) 083
PILOT PIPINGS (5-1) (USA)

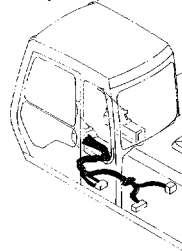

パイロット配管 (5-2) (STD) 085
PILOT PIPINGS (5-2) (STD)

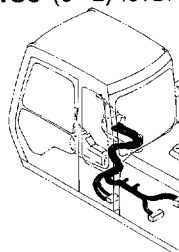

パイロット配管 (5-2) (USA) 087
PILOT PIPINGS (5-2) (USA)

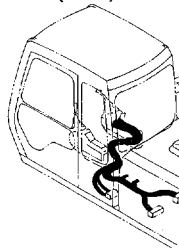

パイロット配管 (6-1) 089
PILOT PIPINGS (6-1)

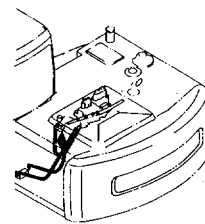

パイロット配管 (6-2) 091
PILOT PIPINGS (6-2)

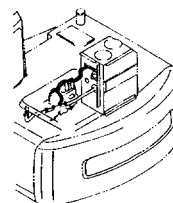

目 次 CONTENTS

コンソール (右) 093
CONSOLE (R)

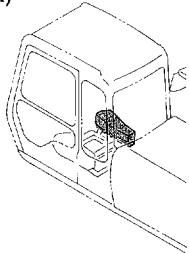

コンソール (左) (STD) 095
CONSOLE (L) (STD)

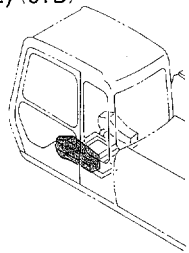

コンソール (左) (USA) 097
CONSOLE (L) (USA)

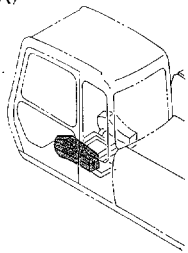

スイッチボックス 099
SWITCH BOX

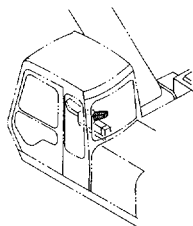

ゲージパネル 101
GAUGE PANEL

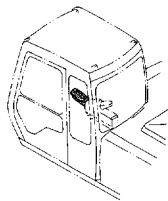

ラジオ (STD) 103
RADIO (STD)

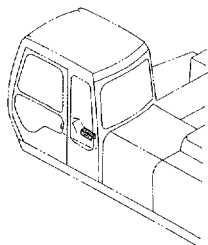

ラジオ (USA) 105
RADIO (USA)

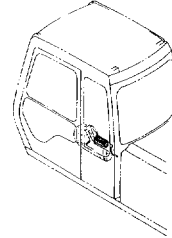

電気部品 (1) 107
ELECTRIC PARTS (1)

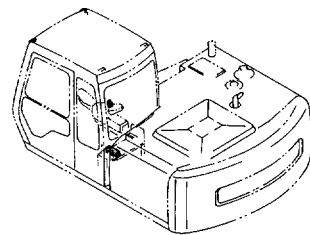

電気部品 (2) (STD) 109
ELECTRIC PARTS (2) (STD)

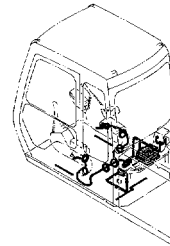

電気部品 (2) (USA) 111
ELECTRIC PARTS (2) (USA)

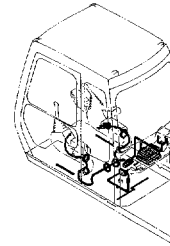

電気部品 (3-1) 113
ELECTRIC PARTS (3-1)

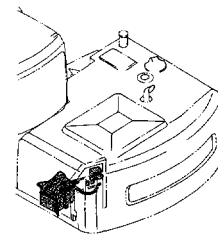

電気部品 (3-2) 115
ELECTRIC PARTS (3-2)

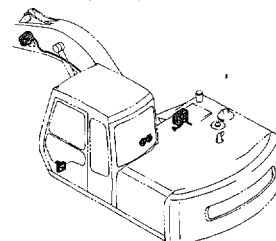

目次 CONTENTS

電気部品 (3-3) 117
ELECTRIC PARTS (3-3)

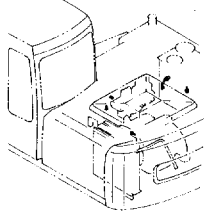

電気部品 (3-4) 119
ELECTRIC PARTS (3-4)

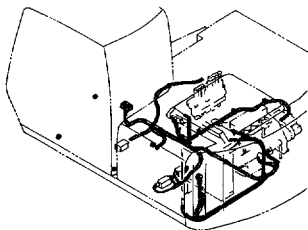

モーションアラーム (USA) 121
MOTION ALARM (USA)

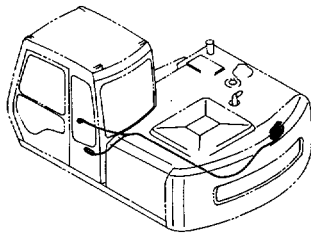

ウィンドウォッシャー 123
WINDOW WASHER

35001~36479

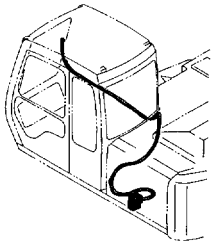

ウィンドウォッシャー 125
WINDOW WASHER

36480~

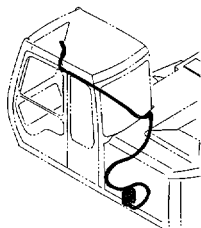

カーヒータ 127
CAR HEATER

35001~35143

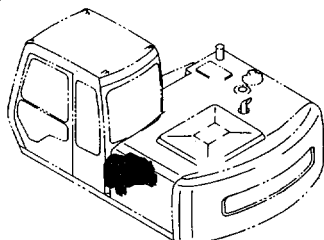

カーヒータ 129
CAR HEATER

35144~36556

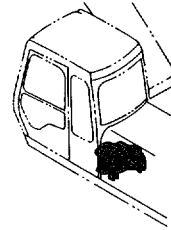

カーヒータ 131
CAR HEATER

36557~

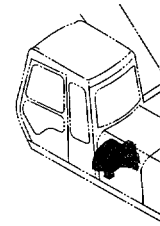

カーヒータパーツ 133
CAR HEATER PARTS

35001~35143

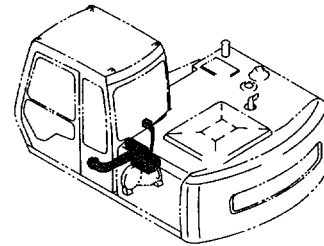

カーヒータパーツ 135
CAR HEATER PARTS

35144~36556

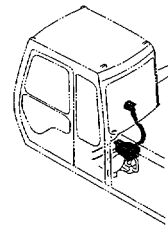

カーヒータパーツ 137
CAR HEATER PARTS

36557~

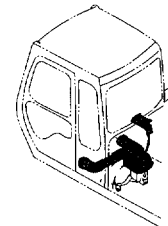

温水配管 139
HEATER PIPINGS

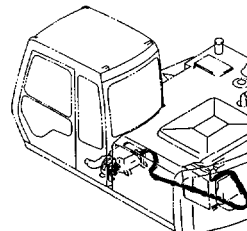

目 次 CONTENTS

キャブグループ (1) 141
CAB GROUP (1)

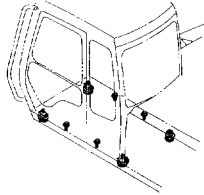

キャブグループ (2) 143
CAB GROUP (2)

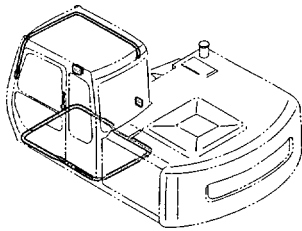

バックミラー 145
REARVIEW MIRROR

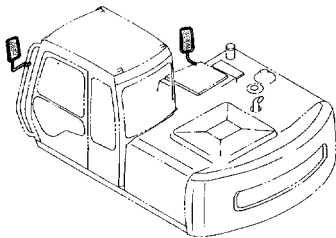

キャブ 147
CAB

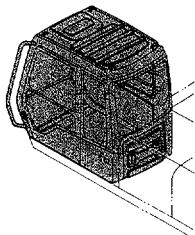

キャブ (1) 149
CAB (1)

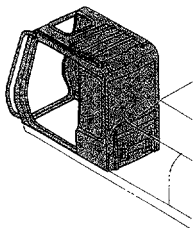

キャブ (2) 151
CAB (2)

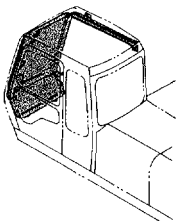

キャブ (3) 153
CAB (3)

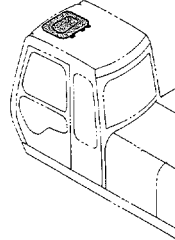

キャブ (4) 155
CAB (4)

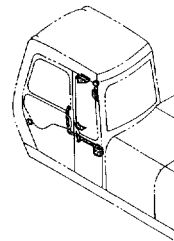

キャブ (5) 157
CAB (5)

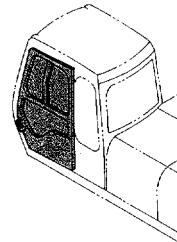

キャブ (6) 159
CAB (6)

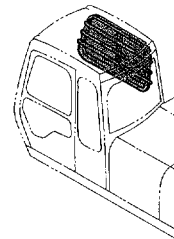

リアカバー (キャブ内) 161
REAR COVER (INSIDE OF CAB)

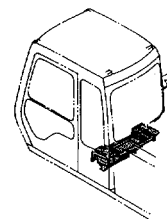

フロアパーツ 163
FLOOR PARTS

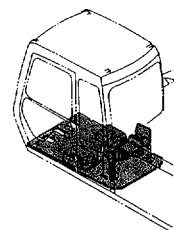

目次 CONTENTS

シート〈STD〉 165
SEAT 〈STD〉

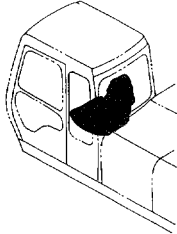

シート〈USA〉 167
SEAT 〈USA〉

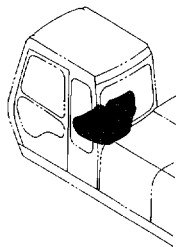

シートサスペンション〈STD〉 169
SEAT SUSPENSION 〈STD〉

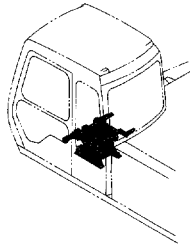

シートサスペンション〈USA〉 171
SEAT SUSPENSION 〈USA〉

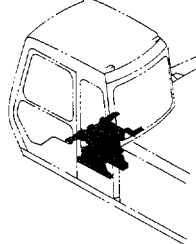

シートベルト 173
SEAT BELT

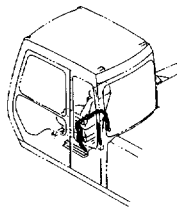

カバー (1-1) 175
COVER (1-1)

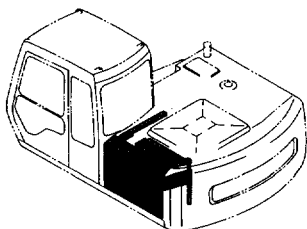

カバー (1-2) 177
COVER (1-2)

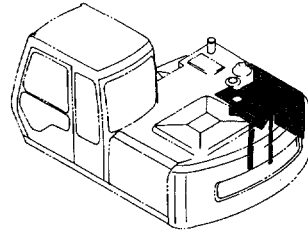

カバー (1-3) 179
COVER (1-3)

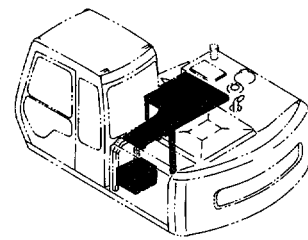

カバー (1-4) 181
COVER (1-4)

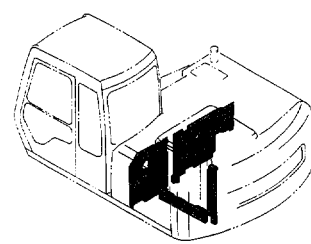

カバー (1-5) 183
COVER (1-5)

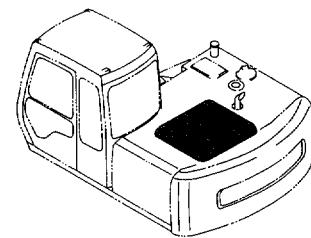

カバー (2-1) 185
COVER (2-1)

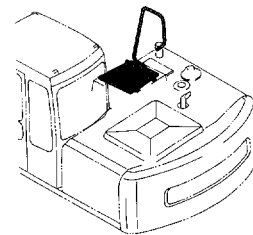

カバー (2-2) 187
COVER (2-2)

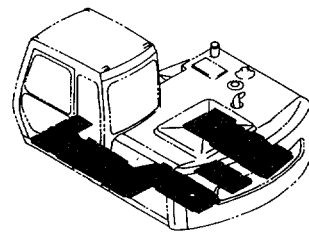

目 次 CONTENTS

ドアロック (1) 189
DOOR LOCK (1)

35001~D94/10

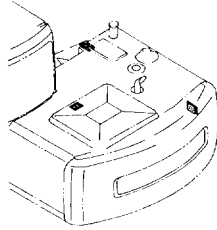

ドアロック (1) 191
DOOR LOCK (1)

D94/11~

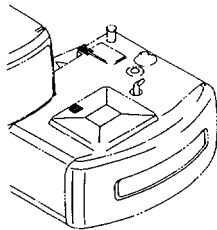

ドアロック (2) 193
DOOR LOCK (2)

35001~D94/10

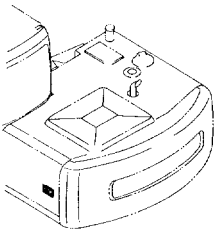

ドアロック (3) 195
DOOR LOCK (3)

D94/11~

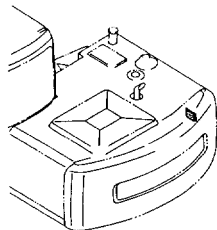

ドアロック (4) 197
DOOR LOCK (4)

D94/11~

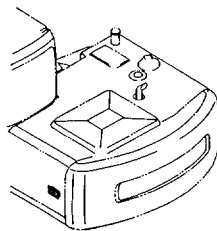

下部走行体 UNDERCARRIAGE

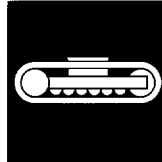

トラックフレーム 199
TRACK FRAME

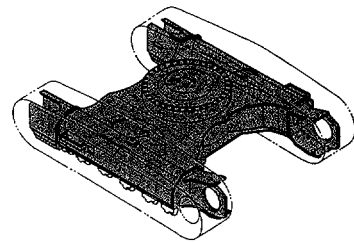

旋回輪 201
SWING BEARING

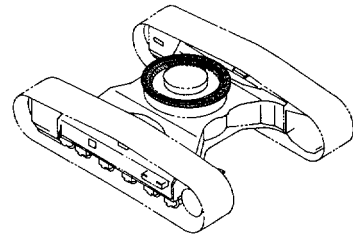

走行装置 203
TRAVEL DEVICE

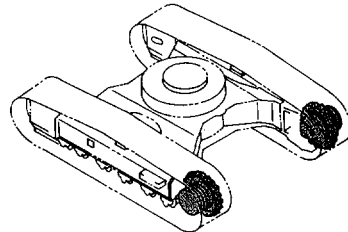

フロントアイドル 205
FRONT IDLER

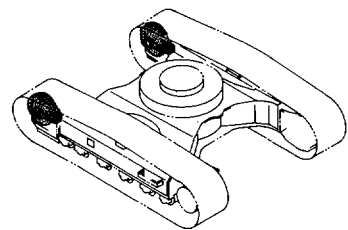

アジャスタ 207
ADJUSTER

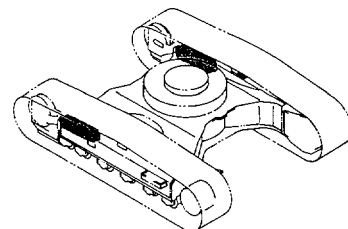

目次 CONTENTS

上ローラ 209
UPPER ROLLER

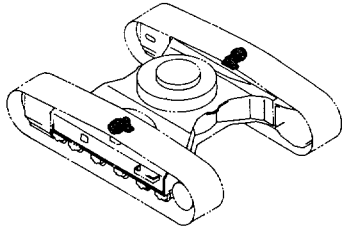

下ローラ 211
LOWER ROLLER

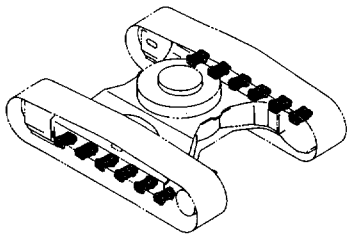

トラックリンク 500G 213
TRACK-LINK 500G

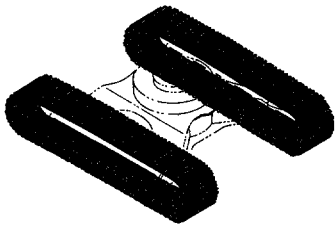

センタージョイント 215
CENTER JOINT

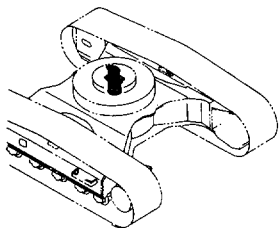

走行配管 217
TRAVEL PIPINGS

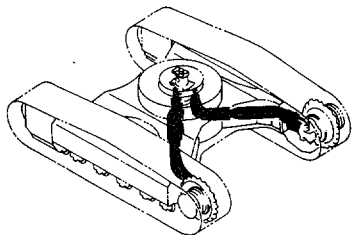

走行配管カバー 219
TRAVEL PIPINGS COVER

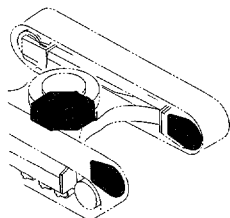

フロントアタッチメント FRONT-END ATTACHMENTS



ブーム 221
BOOM

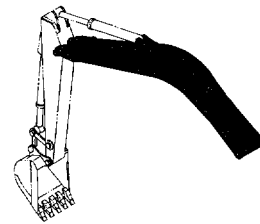

スタンダードアーム 2.26M 223
STD. ARM 2.26M

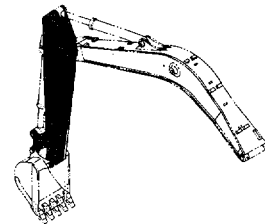

バケット 0.45 (新JIS) 225
BUCKET 0.45 (JIS 94)

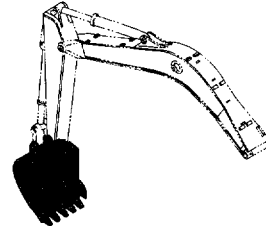

フロント配管 (1) 227
FRONT PIPINGS (1)

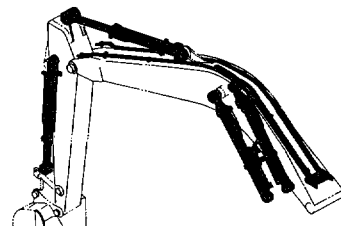

フロント配管 (2) 229
FRONT PIPINGS (2)

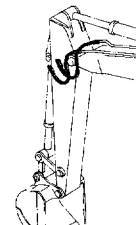

目次 CONTENTS

給脂配管 231
LUBRICATE PIPINGS

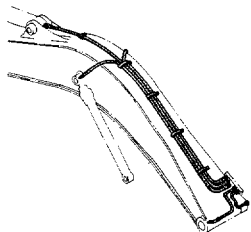

本体配管 (側溝掘) 241
MAIN PIPINGS (OFFSET BOOM)

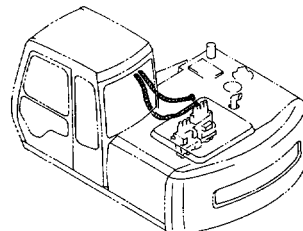

側溝掘関係部品 OFFSET BOOM PARTS

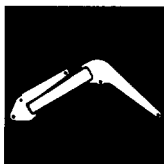

側溝掘ブーム (1) 233
OFFSET BOOM (1)

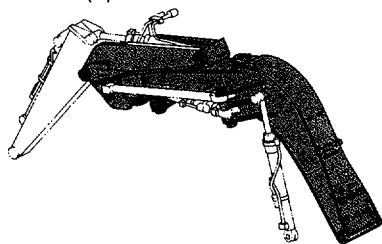

フロント配管 (側溝掘) : 1 243
FRONT PIPINGS (OFFSET BOOM) : 1

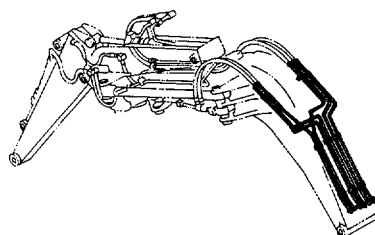

側溝掘ブーム (2) 235
OFFSET BOOM (2)

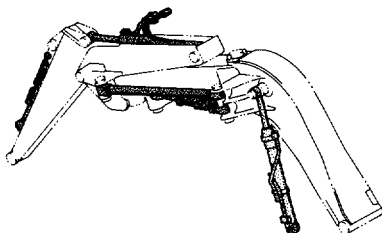

フロント配管 (側溝掘) : 2 245
FRONT PIPINGS (OFFSET BOOM) : 2

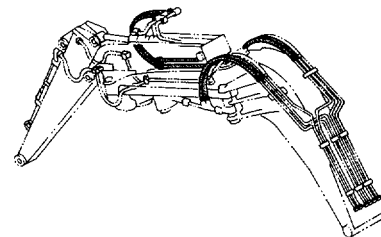

操作ペダル (側溝掘) 237
CONTROL PEDAL (OFFSET BOOM)

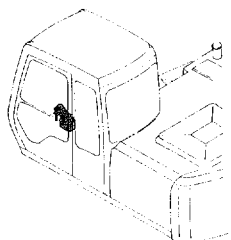

フロント配管 (側溝掘) : 3 247
FRONT PIPINGS (OFFSET BOOM) : 3

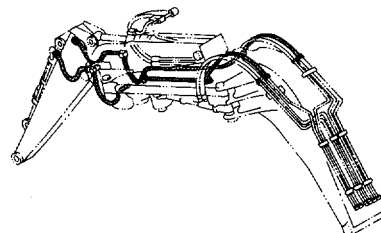

パイロット配管 (側溝掘) 239
PILOT PIPINGS (OFFSET BOOM)

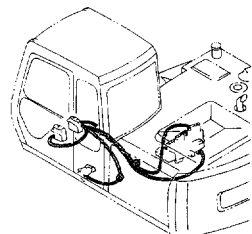

給脂配管 (側溝掘) 249
LUBRICATE PIPINGS (OFFSET BOOM)

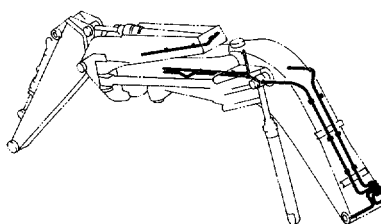

目次 CONTENTS

ゴムクローラ関係部品 RUBBER CRAWLER PARTS



トラックフレーム (ゴムクローラ) 251
TRACK FRAME (RUBBER CRAWLER)

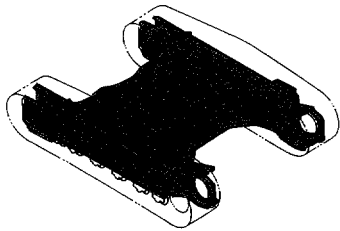

フロントアイドル (ゴムクローラ) 253
FRONT IDLER (RUBBER CRAWLER)

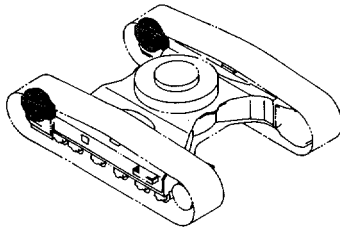

アジャスタ (ゴムクローラ) 255
ADJUSTER (RUBBER CRAWLER)

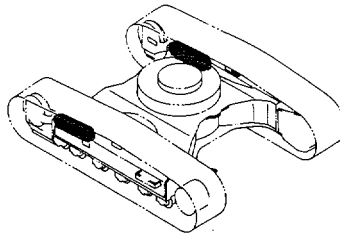

下ローラ (ゴムクローラ) 257
LOWER ROLLER (RUBBER CRAWLER)

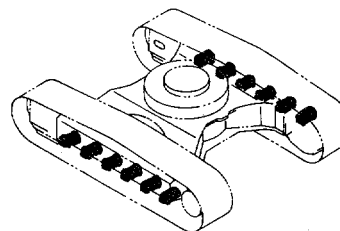

ゴムクローラ 259
RUBBER CRAWLER

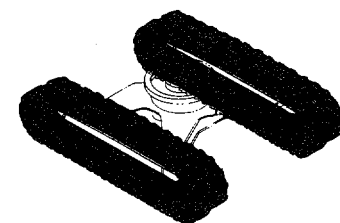

オプションパーツ OPTIONAL PARTS

OP

マルチレバー配管 (1) 261
MULTI LEVER PIPINGS (1)

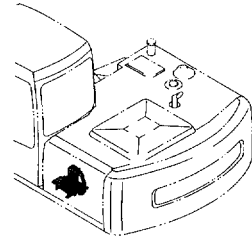

マルチレバー配管 (2) 263
MULTI LEVER PIPINGS (2)

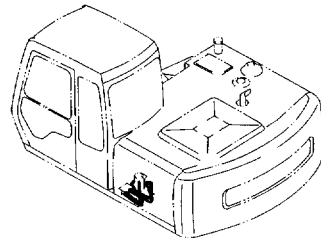

マルチレバー配管 (3) 265
MULTI LEVER PIPINGS (3)

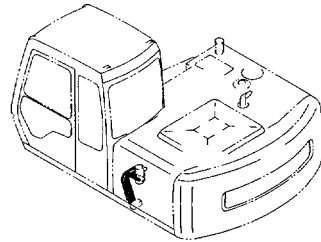

マルチレバー配管 (4) 267
MULTI LEVER PIPINGS (4)

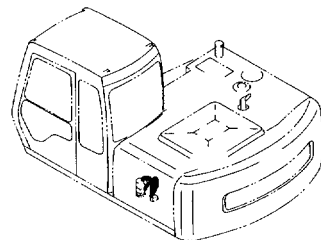

ウィンドガード (USA) 269
WINDOW GUARD (USA)

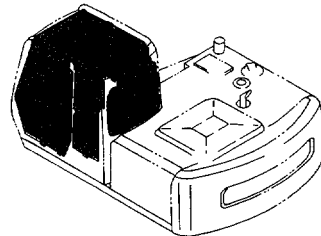

目 次 CONTENTS

エアコンディショナ (1) 271
AIR CONDITIONER (1)

35001~35236

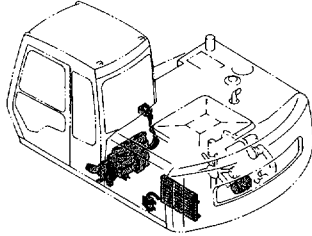

ホット & クールボックス 283
HOT & COOL BOX

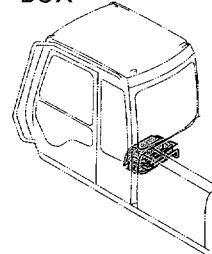

エアコンディショナ (1) 273
AIR CONDITIONER (1)

35237~

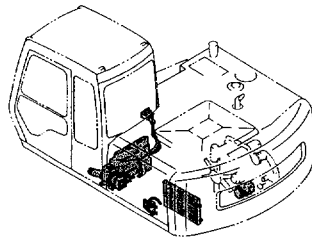

トロピカルカバー 285
TROPICAL COVER

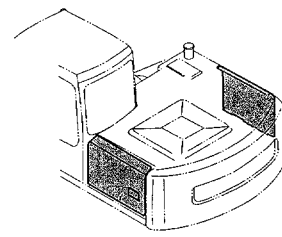

エアコンディショナ (2) 275
AIR CONDITIONER (2)

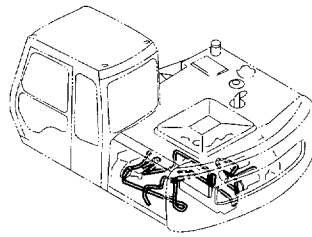

トラックリンク 500GP (ゴムパット) 287
TRACK-LINK 500GP (RUBBER PAD)

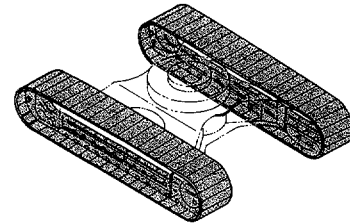

エアコンユニット 277
AIR-CON. UNIT

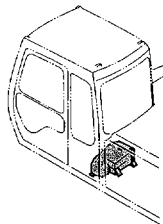

トラックリンク 600G 289
TRACK-LINK 600G

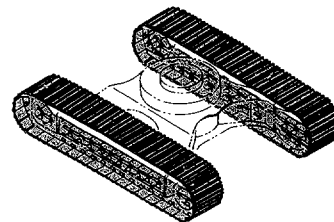

エアコンコントローラ 279
AIR-CON. CONTROLLER

35001~35769

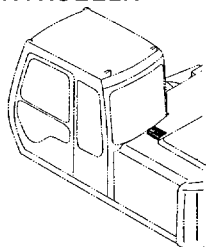

トラックリンク 700G 291
TRACK-LINK 700G

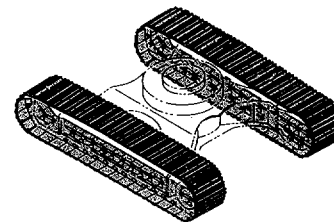

エアコンコントローラ 281
AIR-CON. CONTROLLER

35770~

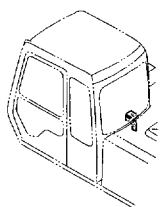

トラックリンク 510F 293
TRACK-LINK 510F

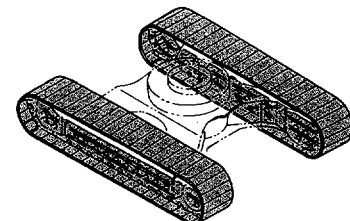

目 次 CONTENTS

トラックリンク 700A 295
TRACK-LINK 700A

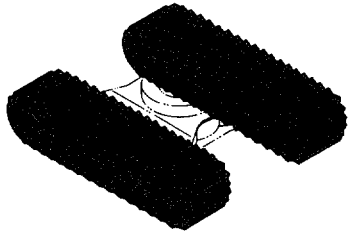

ショートアーム 1.96M 297
SHORT ARM 1.96M

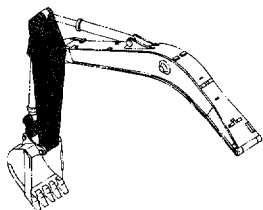

ロングアーム 2.81M 299
LONG ARM 2.81M

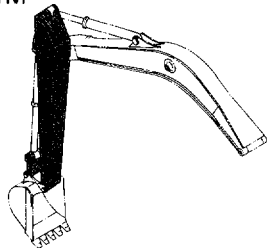

フロント配管 (2)〈ロングアーム〉 301
FRONT PIPINGS (2)〈LONG ARM〉

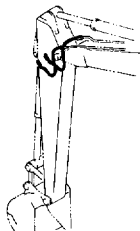

給脂配管〈ロングアーム〉 303
LUBRICATE PIPINGS〈LONG ARM〉

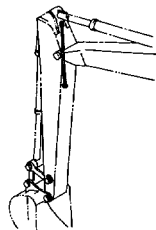

バケットフック用サービスパーツ 305
BUCKET-HOOK PARTS

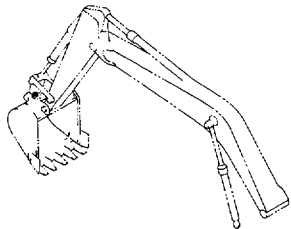

バケット 0.19 〈新JIS〉 307
BUCKET 0.19 (JIS 94)

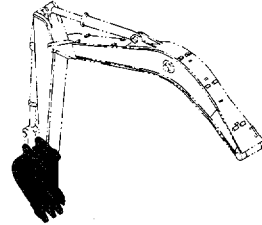

バケット 0.3 〈新JIS〉 309
BUCKET 0.3 (JIS 94)

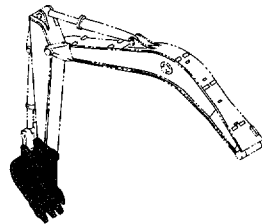

バケット 0.4 〈新JIS〉 311
BUCKET 0.4 (JIS 94)

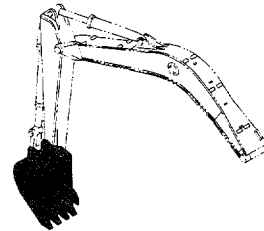

バケット 0.5 〈新JIS〉 313
BUCKET 0.5 (JIS 94)

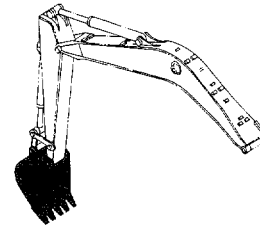

バケット 0.59 〈新JIS〉 315
BUCKET 0.59 (JIS 94)

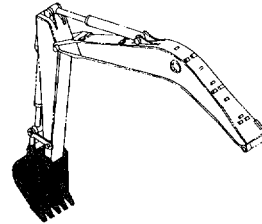

1本爪リップ 317
ONE-POINT RIPPER

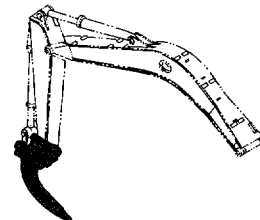

目 次 CONTENTS

法面バケット 319
SLOPE-FINISHING BLADE

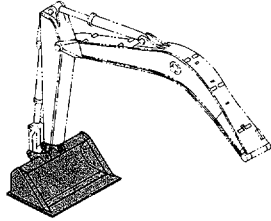

クラムシェルバケット (1) 321
CLAMSHELL BUCKET (1)

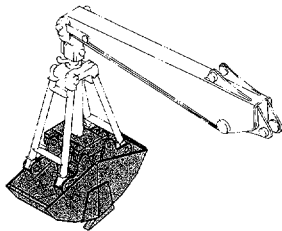

クラムシェルバケット (2) 323
CLAMSHELL BUCKET (2)

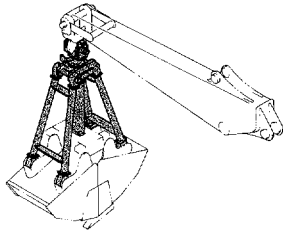

クラムシェルバケット (3) 325
CLAMSHELL BUCKET (3)

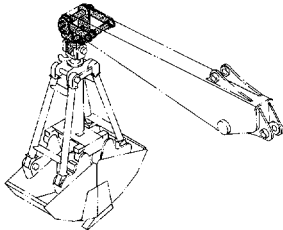

クラムシェル配管 327
CLAMSHELL PIPINGS

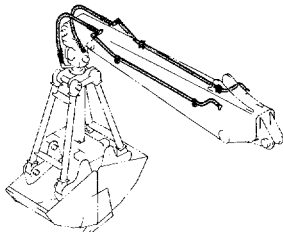

ホースラプチャーバルブ配管 (ブーム) : 1 329
HOSE RUPTURE VALVE PIPINGS (BOOM) : 1

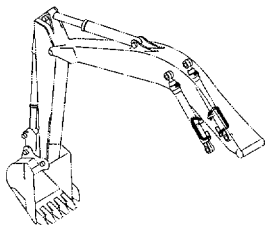

ホースラプチャーバルブ配管 (ブーム) : 2 331
HOSE RUPTURE VALVE PIPINGS (BOOM) : 2

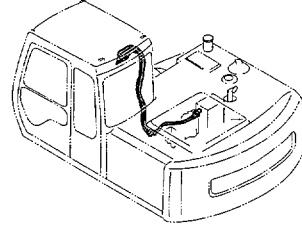

ホースラプチャーバルブ配管 (ブーム) : 3 333
HOSE RUPTURE VALVE PIPINGS (BOOM) : 3

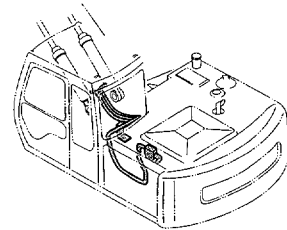

ホースラプチャーバルブ配管 (アーム) : 1 335
HOSE RUPTURE VALVE PIPINGS (ARM) : 1

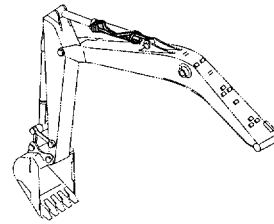

ホースラプチャーバルブ配管 (アーム) : 2 337
HOSE RUPTURE VALVE PIPINGS (ARM) : 2

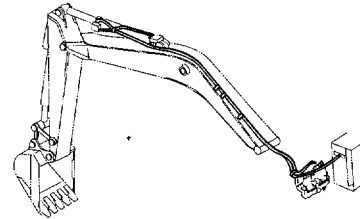

ホースラプチャーバルブ配管 (アーム) : 3 339
HOSE RUPTURE VALVE PIPINGS (ARM) : 3

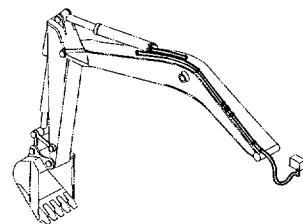

操作ペダル (ブレーカ&クラッシャ) 341
CONTROL PEDAL (BREAKER & CRUSHER)

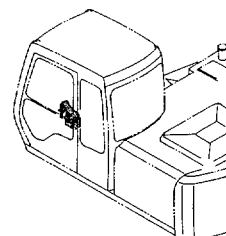

目次 CONTENTS

パイロット配管 (ブレーカ&クラッシャ) … 343
PILOT PIPINGS (BREAKER & CRUSHER)

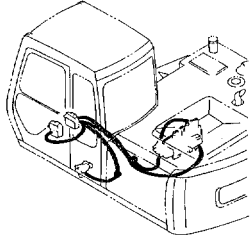

ブレーカ&クラッシャ用本体配管 … 345
MAIN PIPINGS FOR BREAKER & CRUSHER

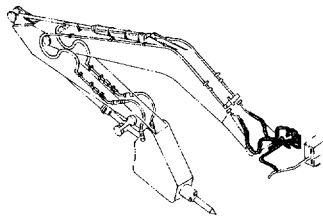

ブレーカ&クラッシャ用フロント配管 … 347
FRONT PIPINGS FOR BREAKER & CRUSHER

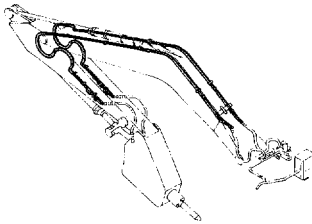

NPK ブレーカ&クラッシャ用配管 … 349
PIPINGS FOR NPK BREAKER & CRUSHER

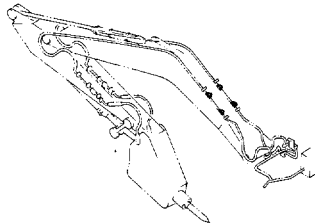

オカダ/古河ブレーカ用配管 … 351
PIPINGS FOR OKADA / FURUKAWA BREAKER

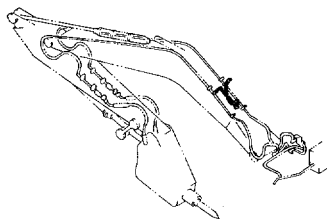

オカダ/古河ブレーカ&クラッシャ用配管 … 353
PIPINGS FOR OKADA / FURUKAWA
BREAKER & CRUSHER

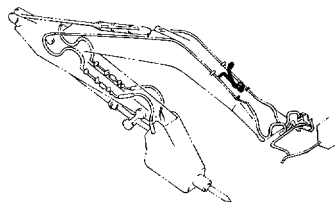

工具および予備品 TOOLS AND SPARE PARTS



工具 ……………	355
TOOLS	
予備品 ……………	357
SPARE PARTS	
35001~D94/11	

ネームプレート NAME-PLATE



ネームプレート (日本語) (STD) ……………	359
NAME-PLATE (JAPANESE) (STD)	
ネームプレート (英語) (STD) ……………	361
NAME-PLATE (ENGLISH) (STD)	
ネームプレート (英語) (USA) ……………	363
NAME-PLATE (ENGLISH) (USA)	

索引 PARTS INDEX



索引 ……………	365
PARTS INDEX	

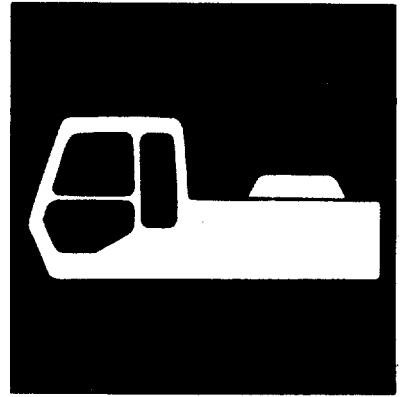

上部旋回体
UPPERSTRUCTURE

フレーム FRAME

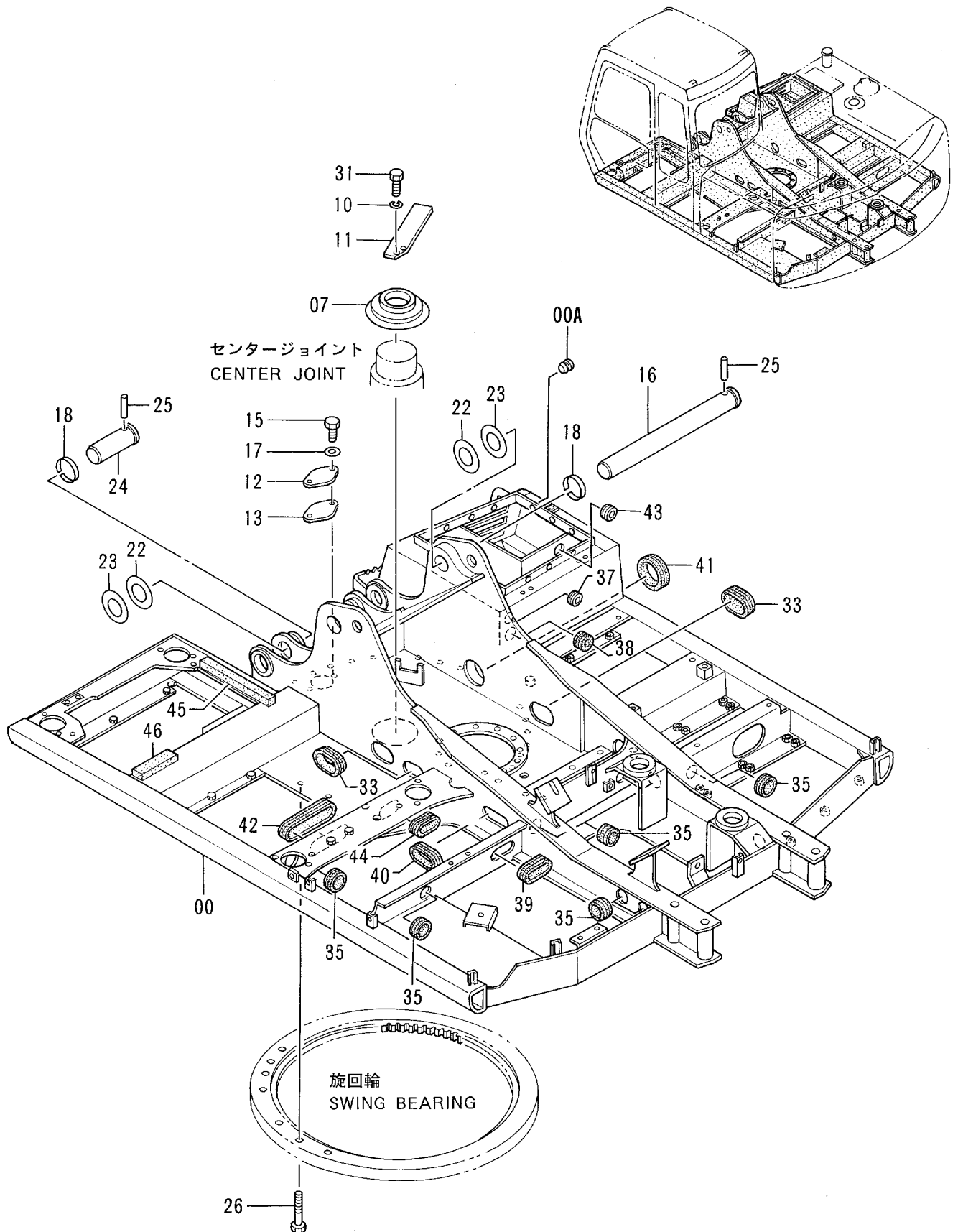

フレーム
FRAME

35001-

符号 ITEM	部品番号 PART NO.	部品名	PART NAME	数量 QTY	サービス コード S.C	適用号機 SERIAL NO.	互換性 ICA	代替部品 REPLACEABLE PART	
								部品番号 PART NO.	数量 QTY
00	5004396	フレーム;メイン <STD>	FRAME;MAIN <STD>	1					
00	+++++	フレーム;メイン <USA>	FRAME;MAIN <USA>	1					
00A	4306949	プラグ	PLUG	12					
07	4258592	カバー;ブーツ	COVER;BOOT	1					
10	A590914	ワッシャ;スプリング	WASHER;SPRING	2					
11	3057962	ストッパ	STOPPER	1					
12	4255799	カバー	COVER	1					
13	4161735	パッキング	PACKING	1					
15	J901025	ボルト	BOLT	2					
16	3050671	ピン	PIN	1					
17	A590110	ワッシャ;プレーン	WASHER;PLANE	2					
18	4098716	リング	RING	3					
22	4252331	シム 1.0	SHIM 1.0	4	R				
23	4252332	シム 2.0	SHIM 2.0	4	R				
24	3051616	ピン	PIN	2					
25	4106307	ピン	PIN	3					
26	J931890	ボルト	BOLT	28					
31	J901435	ボルト	BOLT	2					
33	4201750	ブッシング;ラバー	BUSHING;RUBBER	2					
35	4509404	ブッシング;ラバー	BUSHING;RUBBER	8					
37	4198176	ブッシング;ラバー	BUSHING;RUBBER	1					
38	94-2816	ブッシング;ラバー	BUSHING;RUBBER	1					
39	4264106	ブッシング;ラバー	BUSHING;RUBBER	1					
40	4276062	ブッシング;ラバー	BUSHING;RUBBER	1					
41	4093813	ブッシング;ラバー	BUSHING;RUBBER	1					
42	4202008	ブッシング;ラバー	BUSHING;RUBBER	1					
43	94-2806	ブッシング;ラバー	BUSHING;RUBBER	1					
44	4339947	ブッシング;ラバー	BUSHING;RUBBER	1					
45	4340406	ラバー	RUBBER	1					
46	4340407	ラバー	RUBBER	1					

003

カウンタウェイト COUNTERWEIGHT

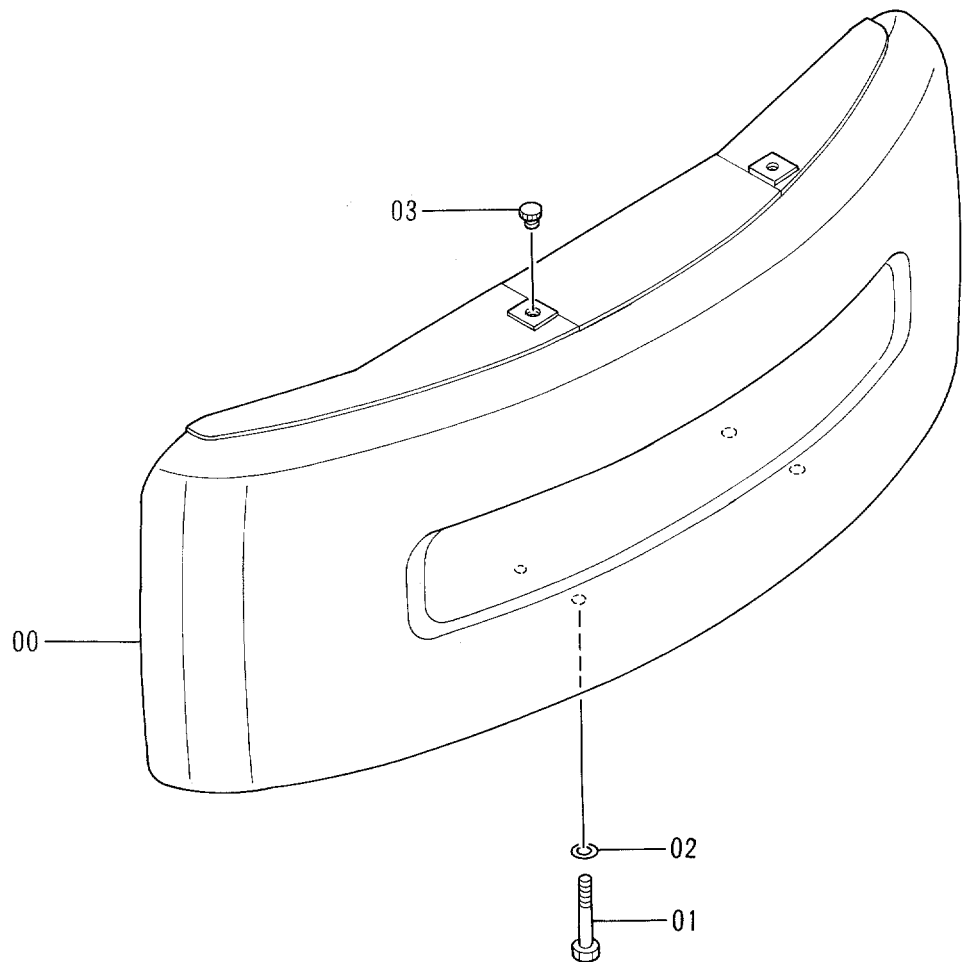
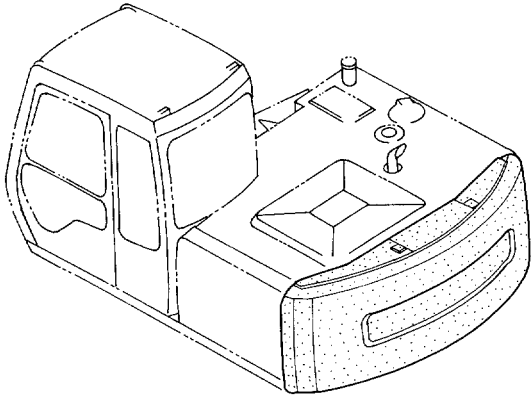

エンジン ENGINE

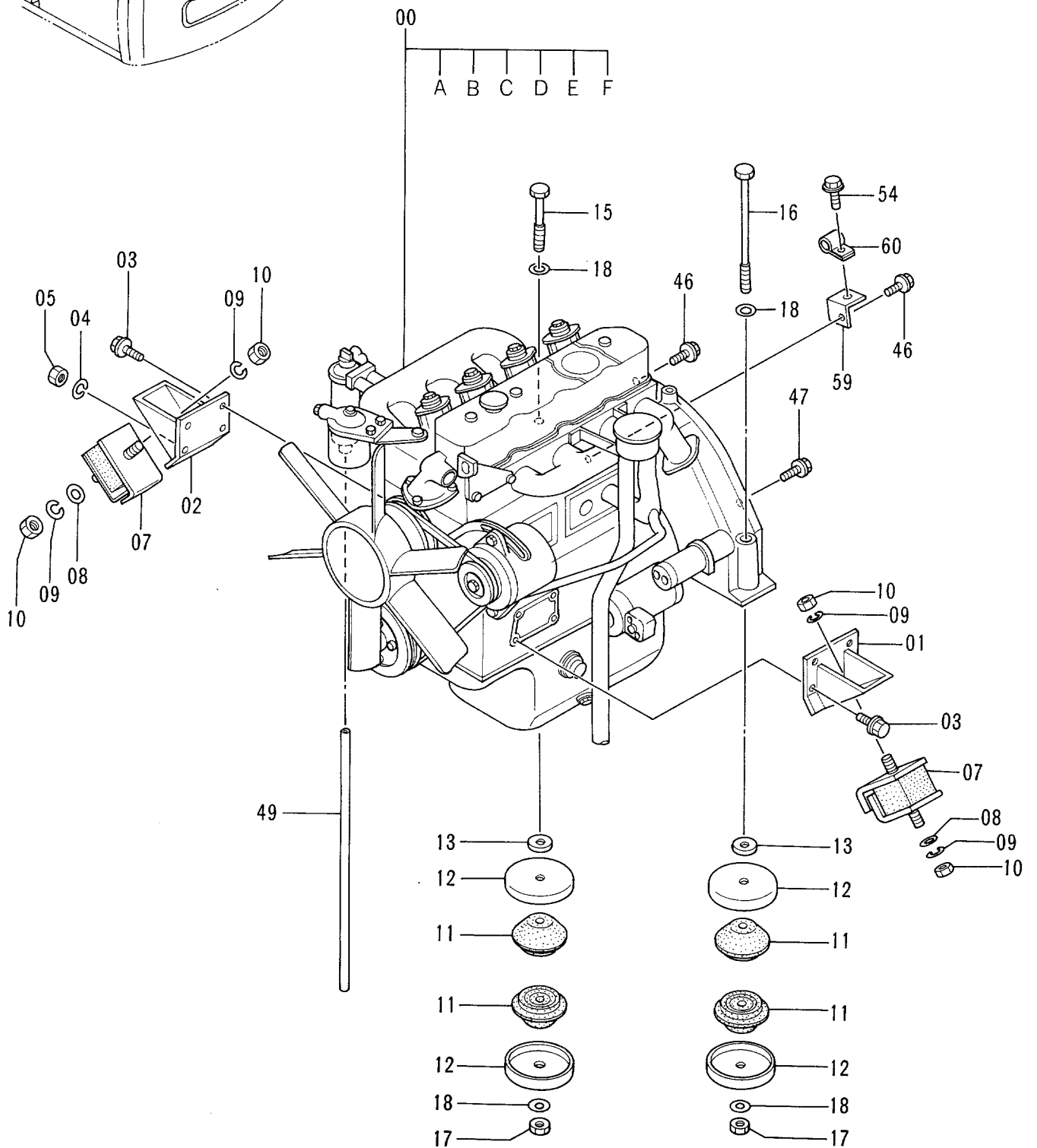
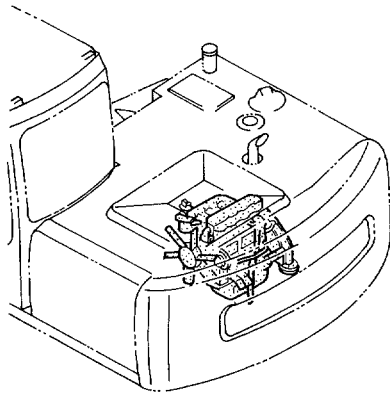

エンジン
ENGINE

35001-

符号 ITEM	部品番号 PART NO.	部品名	PART NAME	数量 QTY	サービス コード S.C	適用号機 SERIAL NO.	互換性 ICA	代替部品 REPLACEABLE PART	
								部品番号 PART NO.	数量 QTY
00	4332196	エンジン	ENGINE	1	Z				
00A	4206129	・ベルト;V	・BELT;V	1	Z				
00B	4183853	・フィルタ;オイル	・FILTER;OIL	1	Z				
00C	4285643	・フィルタ;フューエル	・FILTER;FUEL	1	Z				
00D	4164695	・スイッチ;レベル	・SWITCH;LEVEL	1	Z				
00E	4201132	(オイルレベルセンサ) ・スイッチ;プレッシャ	(OIL LEVEL SENSOR) ・SWITCH;PRESSURE	1	Z				
00F	4223444	・スイッチ;サーモ (オーバーヒートワーニング)	・SWITCH;THERMOMETER (OVER HEAT WARNING)	1	Z				
01	8021976	ブラケット	BRACKET	1					
02	8021977	ブラケット	BRACKET	1					
03	M171022	ボルト;セムス	BOLT;SEMS	7					
04	A590910	ワッシャ;スプリング	WASHER;SPRING	1					
05	J952010	ナット	NUT	1					
07	4255652	ラバー	RUBBER	2					
08	4086894	ワッシャ	WASHER	2					
09	A590914	ワッシャ;スプリング	WASHER;SPRING	4					
10	J950014	ナット	NUT	4					
11	4177883	ラバー	RUBBER	4					
12	4169423	ストッパ	STOPPER	4					
13	4185675	ストッパ	STOPPER	2					
15	J931613	ボルト	BOLT	1					
16	4176282	ボルト	BOLT	1					
17	J951016	ナット	NUT	2					
18	J222016	ワッシャ	WASHER	4					
46	J011035	ボルト;セムス	BOLT;SEMS	4					
47	J011030	ボルト;セムス	BOLT;SEMS	3					
49	4171509	ホース;ビニール	HOSE;VINYL	1					
54	J021020	ボルト;セムス	BOLT;SEMS	1					
59	9737871	ブラケット	BRACKET	1					
60	4190271	クリップ	CLIP	1					

ラジエータ RADIATOR

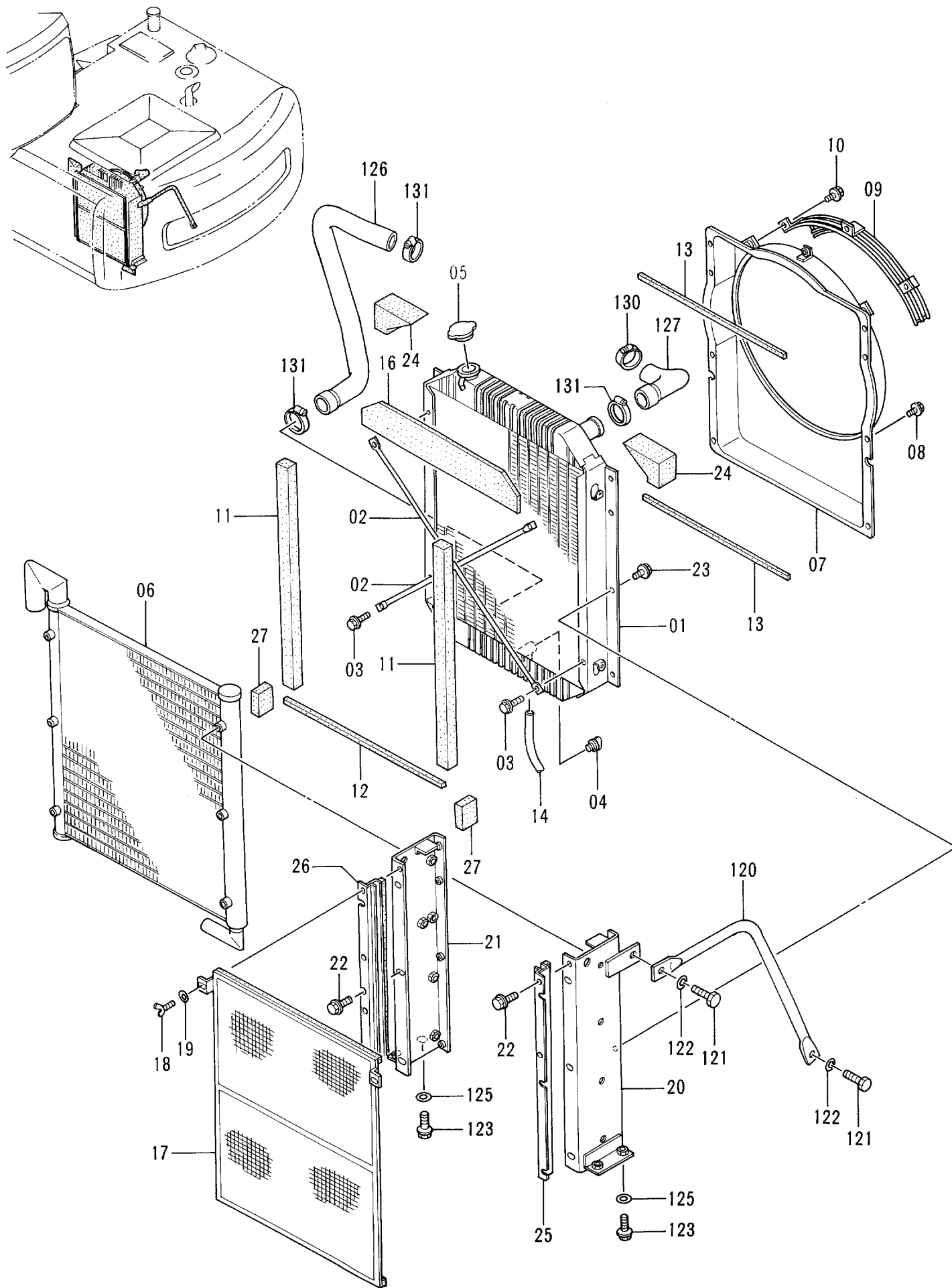

ラジエータ
RADIATOR

35001-

符号 ITEM	部品番号 PART NO.	部 品 名	PART NAME	数量 Q'TY	サービス コード S . C	適用号機 SERIAL NO.	互 換 性 ICA	代 替 部 品 REPLACEABLE PART	
								部品番号 PART NO.	数量 Q'TY
01-27	4274494	ラジエータ アッセン <STD>	RADIATOR ASS'Y <STD>	1					
01-27	4307907	ラジエータ アッセン <USA>	RADIATOR ASS'Y <USA>	1					
01	4285626	・コア;ラジエータ	・CORE;RADIATOR	1					
02	4206676	・ロッド	・ROD	2					
03	4206679	・ボルト;セムス	・BOLT;SEMS	4					
04	4206928	・プラグ;ドレン	・PLUG;DRAIN	1					
05	4228160	・キャップ <STD>	・CAP <STD>	1					
05	4229974	・キャップ <USA>	・CAP <USA>	1					
06	4285627	・クーラ;オイル	・COOLER;OIL	1					
07	4228295	・ガイド;ファン	・GUIDE;FAN	1					
08	4285639	・ボルト;セムス	・BOLT;SEMS	8					
09	4204469	・ガード;ファン	・GUARD;FAN	1					
10	4206128	・ボルト;セムス	・BOLT;SEMS	3					
11	4285637	・パッキン	・PACKING	2					
12	4285635	・パッキン	・PACKING	1					
13	4285636	・パッキン	・PACKING	2					
14	4285641	・ホース	・HOSE	1					
16	4285633	・パッキン	・PACKING	1					
17	4285628	・ネット	・NET	1					
18	4206930	・ボルト;ウイング	・BOLT;WING	2					
19	4206931	・ワッシャ	・WASHER	2					
20	4296417	・ブラケット	・BRACKET	1					
21	4296418	・ブラケット	・BRACKET	1					
22	4285640	・ボルト;セムス	・BOLT;SEMS	6					
23	4285640	・ボルト;セムス	・BOLT;SEMS	8					
24	4285634	・パッキン	・PACKING	2					
25	4296419	・ブラケット	・BRACKET	1					
26	4296420	・ブラケット	・BRACKET	1					
27	4285638	・パッキン	・PACKING	2					
120	3052439	ステー	STAY	1					
121	J901635	ボルト	BOLT	2					
122	A590916	ワッシャ;スプリング	WASHER;SPRING	2					
123	J011230	ボルト;セムス	BOLT;SEMS	4					
125	J222012	ワッシャ	WASHER	4					
126	3055716	ホース;ウオータ	HOSE;WATER	1					
127	3050673	ホース;ウオータ	HOSE;WATER	1					
130	4505385	クランプ;ホース	CLAMP;HOSE	1					
131	4504198	クランプ;ホース	CLAMP;HOSE	3					

リザーブタンク RESERVE TANK

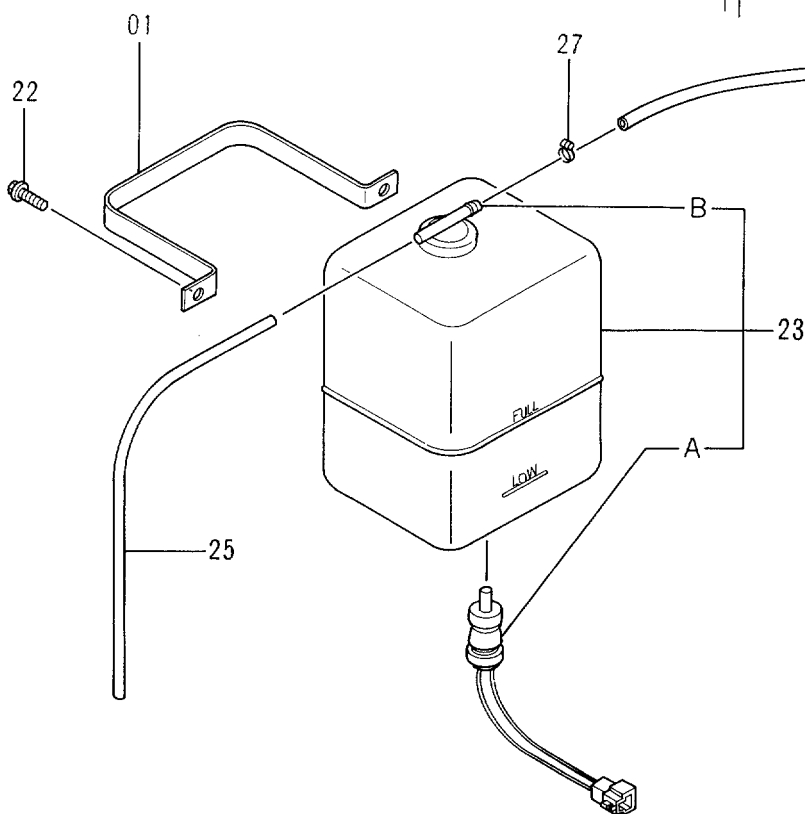
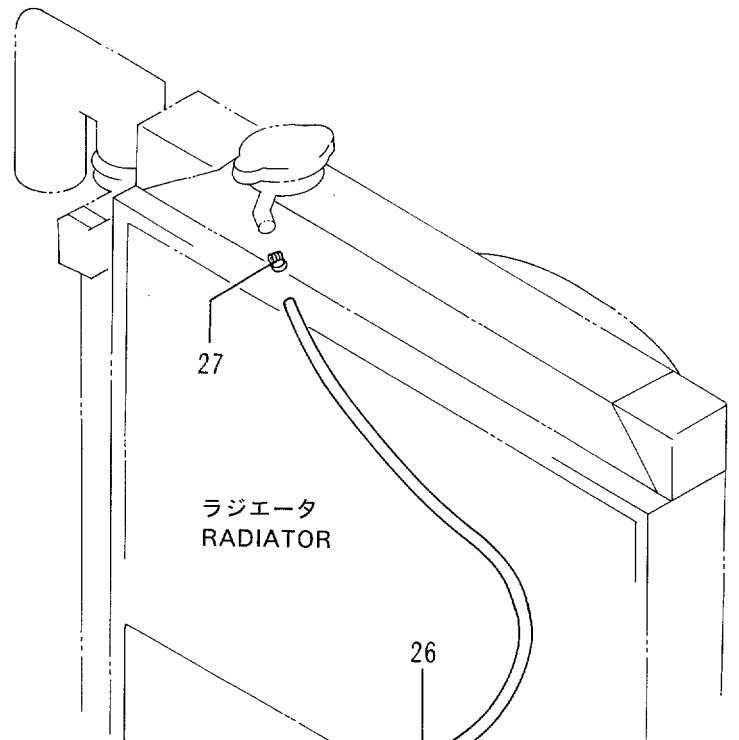
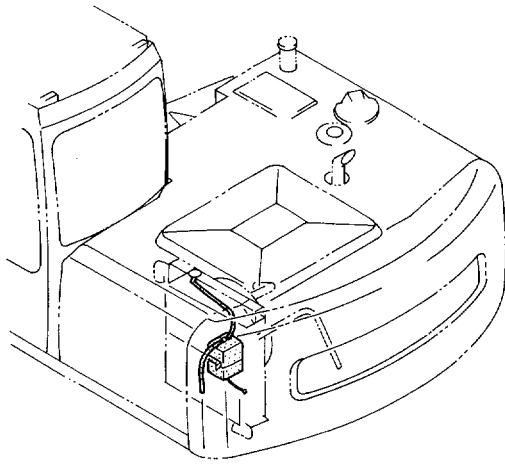

リザーブ タンク
RESERVE TANK

35001-

符号 ITEM	部品番号 PART NO.	部 品 名	PART NAME	数量 Q'TY	サービス コード S . C	適用号機 SERIAL NO.	互 換 性 ICA	代 替 部 品 REPLACEABLE PART	
								部品番号 PART NO.	数量 Q'TY
01	4180555	クランプ	CLAMP	1					
22	J020820	ボルト;セムス	BOLT;SEMS	2					
23	4130139	タンク;ウオータ	TANK;WATER	1					
23A	4153251	-スイッチ;レベル	-SWITCH;LEVEL	1					
23B	4153250	-キャップ	-CAP	1					
25	4142844	ホース;ビニール	HOSE;VINYL	1					
26	4276493	ホース;ウオータ	HOSE;WATER	1					
27	4508575	クランプ;ホース	CLAMP;HOSE	2					

エアクリーナ AIR CLEANER

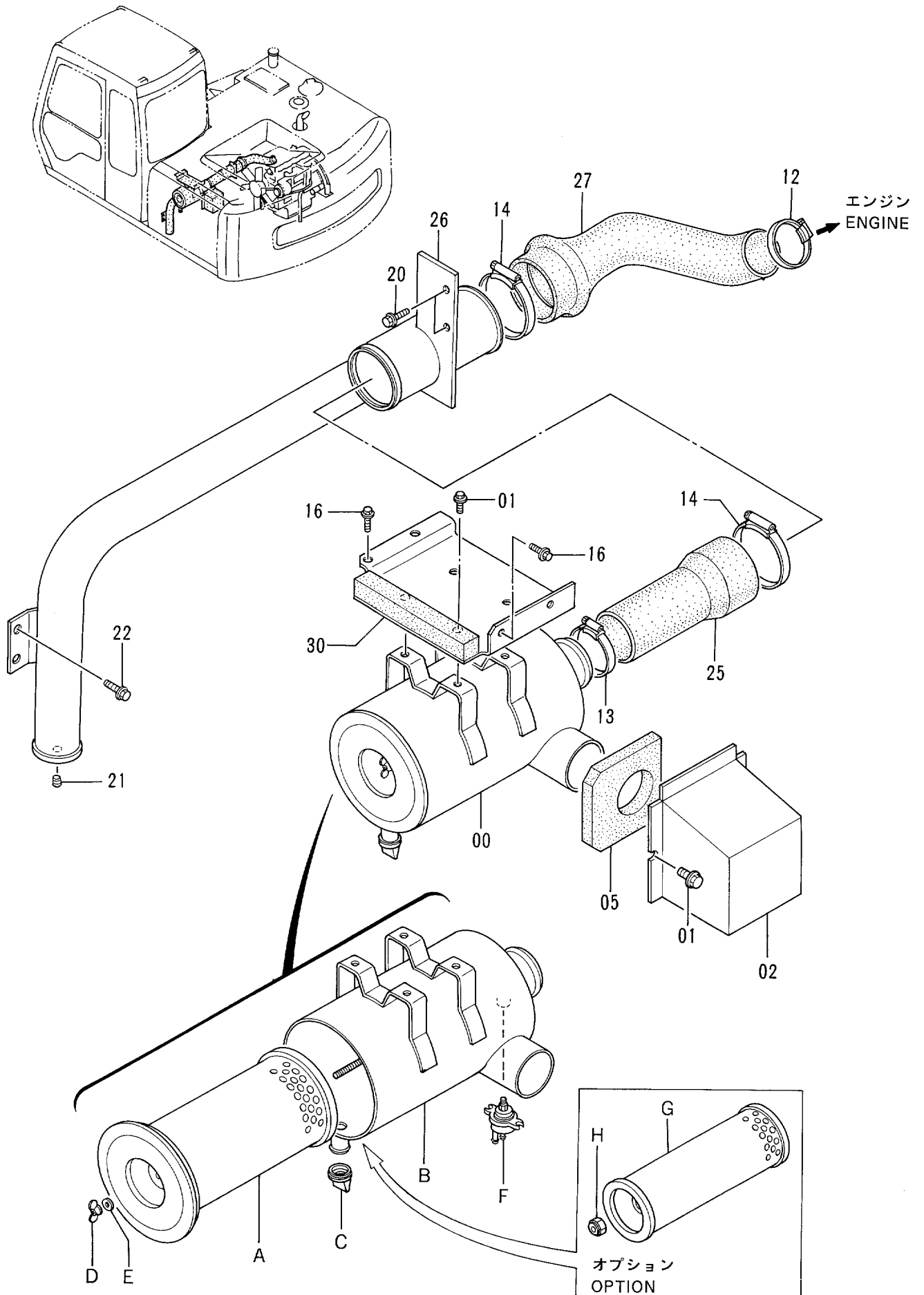

エア クリーナ
AIR CLEANER

35001-

符号 ITEM	部品番号 PART NO.	部 品 名	PART NAME	数量 Q'TY	サービス コード S.C	適用号機 SERIAL NO.	互換性 ICA	代替部品 REPLACEABLE PART	
								部品番号 PART NO.	数量 Q'TY
00	4255654	クリーナ;エア アツセン (スタンダ-ド)	CLEANER;AIR ASS'Y (STANDARD)	1					
00	4285644	クリーナ;エア アツセン (オプション)	CLEANER;AIR ASS'Y (OPTION)	1	OP				
00A	4285623	-エレメント	-ELEMENT	1					
00B	4285624	-ボデー	-BODY	1					
00C	4206552	-バルブ	-VALVE	1					
00D	4285625	-ナット;ウイング	-NUT;WING	1					
00E	4178404	-パッキン	-PACKING	1					
00F	4148963	-インジケータ	-INDICATOR	1					
00G	4209590	-エレメント (オプション)	-ELEMENT (OPTION)	1	OP				
00G	4247975	-エレメント (オプション)	-ELEMENT (OPTION)	1	SOP				
00H	4178406	-ナット (オプション)	-NUT (OPTION)	1	OP				
01	J020820	ボルト;セムス	BOLT;SEMS	6					
02	7027154	カバー	COVER	1					
05	4320105	ラバー	RUBBER	1					
12	4504491	クランプ;ホース	CLAMP;HOSE	1					
13	4507512	クランプ;ホース	CLAMP;HOSE	1					
14	4507397	クランプ;ホース	CLAMP;HOSE	2					
16	J021025	ボルト;セムス	BOLT;SEMS	4					
20	J021030	ボルト;セムス	BOLT;SEMS	2					
21	94-2011	プラグ	PLUG	1					
22	J031030	ボルト;セムス	BOLT;SEMS	2					
25	4285482	ホース;ラバー	HOSE;RUBBER	1					
26	7025064	パイプ	PIPE	1					
27	3058295	ホース;エア	HOSE;AIR	1					
30	8060545	ブラケット	BRACKET	1					

マフラー MUFFLER

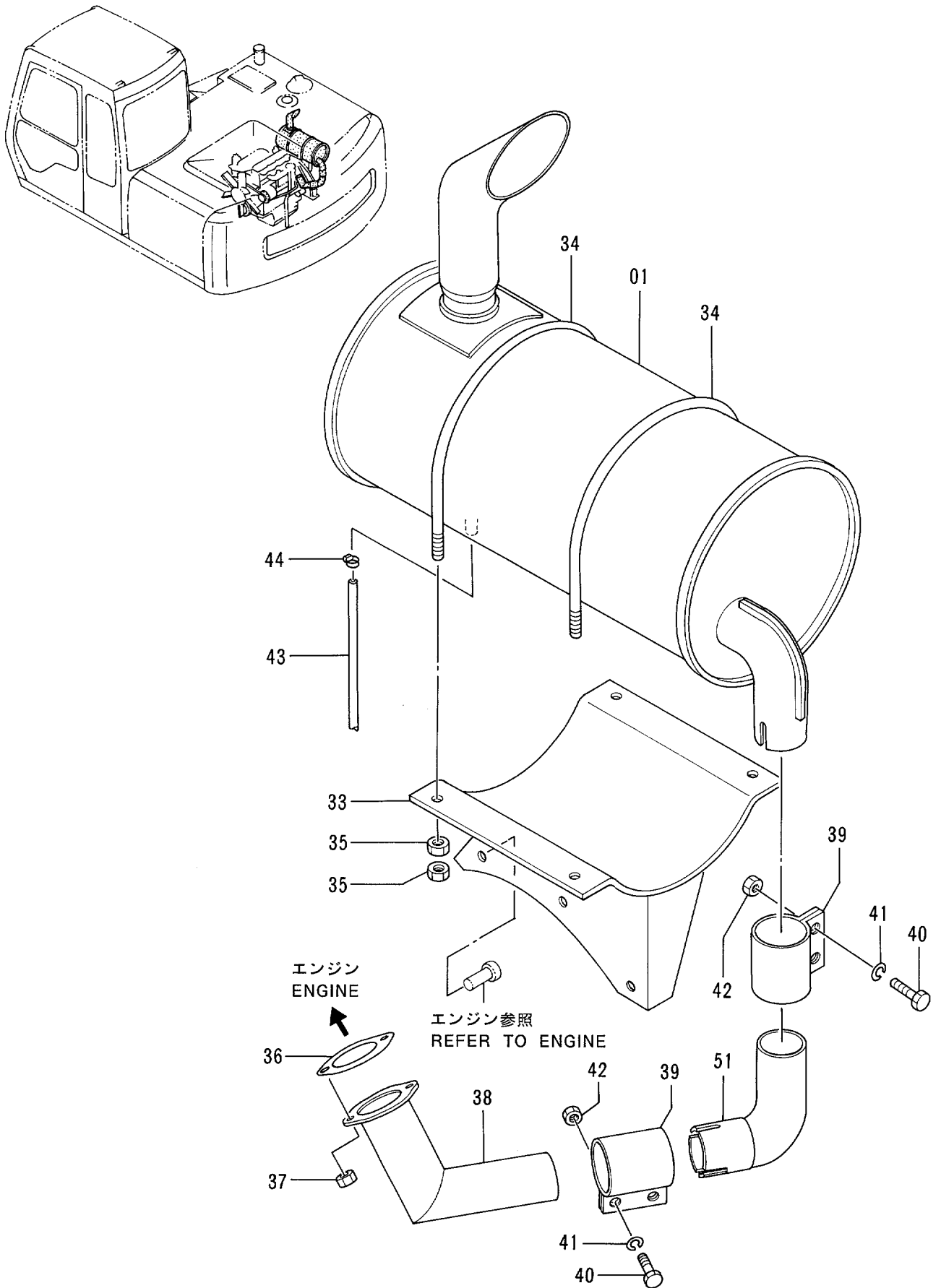

マフラー
MUFFLER

35001-

符号 ITEM	部品番号 PART NO.	部 品 名	PART NAME	数量 QTY	サービス コード S.C	適用号機 SERIAL NO.	互 換 性 ICA	代 替 部 品 REPLACEABLE PART	
								部品番号 PART NO.	数量 QTY
01	4255657	マフラー	MUFFLER	1					
33	7023737	ブラケット	BRACKET	1					
34	4252533	ボルト;U	BOLT;U	2					
35	J950010	ナット	NUT	8					
36	4263795	ガスケット	GASKET	1					
37	4246350	ナット;U	NUT;U	2					
38	8048088	パイプ;エキゾースト	PIPE;EXHAUST	1					
39	4108754	クランプ	CLAMP	2					
40	J901035	ボルト	BOLT	4					
41	A590910	ワッシャー;スプリング	WASHER;SPRING	4					
42	M520010	ナット	NUT	4					
43	4276831	チューブ	TUBE	1					
44	4508575	クランプ;ホース	CLAMP;HOSE	1					
51	8048930	パイプ;エキゾースト	PIPE;EXHAUST	1					

燃料配管 FUEL PIPINGS

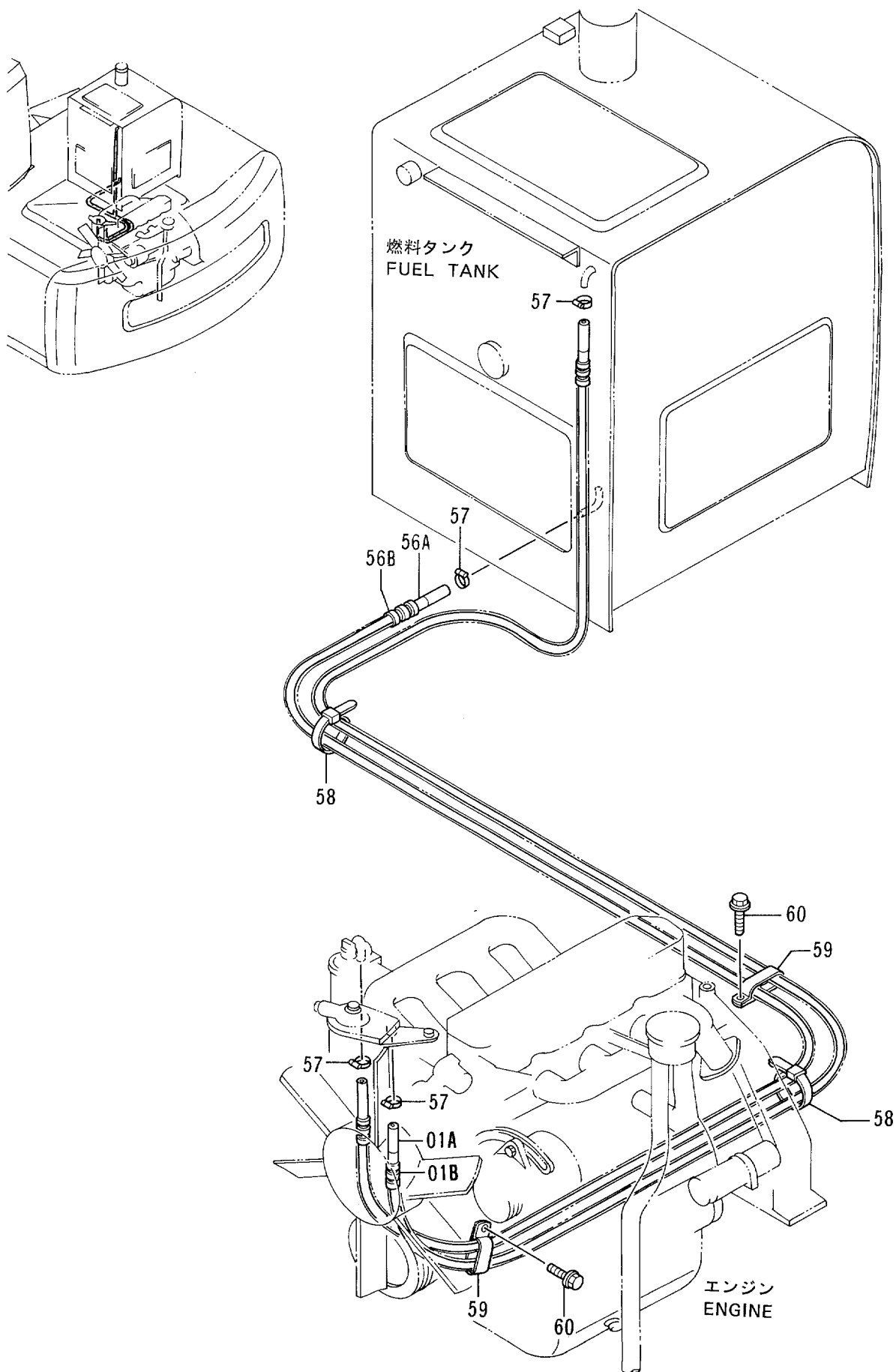

燃料配管
FUEL PIPINGS

35001-

符号 ITEM	部品番号 PART NO.	部 品 名	PART NAME	数量 Q'TY	サービス コード S.C	適用号機 SERIAL NO.	互 換 性 ICA	代 替 部 品 REPLACEABLE PART	
								部品番号 PART NO.	数量 Q'TY
01A	4336636	ホ-ス;フユル	HOSE;FUEL	1					
01B	4276107	チューブ	TUBE	1					
56A	4201837	ホ-ス;フユル	HOSE;FUEL	1					
56B	4260248	チューブ	TUBE	1					
57	4514700	クリツプ;ホ-ス	CLIP;HOSE	4					
58	4055312	クリツプ;バンド	CLIP;BAND	2					
59	4192034	クリツプ	CLIP	2					
60	J011020	ボルト;セムス	BOLT;SEMS	2					

燃料タンク FUEL TANK

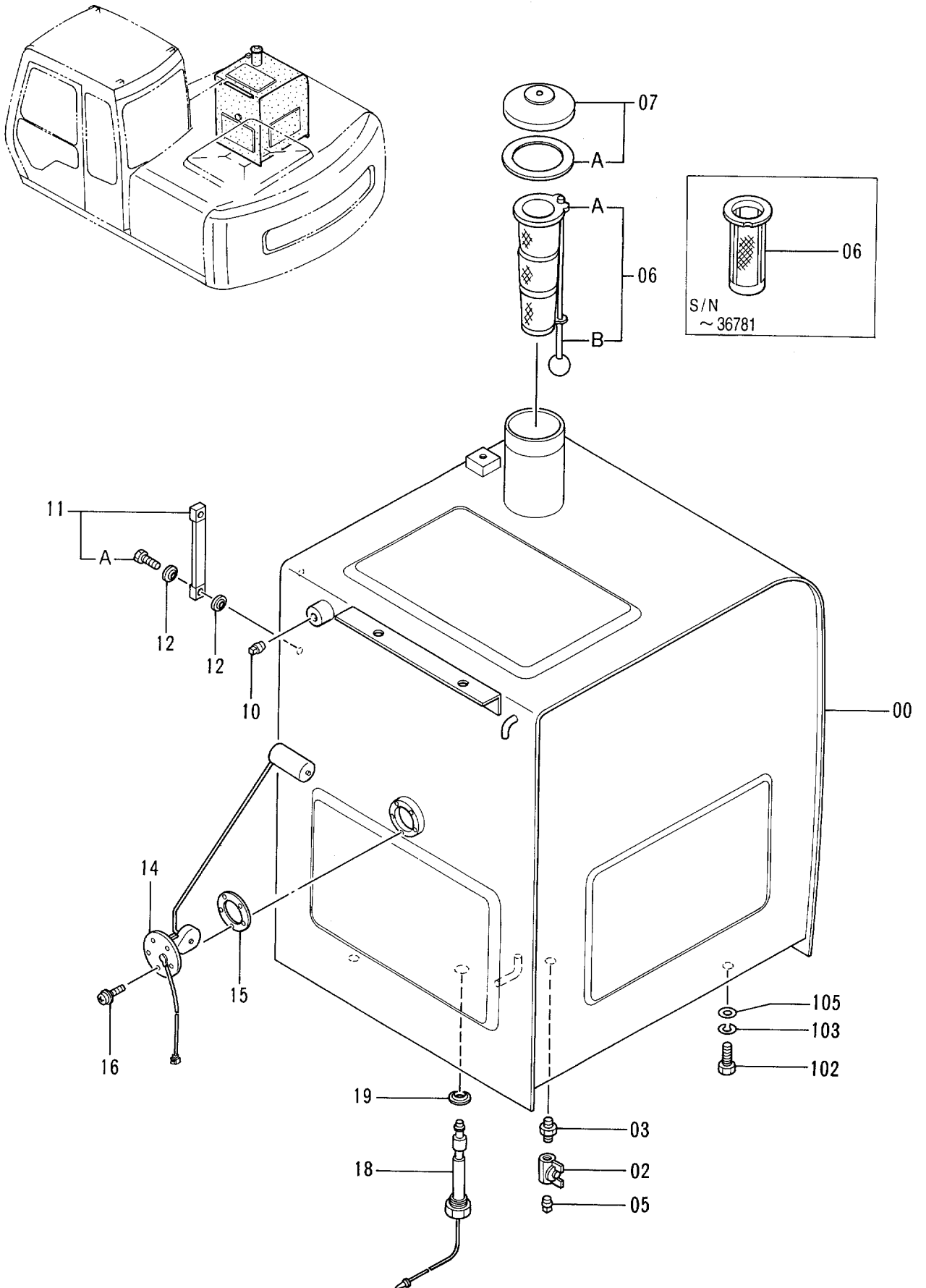

燃料タンク
FUEL TANK

35001-

符号 ITEM	部品番号 PART NO.	部品名	PART NAME	数量 QTY	サービス コード S.C	適用号機 SERIAL NO.	互換性 ICA	代替部品 REPLACEABLE PART	
								部品番号 PART NO.	数量 QTY
00	6012799	タンク;フユエル	TANK;FUEL	1		-36781	T	6016188 4353560	1 1
00	6016188	タンク;フユエル	TANK;FUEL	1	#	36782-			
02	4216448	バルブ;ボール	VALVE;BALL	1		-36781	Y	4374265	1
02	4374265	バルブ;ボール	VALVE;BALL	1	#	36782-			
03	J70782	アダプタ	ADAPTER	1					
05	94-2011	プラグ	PLUG	1					
06	4121496	フィルタ	FILTER	1		-36781			
06	4353560	ストレーナ	STRAINER	1	#	36782-			
06A	4372619	・ストレーナ	・STRAINER	1	#	36782-			
06B	4372620	・フロート	・FLOAT	1	#	36782-			
07	4188409	キャップ (H800)	CAP (H800)	1		-D95/04	I	4361638	1
07	4361638	キャップ (H800 ~ H808)	CAP (H800 ~ H808)	1	#	D95/05-			
07A	4168820	・パッキング;ラバー	・PACKING;RUBBER	1					
10	94-2013	プラグ	PLUG	1					
11	8033923	ゲージ;レベル	GAUGE;LEVEL	1		-36781			
11A	4100967	・ボルト	・BOLT	2		-36781			
12	449558	ワッシャ;シール	WASHER;SEAL	4		-36781			
14	4257128	フロート	FLOAT	1					
15	4269607	パッキング	PACKING	1					
16	J450510	スクリュ;セムス	SCREW;SEMS	5					
18	4259788	スイッチ;レベル	SWITCH;LEVEL	1					
19	4157648	ワッシャ;シール	WASHER;SEAL	1					
102	J901635	ボルト	BOLT	4					
103	A590916	ワッシャ;スプリング	WASHER;SPRING	4					
105	J222016	ワッシャ	WASHER	4					

燃料給油ポンプ (オプション) FUEL FEED PUMP (OPTION)

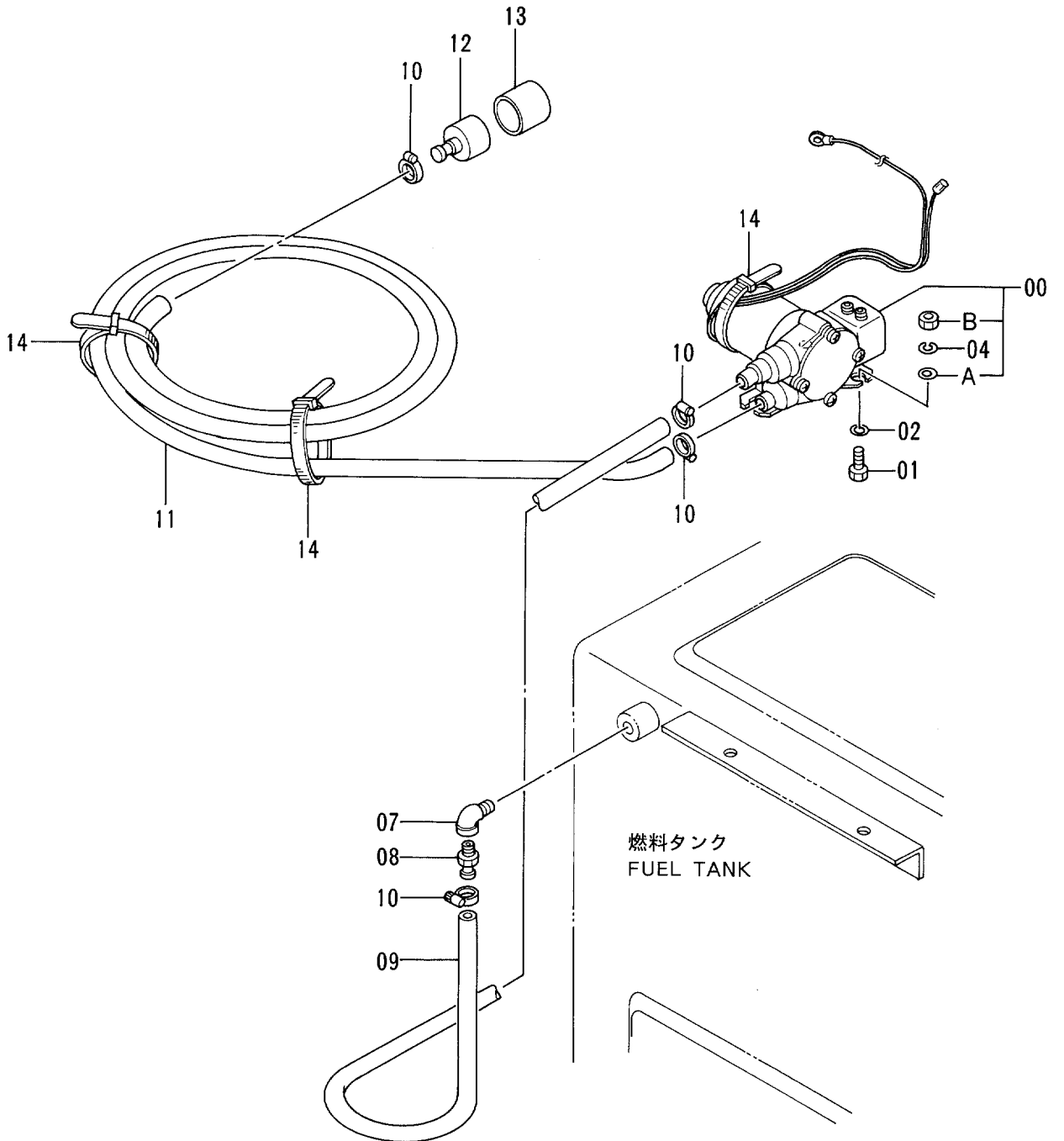
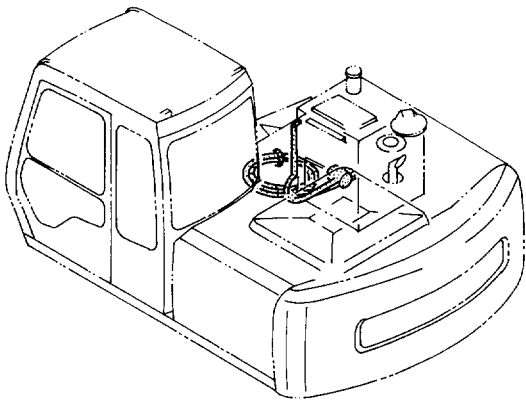

燃料給油ポンプ (オプション)
FUEL FEED PUMP (OPTION)

35001-

符号 ITEM	部品番号 PART NO.	部品名	PART NAME	数量 QTY	サービス コード S.C	適用号機 SERIAL NO.	互換性 ICA	代替部品 REPLACEABLE PART	
								部品番号 PART NO.	数量 QTY
00	4291162	ポンプ	PUMP	1					
00A	4142952	・ワッシャ	・WASHER	3					
00B	M500807	・ナット	・NUT	3					
01	J900835	ボルト	BOLT	3					
02	A590108	ワッシャ; プレーン	WASHER; PLANE	3					
04	A590908	ワッシャ; スプリング	WASHER; SPRING	3					
07	94-0632	エルボ; S	ELBOW; S	1					
08	4004589	ジョイント	JOINT	1					
09	4164874	ホース; ビニール	HOSE; VINYL	1					
10	4017573	クランプ; ホース	CLAMP; HOSE	4					
11	4164875	ホース; ビニール	HOSE; VINYL	1					
12	4103527	ストレーナ	STRAINER	1					
13	4507650	ストレーナ	STRAINER	1					
14	4055312	クリップ; バンド	CLIP; BAND	2					

燃料ダブルフィルタ (オプション) FUEL DOUBLE FILTER (OPTION)

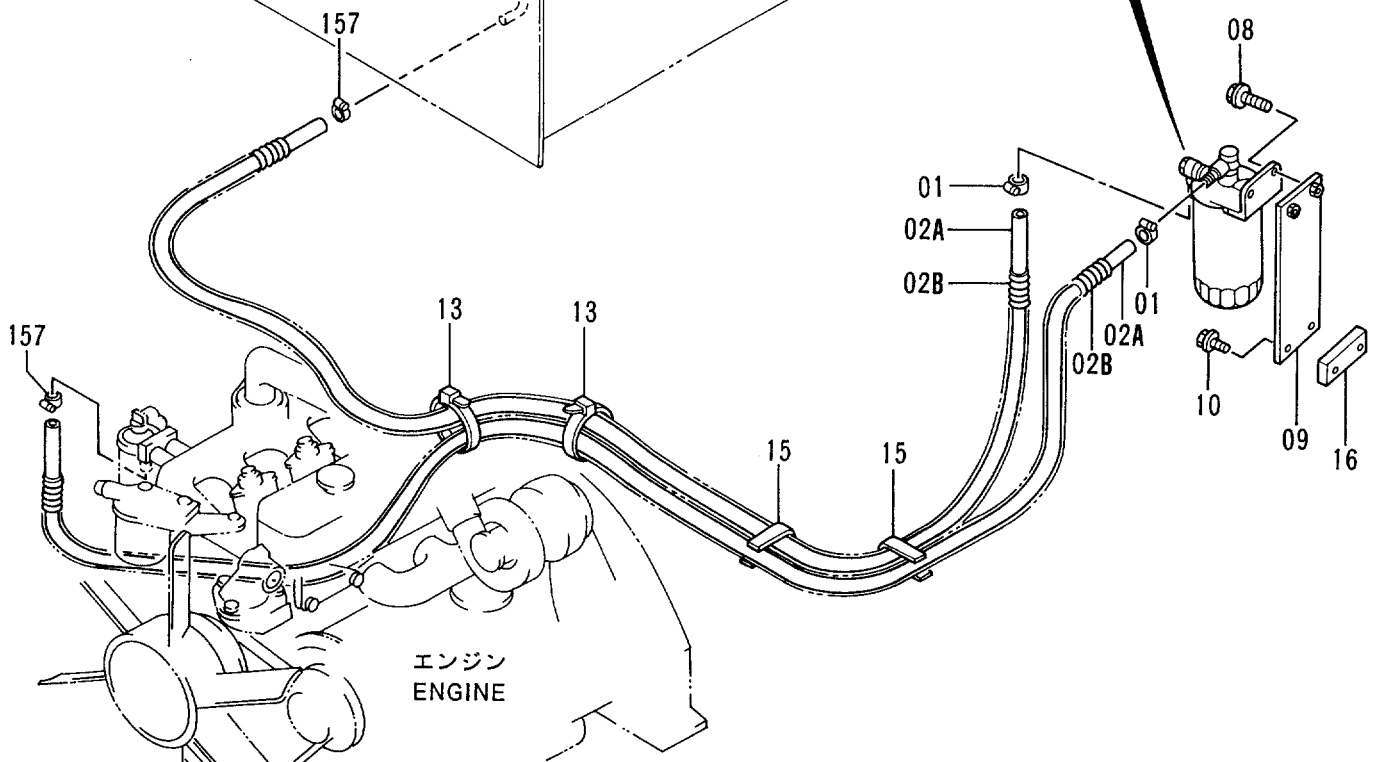
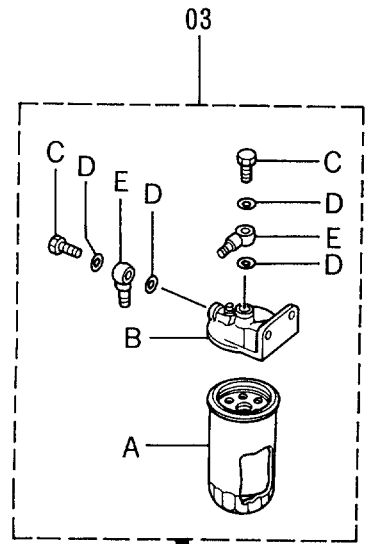
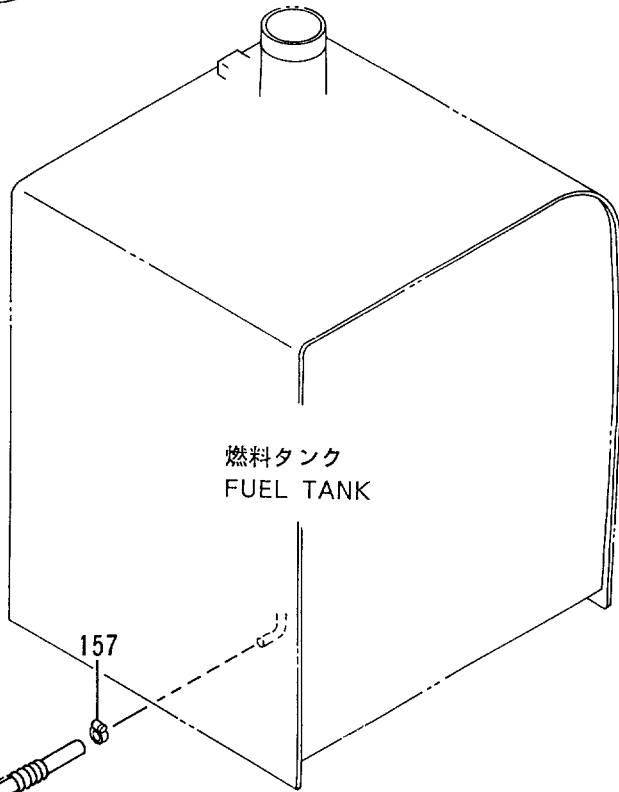
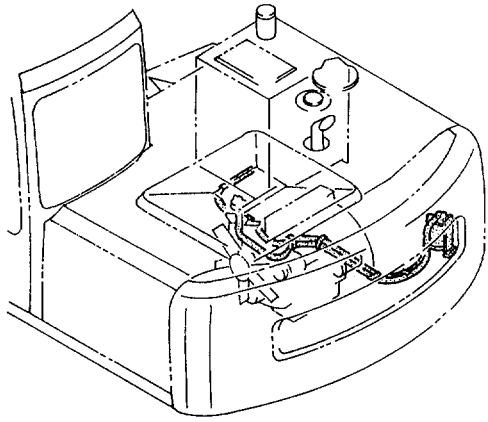

燃料ダブルフィルタ (オプション)
FUEL DOUBLE FILTER (OPTION)

35001-

符号 ITEM	部品番号 PART NO.	部 品 名	PART NAME	数量 QTY	サービス コード S.C	適用号機 SERIAL NO.	互 換 性 ICA	代 替 部 品 REPLACEABLE PART	
								部品番号 PART NO.	数量 QTY
01-16	9130359	ダブルフィルタ	DOUBLE FILTER	1					
01	4514700	・クリップ ;ホース	・CLIP;HOSE	2					
02A	4337987	・ホース;フューエル	・HOSE;FUEL	1					
02B	4276107	・チューブ	・TUBE	1					
03	4335136	・フィルタ;フューエル	・FILTER;FUEL	1					
03A	4326739	・・フィルタ;フューエル	・・FILTER;FUEL	1					
03B	4326807	・・ヘッド	・・HEAD	1					
03C	4326740	・・ボルト	・・BOLT	2					
03D	4326741	・・ガスケット	・・GASKET	4					
03E	4326742	・・パイプ ;フューエル	・・PIPE;FUEL	2					
08	J021035	・ボルト;セムス	・BOLT;SEMS	2					
09	9742034	・ブラケット	・BRACKET	1					
10	J011225	・ボルト;セムス	・BOLT;SEMS	2					
13	4055312	・クリップ ;バンド	・CLIP;BAND	2					
15	449620	・クリップ	・CLIP	2	W				
16	4154093	・シート;スクリュ	・SEAT;SCREW	1	W				
157	4514700	クリップ ;ホース	CLIP;HOSE	2					

ポンプ装置
PUMP DEVICE

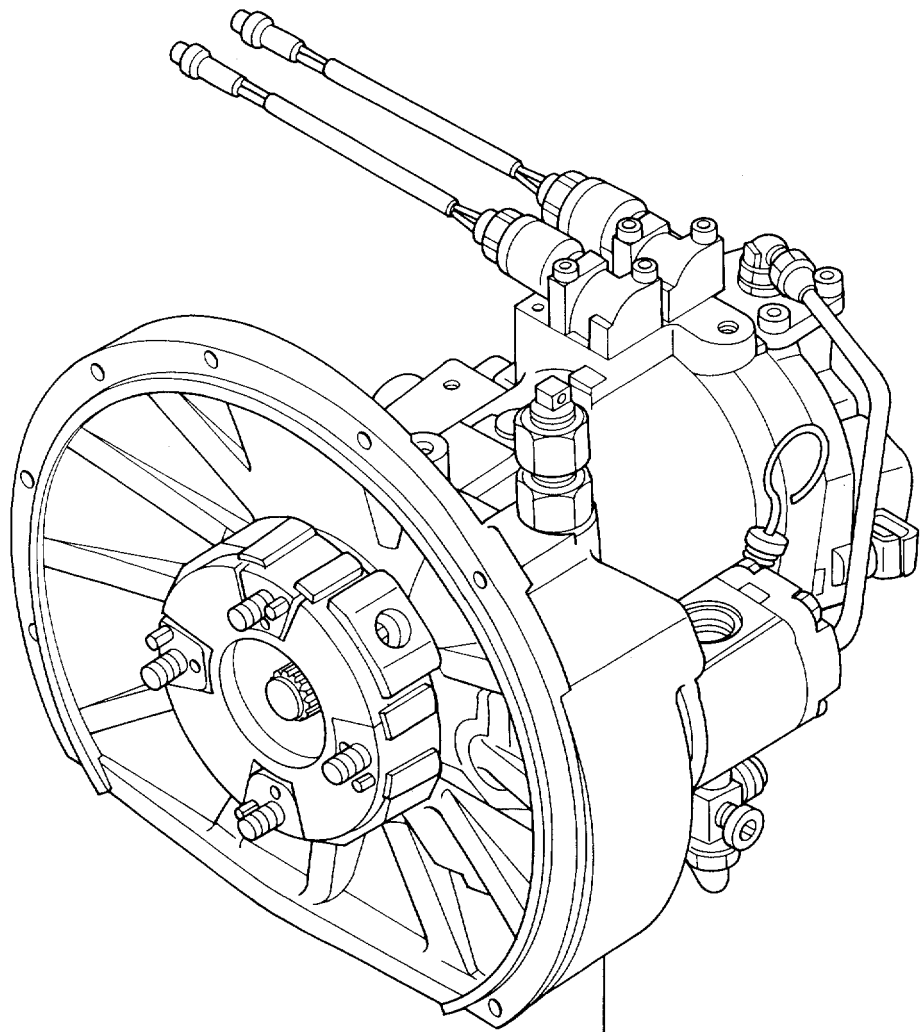
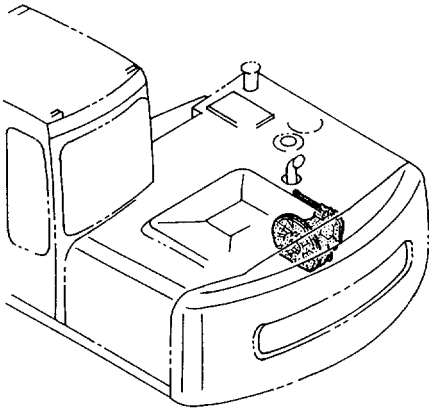

01

ポンプ装置
PUMP DEVICE

35001-

符号 ITEM	部品番号 PART NO.	部品名	PART NAME	数量 QTY	サービス コード S.C	適用号機 SERIAL NO.	互換性 ICA	代替部品 REPLACEABLE PART	
								部品番号 PART NO.	数量 QTY
01	9121198	ポンプ ; シングル (本体組付用)	PUMP ; SINGLE (for assembly of machine)	1	H		1	9133005	1
01	(9133005)	ポンプ ; シングル (輸送用)	PUMP ; SINGLE (for transportation)	1	SH				

旋回装置 SWING DEVICE

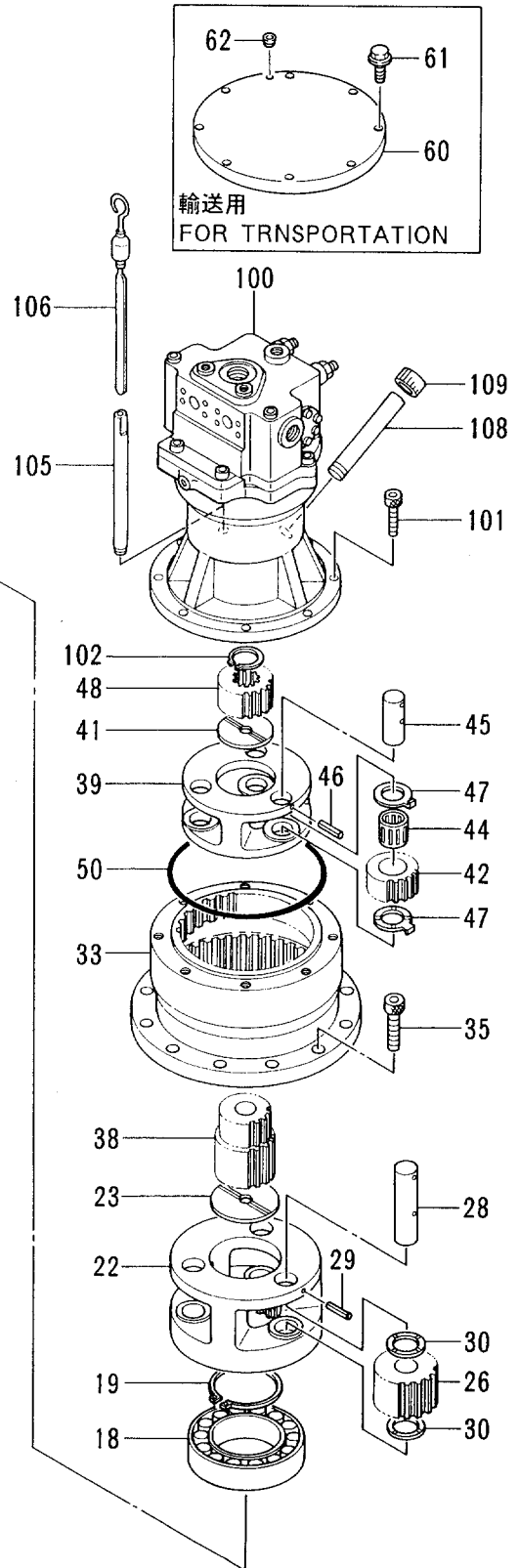
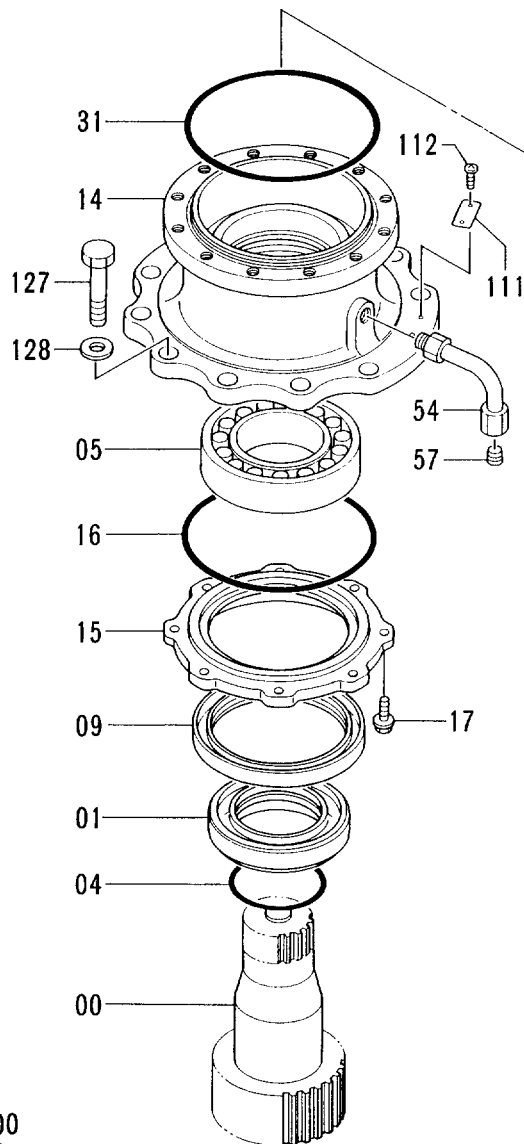
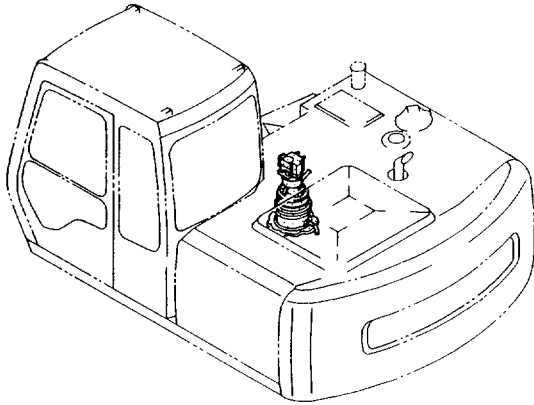

旋回装置
SWING DEVICE

35001-

符号 ITEM	部品番号 PART NO.	部品名	PART NAME	数量 QTY	サービス コード S.C	適用号機 SERIAL NO.	互換性 ICA	代替部品 REPLACEABLE PART	
								部品番号 PART NO.	数量 QTY
00	2028036	シャフト;プロペラ	SHAFT;PROP.	1					
01	4244693	スリーブ	SLEEVE	1					
04	A811100	O-リング	O-RING	1					
05	4248609	ベアリング;スフェリカル	BRG.;SPH.ROL.	1					
09	4244691	シール;オイル	SEAL;OIL	1					
14	1017261	ハウジング	HOUSING	1					
15	3058620	カバー	COVER	1					
16	4247567	O-リング	O-RING	1					
17	J011035	ボルト;セムス	BOLT;SEMS	8					
18	4293424	ベアリング;スフェリカル	BRG.;SPH.ROL.	1					
19	991350	リング;リテイニング	RING;RETAINING	1					
22	2031003	キャリア	CARRIER	1					
23	4258089	プレート;スラスト	PLATE;THRUST	1					
26	9732811	ギヤ;プラネタリ	GEAR;PLANETARY	3					
28	4244696	ピン	PIN	3					
29	4063351	ピン;スプリング	PIN;SPRING	3					
30	4266255	プレート;スラスト	PLATE;THRUST	6					
31	4247567	O-リング	O-RING	1					
33	2028037	ギヤ;リング	GEAR;RING	1					
35	M341450	ボルト;ソケット	BOLT;SOCKET	12					
38	3046918	ギヤ;サン	GEAR;SUN	1					
39	2031106	キャリア	CARRIER	1					
41	4244904	プレート;スラスト	PLATE;THRUST	1					
42	3046916	ギヤ;プラネタリ	GEAR;PLANETARY	3					
44	4249345	ベアリング;ニードル	BRG.;NEEDLE	3					
45	4244689	ピン	PIN	3					
46	4116307	ピン;スプリング	PIN;SPRING	3					
47	4269480	プレート;スラスト	PLATE;THRUST	6					
48	3046917	ギヤ;サン	GEAR;SUN	1					
50	4244541	O-リング	O-RING	1					
54	8050210	パイプ	PIPE	1					
57	94-2012	プラグ	PLUG	1					
60	8053413	カバー (輸送用)	COVER (for transportation)	1					
61	J011050	ボルト;セムス (輸送用)	BOLT;SEMS (for transportation)	8					
62	94-2011	プラグ (輸送用)	PLUG (for transportation)	1					
100	4334355	モータ;オイル	MOTOR;OIL	1	H				
101	M341028	ボルト;ソケット	BOLT;SOCKET	8					

旋回装置 SWING DEVICE

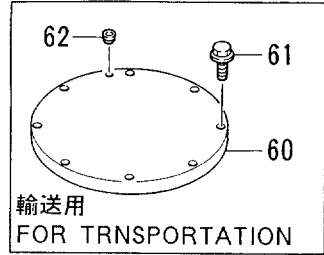
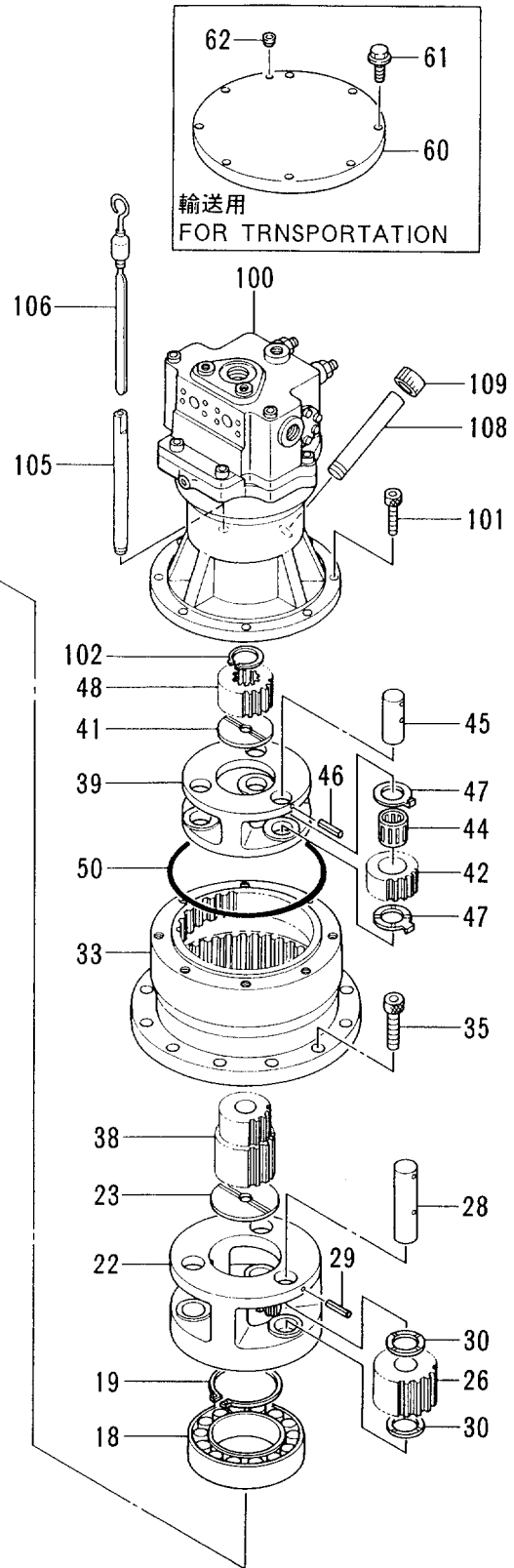
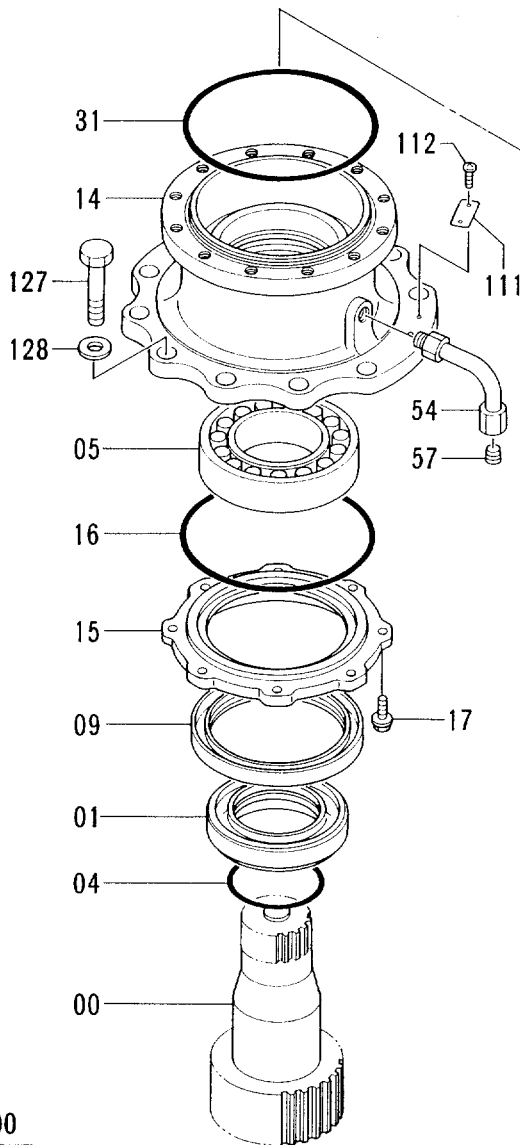
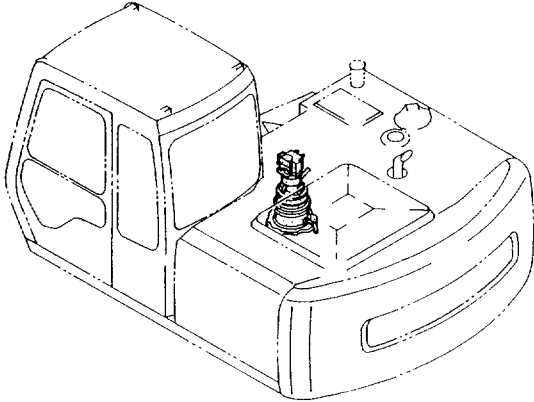

旋回装置
SWING DEVICE

35001-

符号 ITEM	部品番号 PART NO.	部 品 名	PART NAME	数量 QTY	サービス コード S. C	適用号機 SERIAL NO.	互 換 性 ICA	代 替 部 品 REPLACEABLE PART	
								部品番号 PART NO.	数量 QTY
102	927488	リング ;リテイニング	RING;RETAINING	1					
105	4264452	パイプ	PIPE	1					
106	3053451	ゲージ ;レベル	GAUGE;LEVEL	1		-H04737	Y	3074223	1
106	3074223	ゲージ ;レベル	GAUGE;LEVEL	1	#	H04738-			
108	4255227	パイプ	PIPE	1					
109	4298608	キャップ	CAP	1					
111	3053093	ネームプレート	NAME-PLATE	1					
112	M492564	スクリュードライブ	SCREW;DRIVE	2					
127	J932060	ボルト	BOLT	10					
128	4018545	ワッシャー	WASHER	10					
200	9111265	センカイソーチ (モータナシ)	SWING DEVICE (WITHOUT MOTOR)	1					

オイルタンク OIL TANK

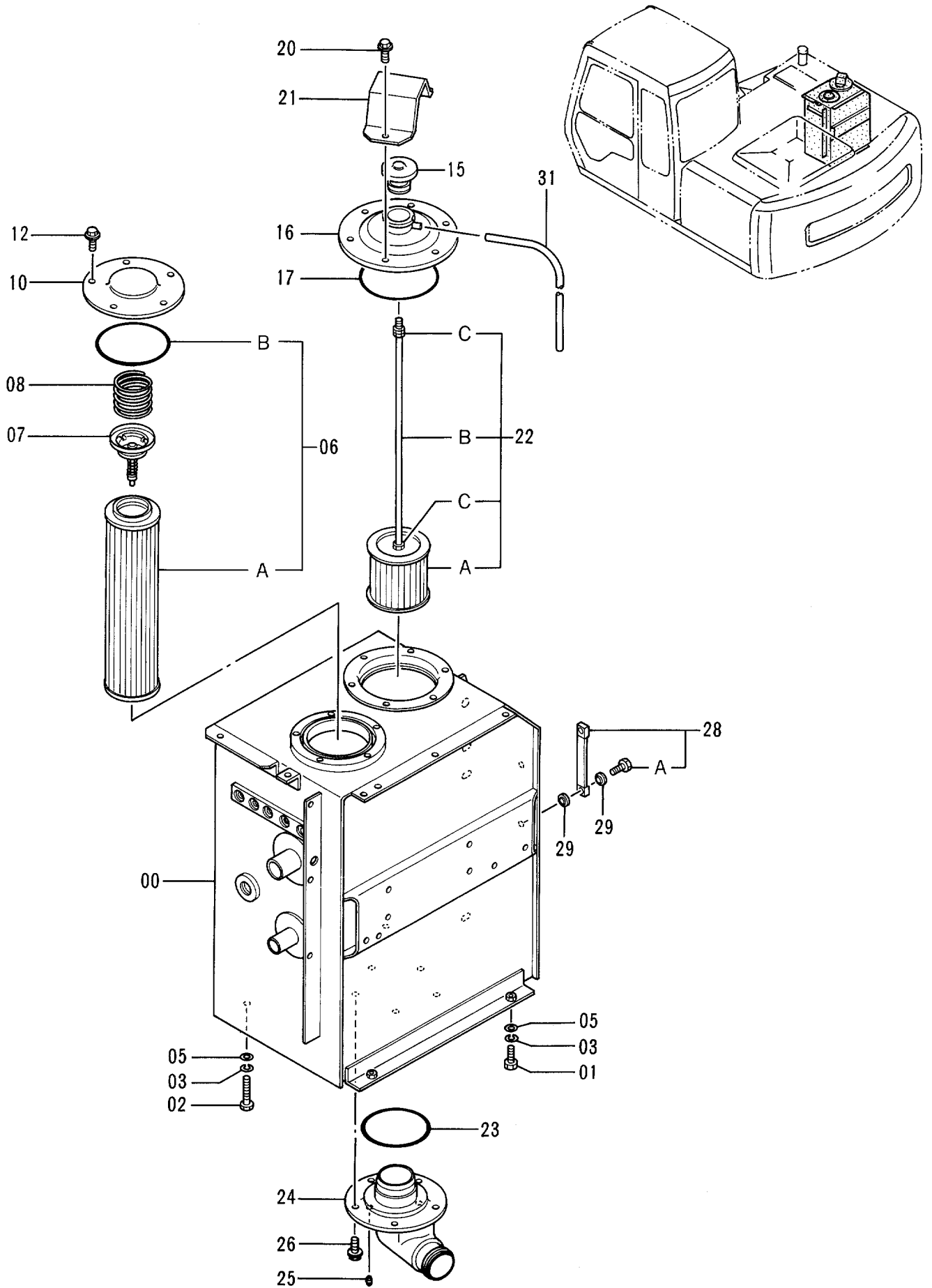

オイル タンク
OIL TANK

35001-

符号 ITEM	部品番号 PART NO.	部 品 名	PART NAME	数量 QTY	サービス コード S. C	適用号機 SERIAL NO.	互 換 性 ICA	代 替 部 品 REPLACEABLE PART	
								部品番号 PART NO.	数量 QTY
00	5003098	タンク;オイル	TANK;OIL	1					
01	J901640	ボルト	BOLT	2					
02	J901680	ボルト	BOLT	2					
03	A590916	ワッシャ;スプリング	WASHER;SPRING	4					
05	J222016	ワッシャ	WASHER	4					
06	4227353	エレメント;フィルタ	ELEMENT;FILTER	1					
06A	4132686	・エレメント;フィルタ	・ELEMENT;FILTER	1					
06B	A810145	・O-リング	・O-RING	1					
07	4065280	バルブ	VALVE	1					
08	4109393	スプリング	SPRING	1					
10	4264508	カバー	COVER	1					
12	J011020	ボルト;セムス	BOLT;SEMS	5					
15	4294701	キャップ	CAP	1					
16	8049319	カバー	COVER	1					
17	A810160	O-リング	O-RING	1					
20	J011025	ボルト;セムス	BOLT;SEMS	6					
21	4282883	プレート	PLATE	1					
22	4256202	フィルタ;サクシオン アツセン	FILTER;SUCTION ASS'Y	1					
22A	4285577	・ストレーナ	・STRAINER	1					
22B	4285578	・ロッド	・ROD	1					
22C	J950010	・ナット	・NUT	3					
23	934333	O-リング	O-RING	1					
24	2029045	パイプ;サクシオン	PIPE;SUCTION	1		-36587	Y	2038156	1
24	2038156	パイプ;サクシオン	PIPE;SUCTION	1	#	36583-			
25	94-2011	プラグ	PLUG	1					
26	J011030	ボルト;セムス	BOLT;SEMS	5					
28	8053499	ゲージ;レベル	GAUGE;LEVEL	1					
28A	4100967	・ボルト	・BOLT	2					
29	449558	ワッシャ;シール	WASHER;SEAL	4					
31	4149677	ホース;ビニール	HOSE;VINYL	1					

オイルクーラ配管 (1)

OIL COOLER PIPINGS (1)

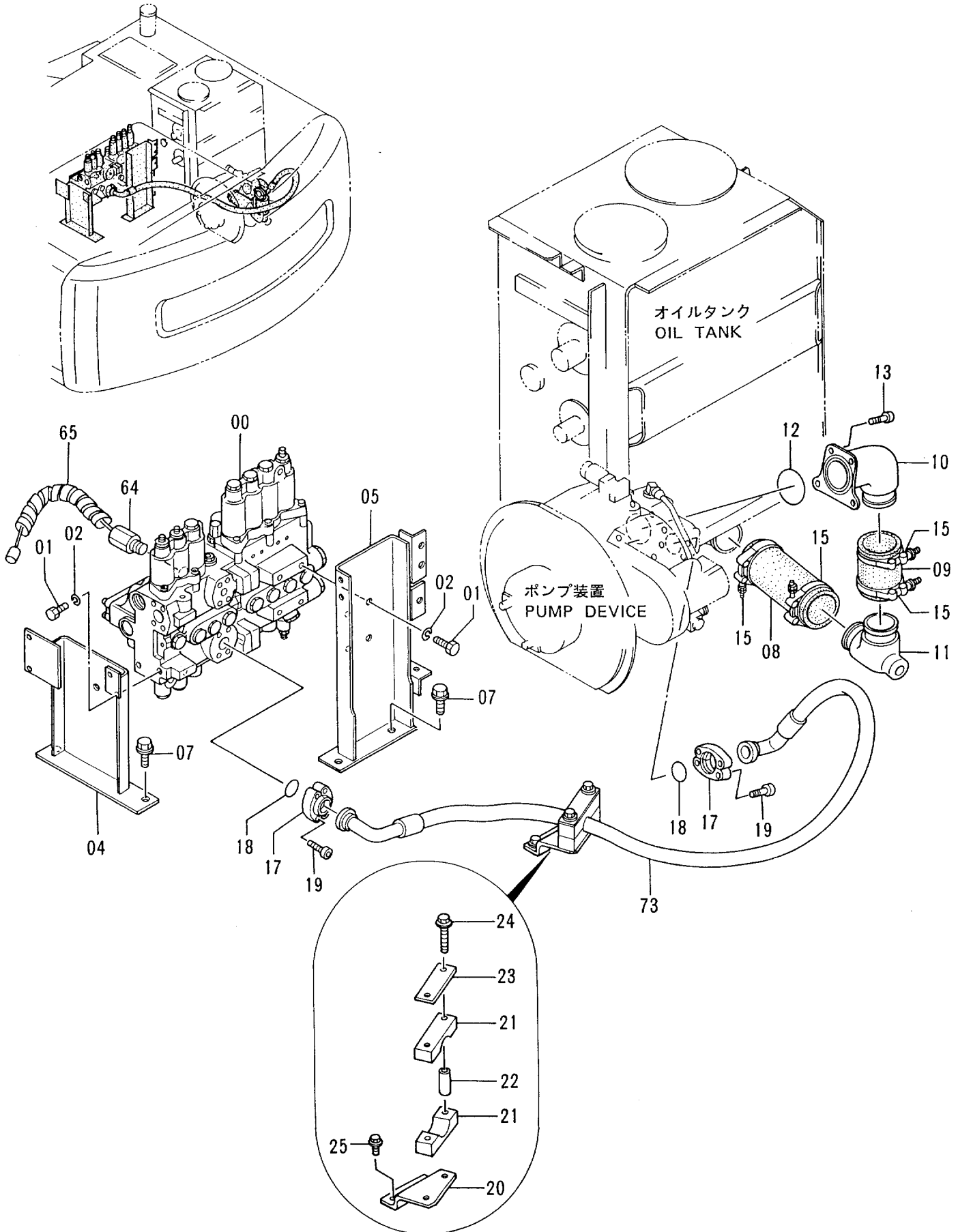

オイルクーラ配管 (1)
OIL COOLER PIPINGS (1)

35001-

符号 ITEM	部品番号 PART NO.	部品名	PART NAME	数量 QTY	サービス コード S.C	適用号機 SERIAL NO.	互換性 ICA	代替部品 REPLACEABLE PART	
								部品番号 PART NO.	数量 QTY
00	4339736	バルブ;コントロール	VALVE;CONTROL	1	H				
01	J901430	ボルト	BOLT	6					
02	A590914	ワッシャ;スプリング	WASHER;SPRING	6					
04	8049301	ブラケット	BRACKET	1					
05	7023700	ブラケット	BRACKET	1					
07	J021240	ボルト;セムス	BOLT;SEMS	4					
08	4276921	ホース;ラバー	HOSE;RUBBER	1		-36327	T	4348418	1
								4282483	2
08	4348418	ホース;ラバー	HOSE;RUBBER	1	#	36328-			
09	4276922	ホース;ラバー	HOSE;RUBBER	1		-36327	T	4348419	1
								4282483	2
09	4348419	ホース;ラバー	HOSE;RUBBER	1	#	36328-			
10	3066335	パイプ;サクション	PIPE;SUCTION	1		-36644	Y	3073277	1
10	3073277	パイプ;サクション	PIPE;SUCTION	1	#	36645-			
11	3057503	パイプ;サクション	PIPE;SUCTION	1		-36582	Y	3073276	1
11	3073276	パイプ;サクション	PIPE;SUCTION	1	#	36583-			
12	A811075	Oリング	O-RING	1					
13	M341232	ボルト;ソケット	BOLT;SOCKET	4					
15	4263765	クランプ;ホース	CLAMP;HOSE	4		-36327			
15	4282483	クランプ;ホース	CLAMP;HOSE	4	#	36328-			
17	4085560	フランジ;スプリット	FLANGE;SPLIT	4					
18	966993	Oリング	O-RING	2					
19	M341245	ボルト;ソケット	BOLT;SOCKET	8					
20	8059308	ブラケット	BRACKET	1					
21	4266480	クランプ	CLAMP	2					
22	4266482	スペーサ	SPACER	2					
23	4336504	プレート	PLATE	1		-35851	Y	4195494	1
23	4195494	プレート	PLATE	1		35852-			
24	J011080	ボルト;セムス	BOLT;SEMS	2					
25	J011025	ボルト;セムス	BOLT;SEMS	2					
64	9101532	センサー;DP	SENSOR;DP	1	H				
65	4276481	プロテクタ	PROTECTOR	1					
73	4323031	ホース	HOSE	1					

オイルクーラ配管 (2)
OIL COOLER PIPINGS (2)

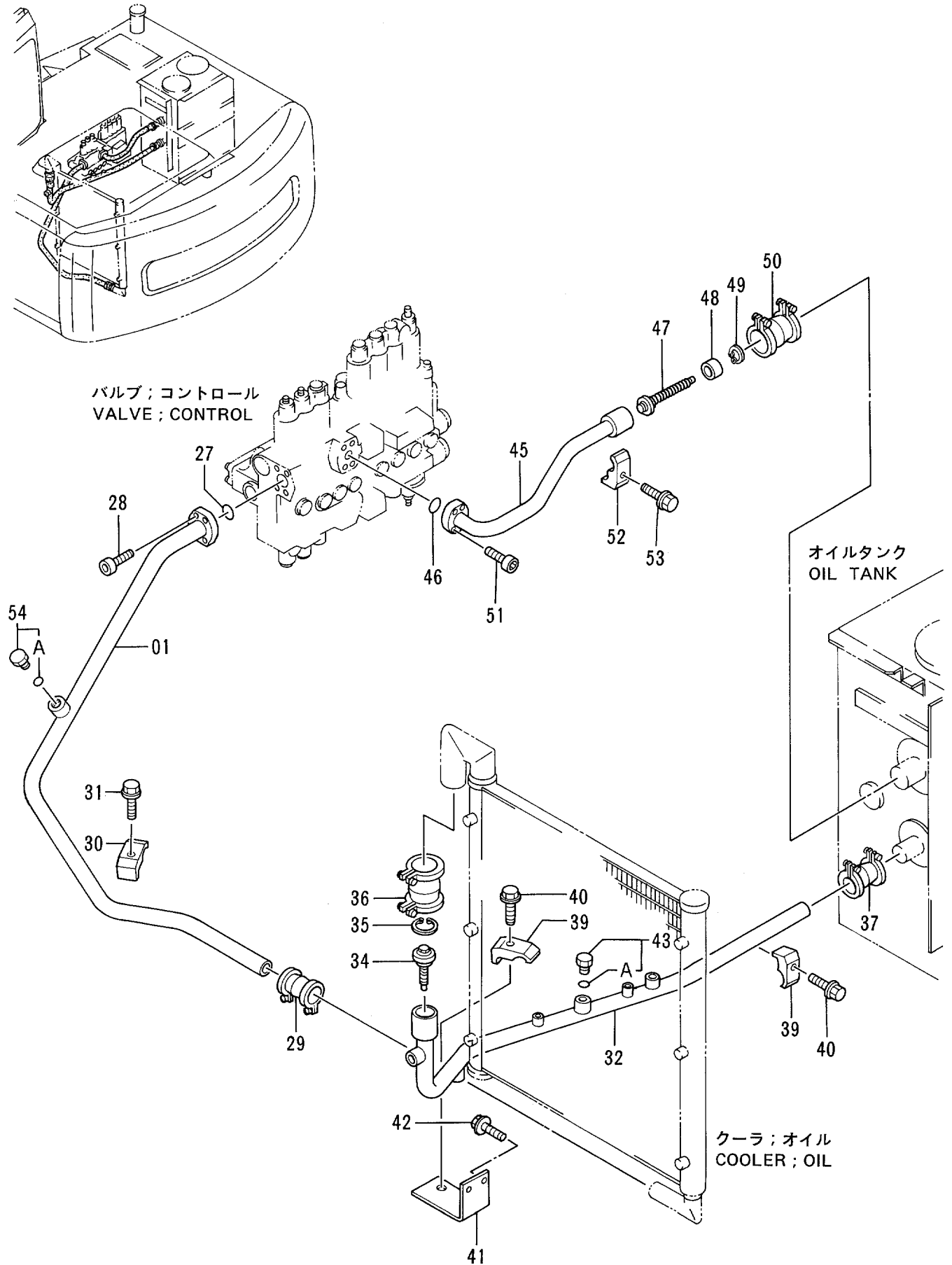

オイルクーラ配管 (2)
OIL COOLER PIPINGS (2)

35001-

符号 ITEM	部品番号 PART NO.	部 品 名	PART NAME	数量 QTY	サービス コード S.C	適用号機 SERIAL NO.	互換性 ICA	代替部品 REPLACEABLE PART	
								部品番号 PART NO.	数量 QTY
01	7027355	パイプ	PIPE	1					
27	A811035	O-リング	O-RING	1					
28	M341036	ボルト;ソケット	BOLT;SOCKET	4					
29	4071213	カップリング	COUPLING	1					
30	4190127	クランプ;パイプ	CLAMP;PIPE	1					
31	J011265	ボルト;セムス	BOLT;SEMS	1					
32	7026360	パイプ	PIPE	1					
34	4276584	バルブ	VALVE	1					
35	991718	リング;リテイニング	RING;RETAINING	1					
36	4067834	カップリング	COUPLING	1					
37	4071213	カップリング	COUPLING	1					
39	4190127	クランプ;パイプ	CLAMP;PIPE	2					
40	J011265	ボルト;セムス	BOLT;SEMS	2					
41	8049223	ブラケット	BRACKET	1					
42	J021030	ボルト;セムス	BOLT;SEMS	2					
43	4174542	プラグ	PLUG	1					
43A	4506424	O-リング	O-RING	1					
45	8047335	パイプ;リターン	PIPE;RETURN	1					
46	A811030	O-リング	O-RING	1					
47	4266481	バルブ	VALVE	1					
48	4256203	リング	RING	1					
49	446751	リング;リテイニング	RING;RETAINING	1					
50	4069801	カップリング	COUPLING	1					
51	M341036	ボルト;ソケット	BOLT;SOCKET	4					
52	4190126	クランプ;パイプ	CLAMP;PIPE	1					
53	J011255	ボルト;セムス	BOLT;SEMS	1					
54	4174542	プラグ	PLUG	1					
54A	4506424	O-リング	O-RING	1					

オイルクーラ配管 (3) OIL COOLER PIPINGS (3)

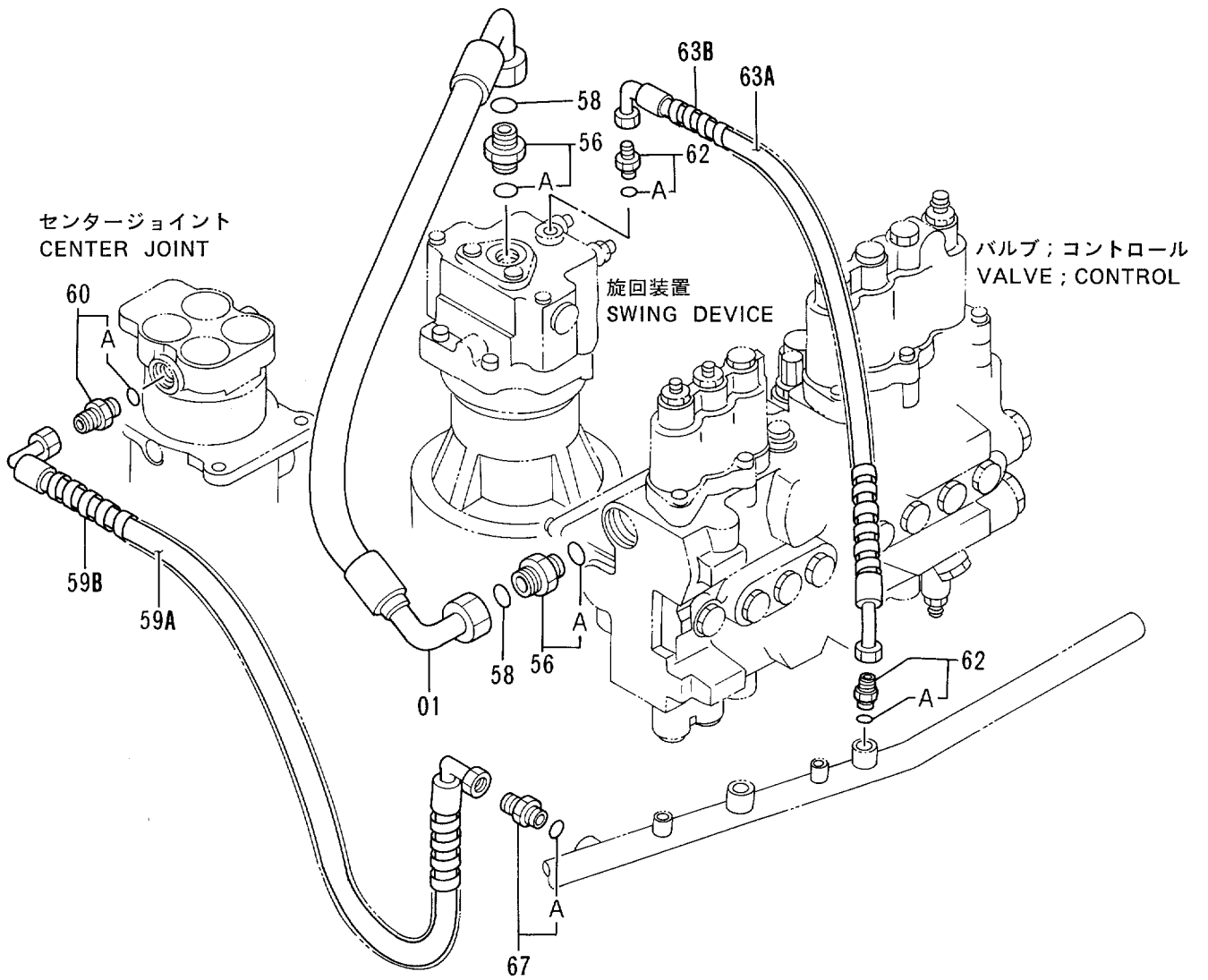
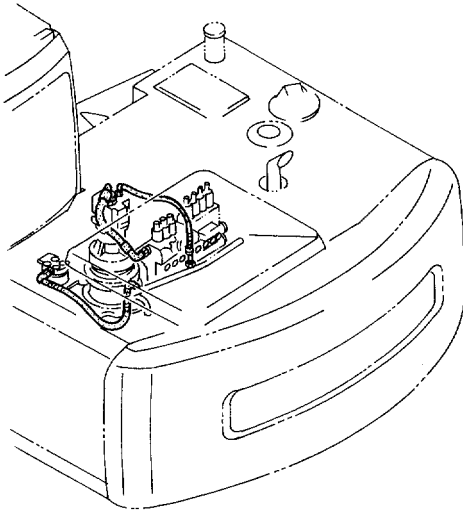

オイル-ラ配管 (3)
OIL COOLER PIPINGS (3)

35001-

符号 ITEM	部品番号 PART NO.	部 品 名	PART NAME	数量 QTY	サービス コード S.C	適用号機 SERIAL NO.	互換性 ICA	代替部品 REPLACEABLE PART	
								部品番号 PART NO.	数量 QTY
01	4290984	ホ-ス	HOSE	1					
56	4189619	アダプタ;S	ADAPTER;S	2					
56A	4506424	・O-リング	・O-RING	1					
58	4187308	O-リング	O-RING	2					
59A	4283887	ホ-ス;ナイロン	HOSE;NYLON	1					
59B	4044420	プロテクタ	PROTECTOR	1					
60	4221290	アダプタ;S	ADAPTER;S	1					
60A	4509180	・O-リング	・O-RING	1					
62	4200466	アダプタ;S	ADAPTER;S	2					
62A	4509180	・O-リング	・O-RING	1					
63A	4285683	ホ-ス;ナイロン	HOSE;NYLON	1					
63B	4133527	プロテクタ	PROTECTOR	1					
67	4210361	アダプタ;S	ADAPTER;S	1					
67A	4506418	・O-リング	・O-RING	1					

メイン配管 (1) MAIN PIPINGS (1)

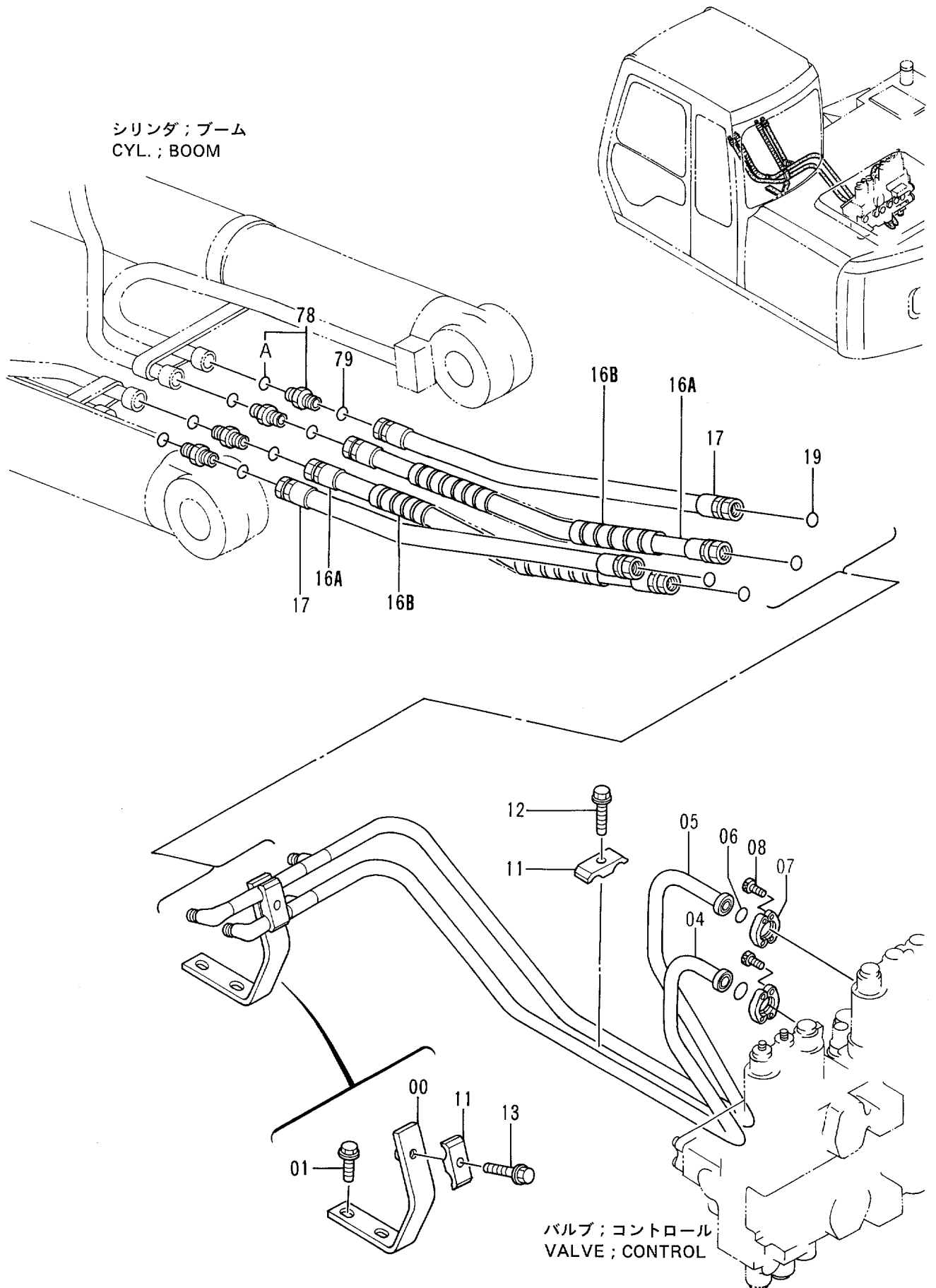

メイン配管 (1)
MAIN PIPINGS (1)

35001-

符号 ITEM	部品番号 PART NO.	部 品 名	PART NAME	数量 QTY	サービス コード S.C	適用号機 SERIAL NO.	互 換 性 ICA	代 替 部 品 REPLACEABLE PART	
								部品番号 PART NO.	数量 QTY
00	9737118	サポ-ト	SUPPORT	1					
01	J021225	ボ-ルト;セムス	BOLT;SEMS	2					
04	8047349	ハ-イブ	PIPE	1		-35806		8060875	1
04	8060875	ハ-イブ	PIPE	1		35807-			
05	8047348	ハ-イブ	PIPE	1		-35806		8060870	1
05	8060870	ハ-イブ	PIPE	1		35807-			
06	4510167	O-リング	O-RING	2					
07	4510173	フランジ ;スフ-リット	FLANGE;SPLIT	4					
08	M340825	ボ-ルト;ソケット	BOLT;SOCKET	8					
11	4189858	クランプ ;ハ-イブ	CLAMP;PIPE	2					
12	J011250	ボ-ルト;セムス	BOLT;SEMS	1					
13	J011260	ボ-ルト;セムス	BOLT;SEMS	1					
16A	4254436	ホ-ス	HOSE	2					
16B	4044420	プ-ロテクタ	PROTECTOR	2					
17	4285464	ホ-ス	HOSE	2					
19	4138938	O-リング	O-RING	4					
78	4189602	アダプタ;S	ADAPTER;S	4					
78A	4506418	-O-リング	-O-RING	1					
79	4138938	O-リング	O-RING	4					

メイン配管 (2) MAIN PIPINGS (2)

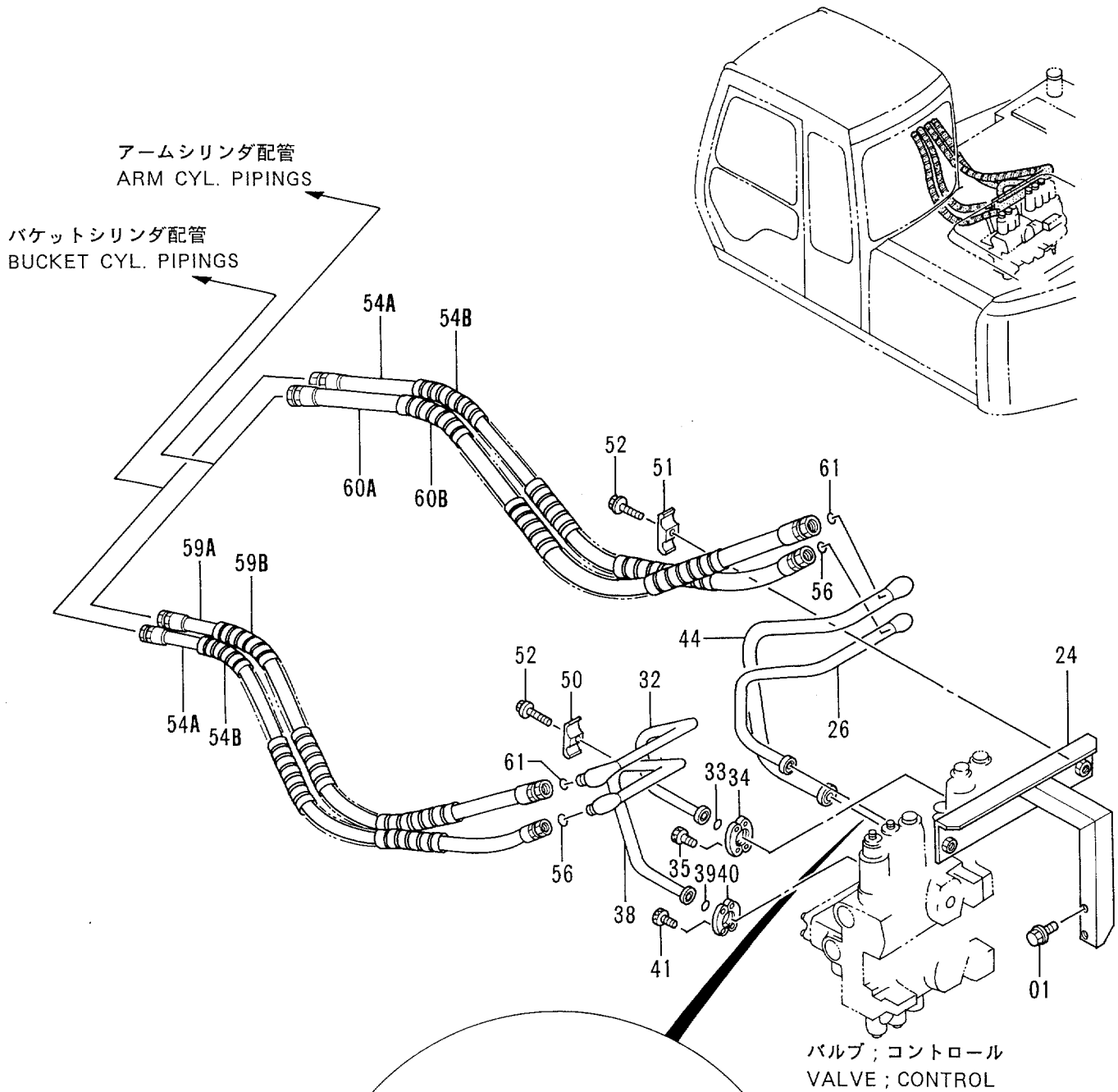

メイン配管 (2)
MAIN PIPINGS (2)

35001-

符号 ITEM	部品番号 PART NO.	部 品 名	PART NAME	数量 QTY	サービス コード S. C	適用号機 SERIAL NO.	互 換 性 ICA	代 替 部 品 REPLACEABLE PART	
								部品番号 PART NO.	数量 QTY
01	J021030	ボルト;セムス	BOLT;SEMS	2					
24	8049612	サポ-ト	SUPPORT	1					
26	8047353	パイプ	PIPE	1					
27	4510167	O-リング	O-RING	1					
28	4510173	フランジ ;スプリット	FLANGE;SPLIT	2					
29	M340825	ボルト;ソケット	BOLT;SOCKET	4					
32	8047351	パイプ	PIPE	1					
33	4510167	O-リング	O-RING	1					
34	4510173	フランジ ;スプリット	FLANGE;SPLIT	2					
35	M340825	ボルト;ソケット	BOLT;SOCKET	4					
38	8047352	パイプ	PIPE	1					
39	4510167	O-リング	O-RING	1					
40	4510173	フランジ ;スプリット	FLANGE;SPLIT	2					
41	M340825	ボルト;ソケット	BOLT;SOCKET	4					
44	8059501	パイプ	PIPE	1					
45	971489	O-リング	O-RING	2					
46	986910	フランジ ;スプリット	FLANGE;SPLIT	2					
47	M341050	ボルト;ソケット	BOLT;SOCKET	4					
50	4189858	クランプ ;パイプ	CLAMP;PIPE	1					
51	4141806	クランプ ;パイプ	CLAMP;PIPE	1					
52	J011255	ボルト;セムス	BOLT;SEMS	2					
54A	4285804	ホース	HOSE	2					
54B	4044420	プロテクタ	PROTECTOR	4					
56	4138938	O-リング	O-RING	2					
59A	4271813	ホース	HOSE	1					
59B	4044420	プロテクタ	PROTECTOR	2					
60A	4265833	ホース	HOSE	1					
60B	4044420	プロテクタ	PROTECTOR	2					
61	4187308	O-リング	O-RING	2					
80	4339754	センサ ;プレッシャ	SENSOR;PRES.	1					
80A	4150302	O-リング	O-RING	1					
81	3067665	フランジ	FLANGE	1					
84	4093624	プラグ	PLUG	1					
84A	957366	O-リング	O-RING	1					

メイン配管 (3)
MAIN PIPINGS (3)

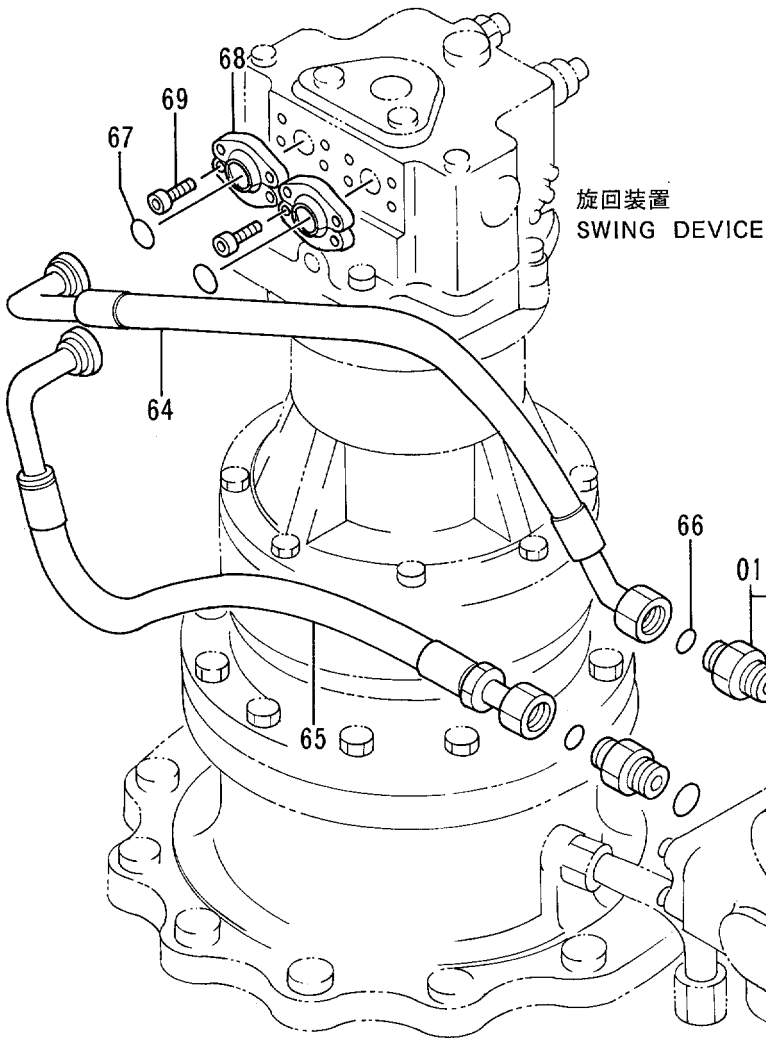
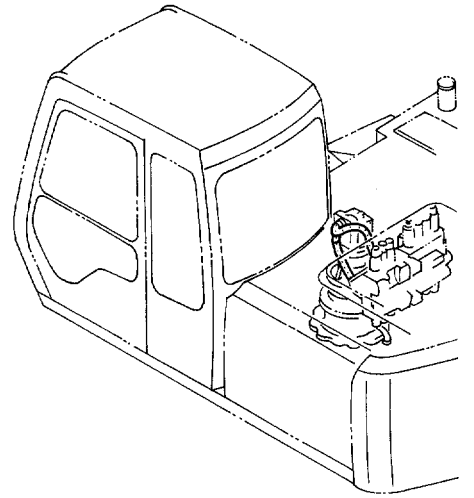

バルブ ; コントロール
VALVE ; CONTROL

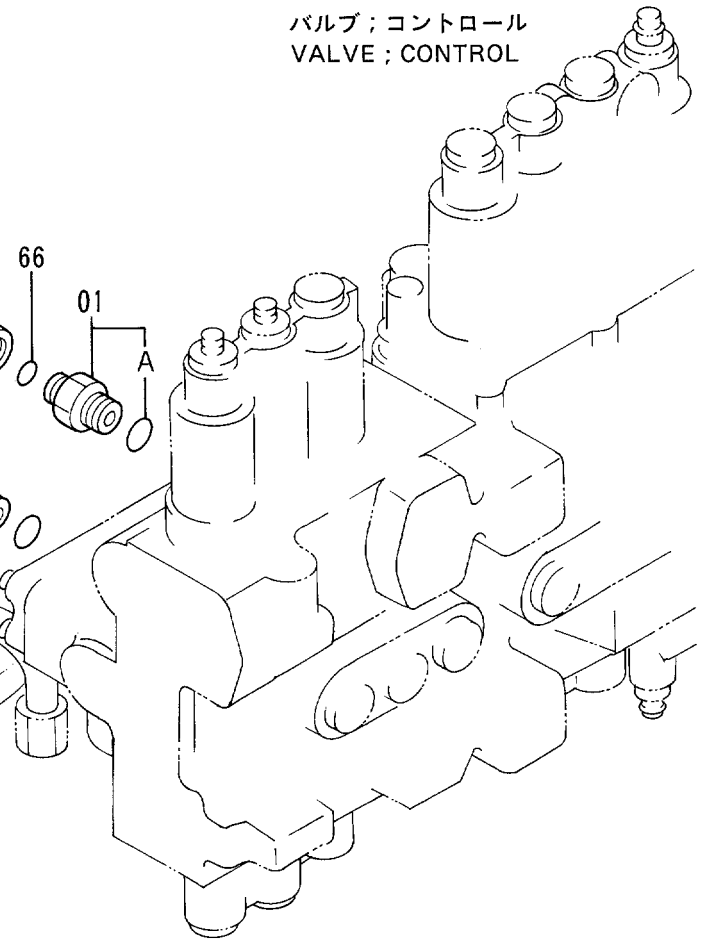

メイン配管 (3)
MAIN PIPINGS (3)

35001-

符号 ITEM	部品番号 PART NO.	部 品 名	PART NAME	数量 Q'TY	サービス コード S . C	適用号機 SERIAL NO.	互 換 性 ICA	代 替 部 品 REPLACEABLE PART	
								部品番号 PART NO.	数量 Q'TY
01	4251375	アダプタ:S	ADAPTER;S	2					
01A	R26906R	O-リング	O-RING	1					
64	4331612	ホース	HOSE	1					
65	4266909	ホース	HOSE	1					
66	4138938	O-リング	O-RING	2					
67	4510167	O-リング	O-RING	2					
68	4510173	フランジ ;スプリット	FLANGE;SPLIT	4					
69	M340825	ボルト;ソケット	BOLT;SOCKET	8					

メイン配管 (4) MAIN PIPINGS (4)

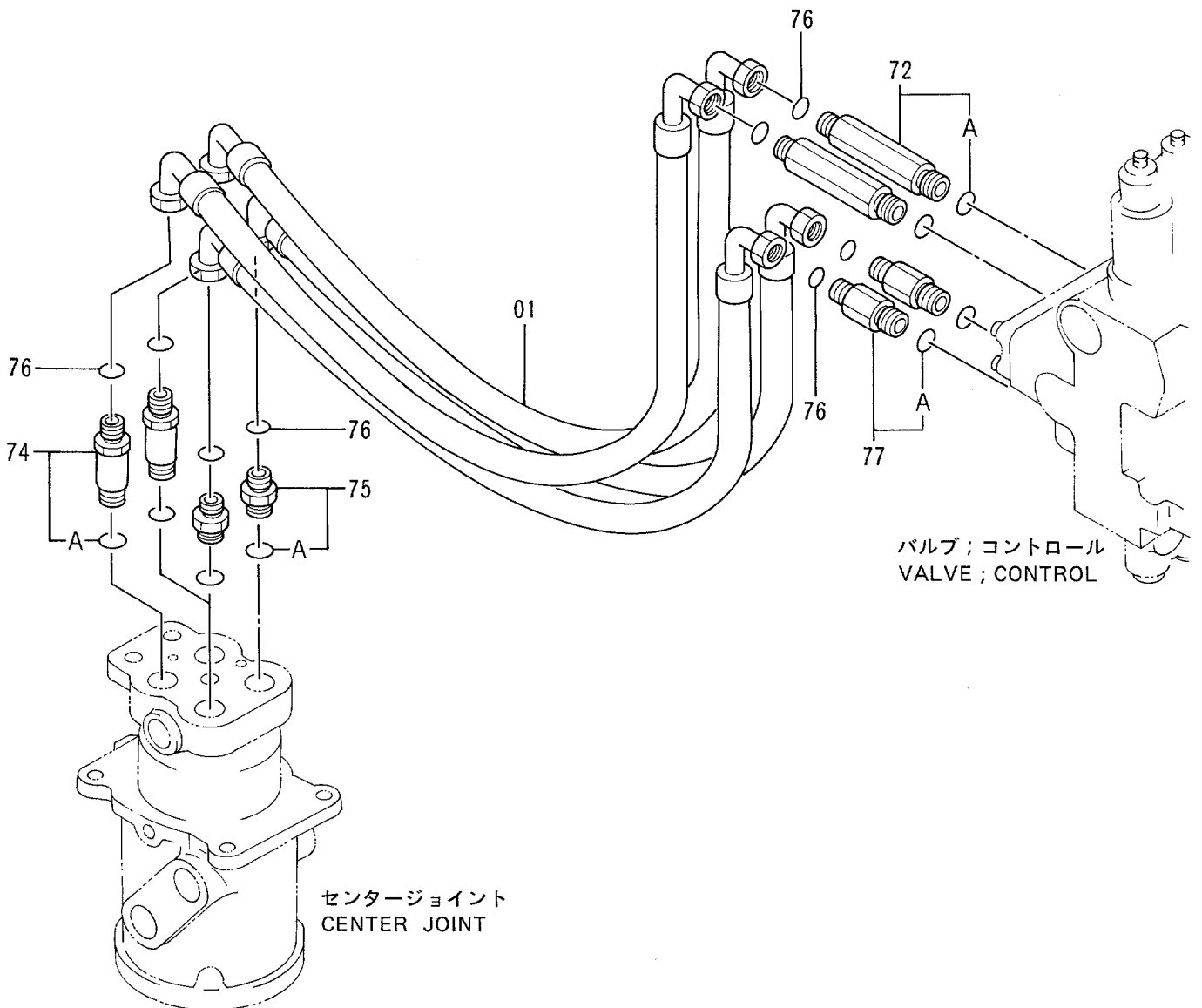
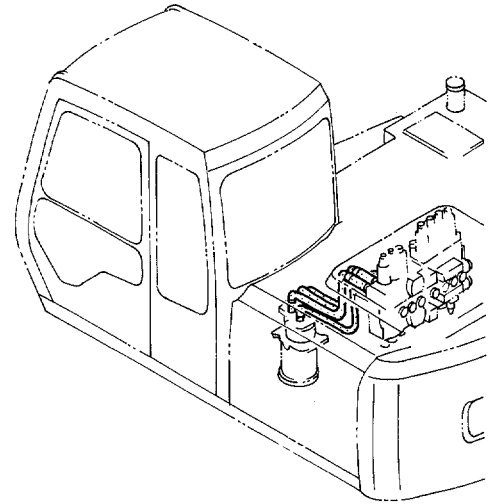

センタージョイント
CENTER JOINT

バルブ; コントロール
VALVE; CONTROL

メイン配管 (4)
MAIN PIPINGS (4)

35001-

符号 ITEM	部品番号 PART NO.	部 品 名	PART NAME	数量 QTY	サービス コード S.C	適用号機 SERIAL NO.	代替部品 REPLACEABLE PART	
							互換性 ICA	部品番号 PART NO.
01	4283938	ホース	HOSE	4				
72	4256273	アダプタ;S	ADAPTER;S	2				
72A	R26906R	・O-リング	・O-RING	1				
74	4188625	アダプタ;S	ADAPTER;S	2				
74A	4506424	・O-リング	・O-RING	1				
75	4188623	アダプタ;S	ADAPTER;S	2				
75A	4506424	・O-リング	・O-RING	1				
76	4138938	O-リング	O-RING	8				
77	4285875	アダプタ;S	ADAPTER;S	2				
77A	R26906R	・O-リング	・O-RING	1				

旋回配管 SWING PIPINGS

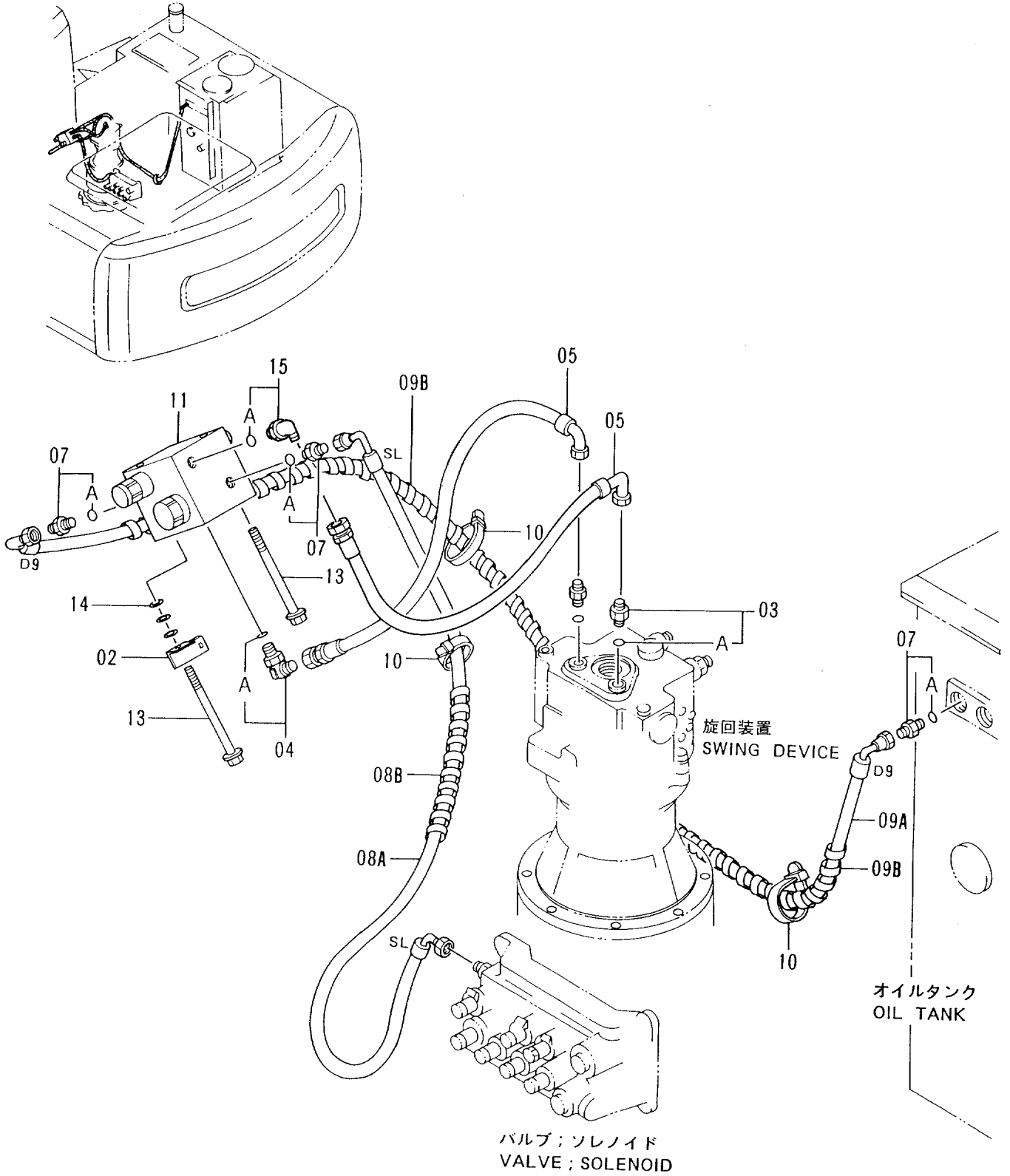

旋回配管
SWING PIPINGS

35001-

符号 ITEM	部品番号 PART NO.	部 品 名	PART NAME	数量 QTY	サービス コード S.C	適用号機 SERIAL NO.	互 換 性 ICA	代 替 部 品 REPLACEABLE PART	
								部品番号 PART NO.	数量 QTY
02	4257159	ブ ラケツト	BRACKET	1					
03	4200465	アダプタ;S	ADAPTER;S	2					
03A	957366	・O-リング	・O-RING	1					
04	4154670	エルボ;S	ELBOW;S	1					
04A	957366	・O-リング	・O-RING	1					
05	4282481	ホース	HOSE	2					
07	4200465	アダプタ;S	ADAPTER;S	3					
07A	957366	・O-リング	・O-RING	1					
08A	4313541	ホース (SL)	HOSE (SL)	1					
08B	4133527	プロテクタ	PROTECTOR	1					
09A	4283948	ホース;ナイロン (D9)	HOSE;NYLON (D9)	1					
09B	4133527	プロテクタ	PROTECTOR	2					
10	4055312	クリップ;バンド	CLIP;BAND	3					
11	4288148	バルブ	VALVE	1	H				
13	J011000	ボルト;セムス	BOLT;SEMS	2					
14	A590110	ワッシャ;プレーン	WASHER;PLANE	3					
15	4193826	エルボ;S	ELBOW;S	1					
15A	957366	・O-リング	・O-RING	1					

エンジンコントロールモータ ENGINE CONTROL MOTOR

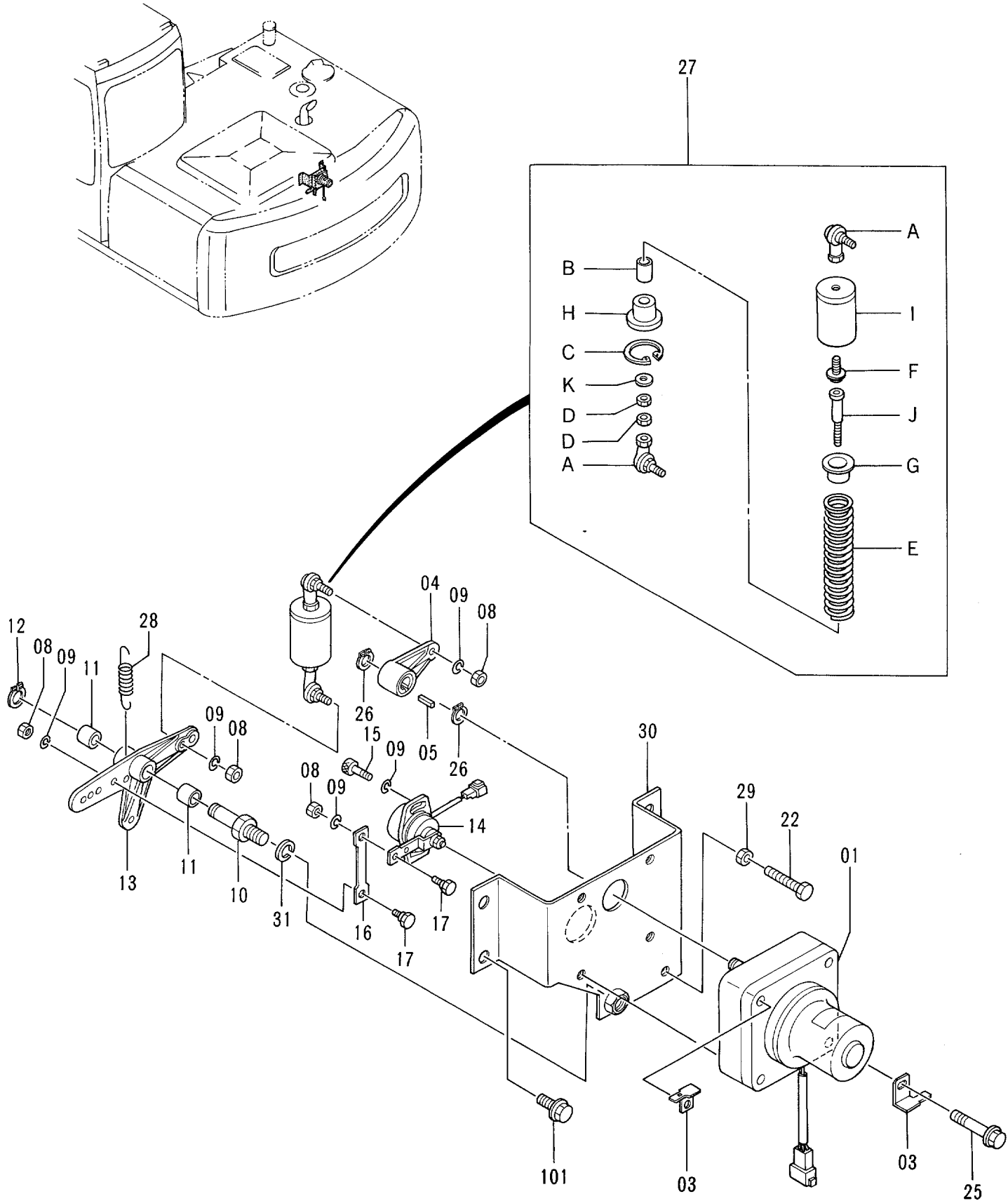

エンジンコントロールモータ
ENGINE CONTROL MOTOR

35001-

符号 ITEM	部品番号 PART NO.	部品名	PART NAME	数量 QTY	サービス コード S.C	適用号機 SERIAL NO.	互換性 ICA	代替部品 REPLACEABLE PART	
								部品番号 PART NO.	数量 QTY
01-31	9095590	モータ アツセン	MOTOR ASS'Y	1					
01	4257163	・モータ;ステップ	・MOTOR;STEP	1					
03	4257159	・ブラケット	・BRACKET	2					
04	3051015	・レバー	・LEVER	1					
05	94-2204	・キー	・KEY	1					
08	M500605	・ナット	・NUT	4					
09	A590906	・ワッシャ;スプリング	・WASHER;SPRING	6					
10	4257162	・ピン	・PIN	1					
11	4260781	・ブッシング	・BUSHING	2					
12	991337	・リング;リテイニング	・RING;RETAINING	1					
13	2030310	・レバー	・LEVER	1					
14	4257164	・センサ;アングル	・SENSOR;ANGLE	1					
15	M340616	・ボルト;ソケット	・BOLT;SOCKET	2					
16	4254025	・リンク	・LINK	1					
17	4254023	・ピン	・PIN	2					
22	4257161	・ボルト	・BOLT	1					
25	J011060	・ボルト;セムス	・BOLT;SEMS	4					
26	991336	・リング;リテイニング	・RING;RETAINING	2					
27	9095828	・スプリング アツセン	・SPRING ASS'Y	1					
27A	4056017	・ジョイント;ボール	・JOINT;BALL	2					
27B	4261314	・ブッシング	・BUSHING	1					
27C	4064463	・リング;リテイニング	・RING;RETAINING	1					
27D	M500605	・ナット	・NUT	2					
27E	4258876	・スプリング	・SPRING	1					
27F	J010614	・ボルト;セムス	・BOLT;SEMS	1					
27G	4266428	・シート;スプリング	・SEAT;SPRING	1					
27H	4278445	・シート;スプリング	・SEAT;SPRING	1					
27I	9737377	・リング	・RING	1					
27J	4278473	・ロッド	・ROD	1					
27K	4278446	・スペーサ	・SPACER	1					
28	4271909	・スプリング	・SPRING	1					
29	M500807	・ナット	・NUT	1					
30	7024514	・ブラケット	・BRACKET	1					
31	A590914	・ワッシャ;スプリング	・WASHER;SPRING	1					
101	J011020	ボルト;セムス	BOLT;SEMS	4					

エンジンコントロールケーブル ENGINE CONTROL CABLE

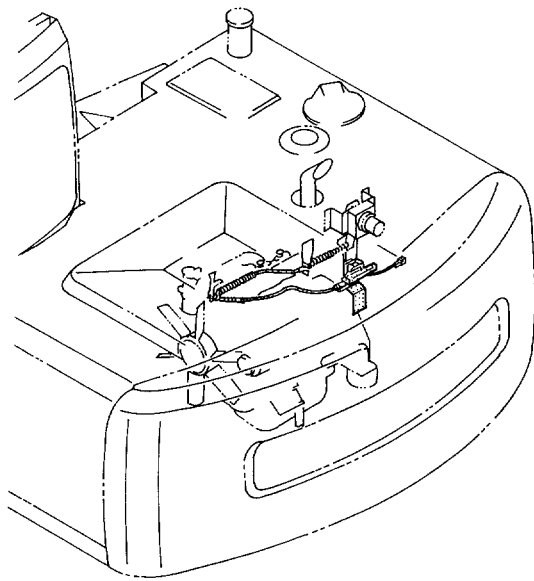

エンジンコントロールモータ
ENGINE CONTROL MOTOR

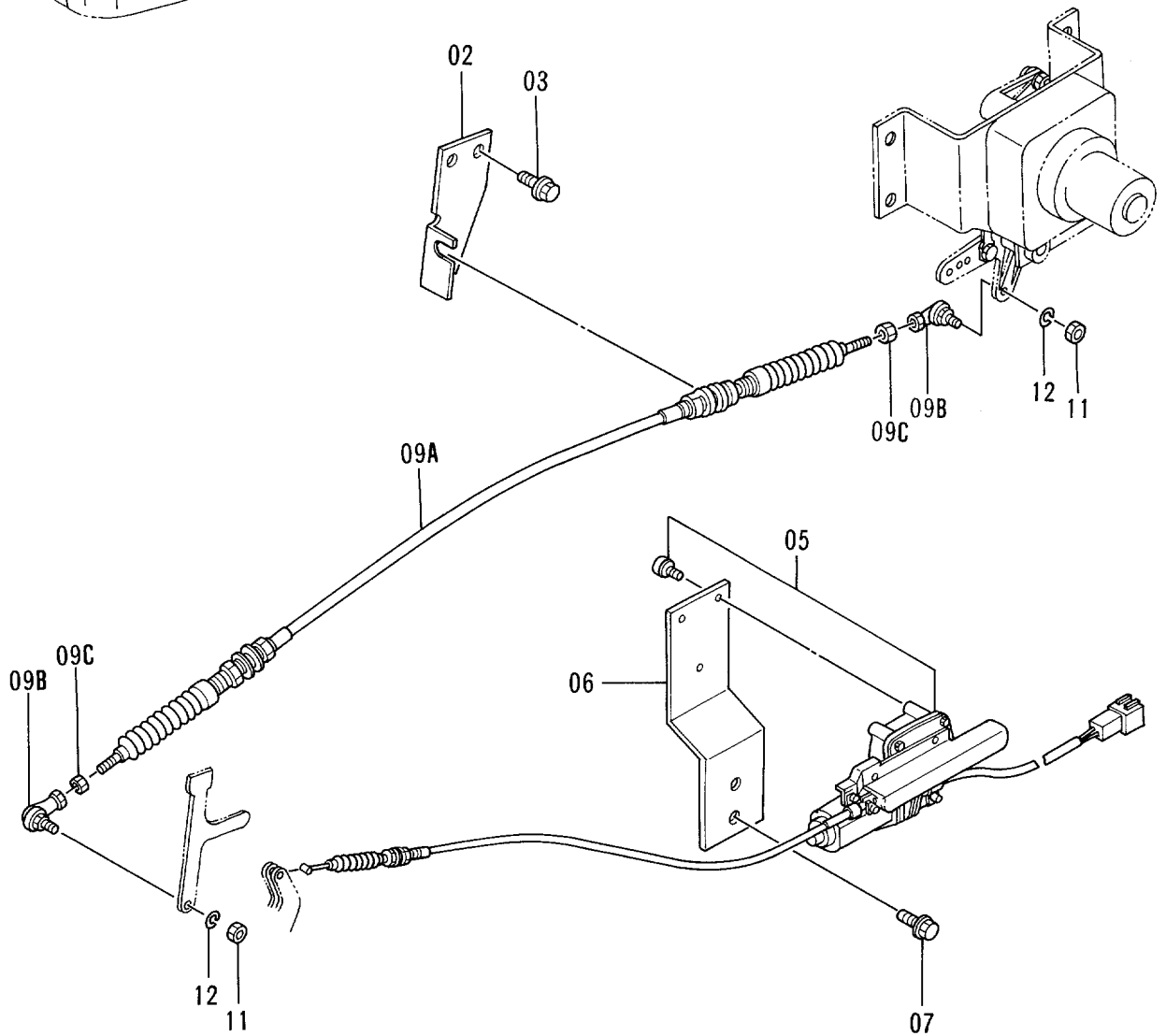

エンジンコントロールレバー (オプション)
ENGINE CONTROL LEVER (OPTION)

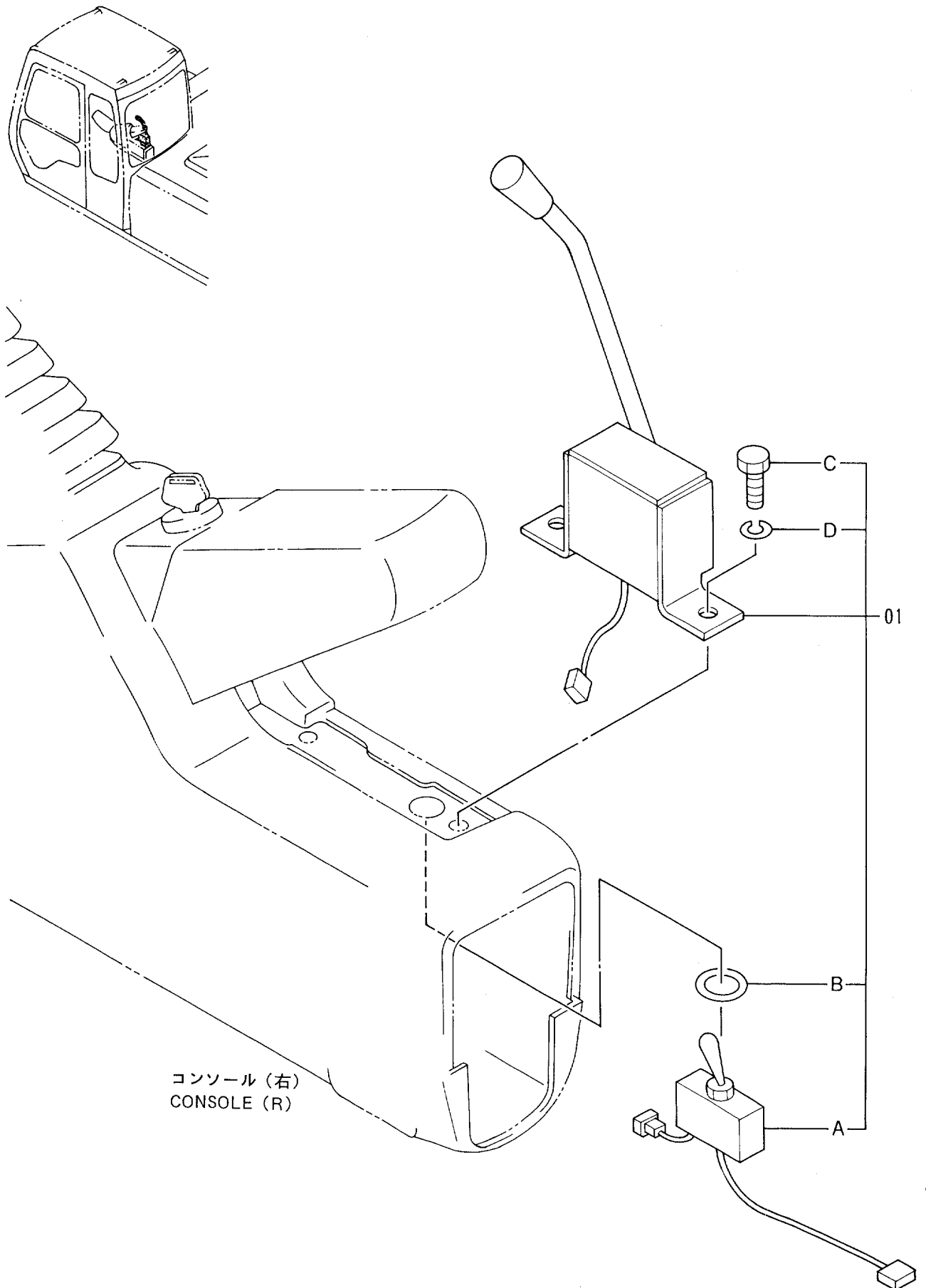

操作レバー (1) CONTROL LEVER (1)

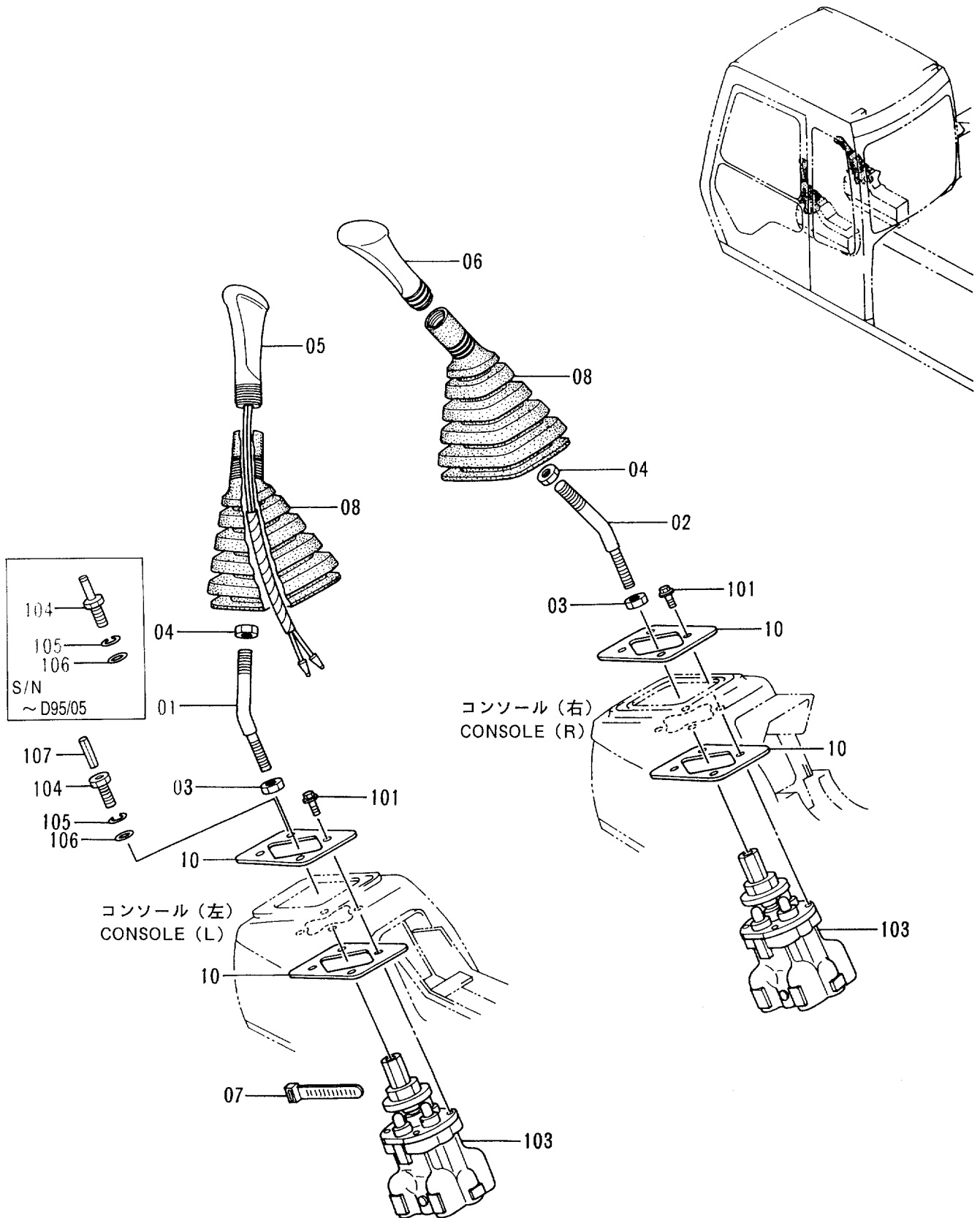

操作レバ - (1)
CONTROL LEVER (1)

35001-

符号 ITEM	部品番号 PART NO.	部 品 名	PART NAME	数量 QTY	サービス コード S.C	適用号機 SERIAL NO.	互 換 性 ICA	代 替 部 品 REPLACEABLE PART	
								部品番号 PART NO.	数量 QTY
01	4328136	レバ -	LEVER	1	#				
02	4328136	レバ -	LEVER	1	#	-D95/05	I	4334707	1
02	4334707	レバ -	LEVER	1	#	D95/06-			
03	J950014	ナツト	NUT	2					
04	J952012	ナツト	NUT	2					
05	2033123	グリップ	GRIP	1					
06	2031487	グリップ	GRIP	1					
07	4055311	クリップ;バンド	CLIP;BAND	1					
08	2030275	ブーツ	BOOT	2					
10	4317301	スペーサ	SPACER	4					
101	J020825	ボルト;セムス	BOLT;SEMS	7					
103	9134232	バルブ;パイロット (本体組付用)	VALVE;PILOT (for assembly of machine)	2	H		I	9134239	2
103	(9134239)	バルブ;パイロット (輸送用)	VALVE;PILOT (for transportation)	2	SH				
104	4339621	ボルト	BOLT	1		-D95/05	T	4342802 4144011	1 1
104	4342802	ボルト	BOLT	1	#	D95/06-			
105	A590908	ワッシャ;スプリング	WASHER;SPRING	1					
106	A590108	ワッシャ;プレーン	WASHER;PLANE	1					
107	4144011	ピン;スプリング	PIN;SPRING	1	#	D95/06-			

操作レバー (2) CONTROL LEVER (2)

適用号機 35001~35909
Serial No.

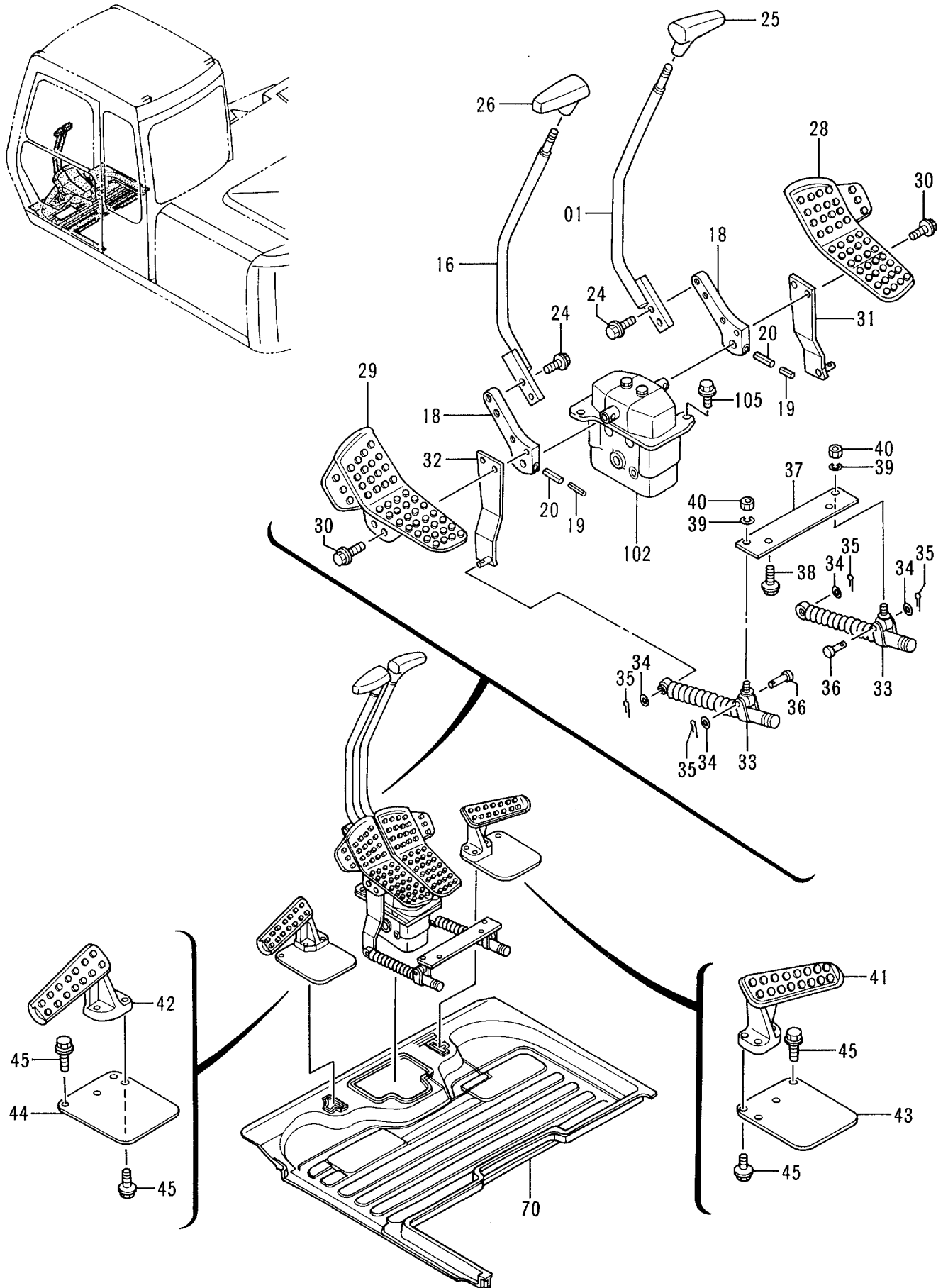

操作レバ - (2)
CONTROL LEVER (2)

35001-35909

符号 ITEM	部品番号 PART NO.	部 品 名	PART NAME	数量 Q'TY	サービス コード S. C	適用号機 SERIAL NO.	互 換 性 ICA	代 替 部 品 REPLACEABLE PART	
								部品番号 PART NO.	数量 Q'TY
01	8054066	レバ -	LEVER	1					
16	8054067	レバ -	LEVER	1					
18	3067801	ブ ラケツト	BRACKET	2					
19	4205317	ピ ン;ス プ リ ン グ	PIN;SPRING	2					
20	4205318	ピ ン;ス プ リ ン グ	PIN;SPRING	2					
24	J011035	ボ ル ト;セ ム ス	BOLT;SEMS	4					
25	2030249	グ リ ッ プ	GRIP	1					
26	2030254	グ リ ッ プ	GRIP	1					
28	1019853	ペ ダ ル (R)	PEDAL (R)	1					
29	1019852	ペ ダ ル (L)	PEDAL (L)	1					
30	J021045	ボ ル ト;セ ム ス	BOLT;SEMS	4					
31	9741920	ブ ラケツト; (R)	BRACKET; (R)	1					
32	9741921	ブ ラケツト; (L)	BRACKET; (L)	1					
33	4204959	ダ ン パ	DAMPER	2					
34	A590108	ワ ッ シ ャ; フ レ ン	WASHER; PLANE	4					
35	4022697	ピ ン; ロ ッ ク	PIN; LOCK	4					
36	4044928	ピ ン	PIN	2					
37	4335927	プ レ ー ト	PLATE	1					
38	J011020	ボ ル ト;セ ム ス	BOLT;SEMS	2					
39	A590908	ワ ッ シ ャ; ス プ リ ン グ	WASHER; SPRING	2					
40	M500807	ナ ッ ト	NUT	2					
41	1015478	レ ス ト; フ ー ト	REST; FOOT	1					
42	1015477	レ ス ト; フ ー ト	REST; FOOT	1					
43	3052543	カ バ -	COVER	1					
44	4338635	カ バ -	COVER	1					
45	J011035	ボ ル ト;セ ム ス	BOLT;SEMS	8					
70	0001671	マ ッ ト; フ ロ ア	MAT; FLOOR	1					
102	9101512	バ ル ブ ;バ イ オ ッ ト (本体組付用)	VALVE;PILOT (for assembly of machine)	1	H			9107264	1
102	(9107264)	バ ル ブ ;バ イ オ ッ ト (輸送用)	VALVE;PILOT (for transportation)	1	SH				
105	J021040	ボ ル ト;セ ム ス	BOLT;SEMS	2					

操作レバー (2) CONTROL LEVER (2)

適用号機 35910~
Serial No.

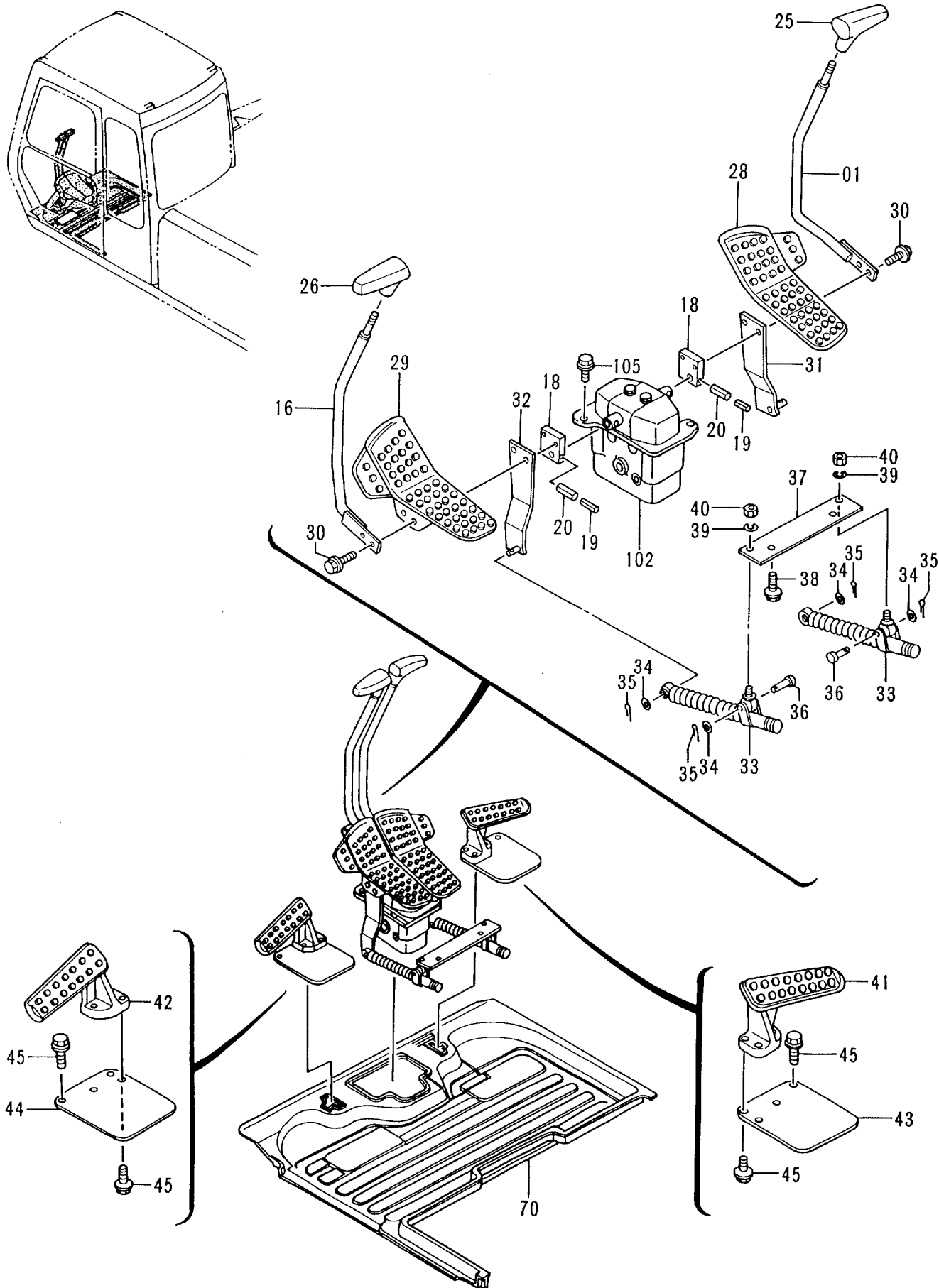

操作レバ - (2)
CONTROL LEVER (2)

35910-

符号 ITEM	部品番号 PART NO.	部 品 名	PART NAME	数量 Q'TY	サービス コード S.C	適用号機 SERIAL NO.	互 換 性 ICA	代 替 部 品 REPLACEABLE PART		
								部品番号 PART NO.	数量 Q'TY	
01	8062667	レバ - (R)	LEVER (R)	1						
16	8062623	レバ - (L)	LEVER (L)	1						
18	3072628	ブ ラケツト	BRACKET	2						
19	4205317	ピ ン;ス プ リ ン グ	PIN;SPRING	2						
20	4205318	ピ ン;ス プ リ ン グ	PIN;SPRING	2						
25	2030249	グ リ ッ プ	GRIP	1						
26	2030254	グ リ ッ プ	GRIP	1						
28	1019853	ペ ダ ル (R)	PEDAL (R)	1						
29	1019852	ペ ダ ル (L)	PEDAL (L)	1						
30	J021055	ボ ル ト;セ ム ス	BOLT;SEMS	4						
31	9741920	ブ ラケツト; (R)	BRACKET; (R)	1						
32	9741921	ブ ラケツト; (L)	BRACKET; (L)	1						
33	4204959	ダ ン パ	DAMPER	2						
34	A590108	ワ ッ シ ャ; プ レ ー ン	WASHER; PLANE	4						
35	4022697	ピ ン; ロ ッ ク	PIN; LOCK	4						
36	4044928	ピ ン	PIN	2						
37	4335927	プ レ ー ト	PLATE	1						
38	J011020	ボ ル ト;セ ム ス	BOLT;SEMS	2						
39	A590908	ワ ッ シ ャ; ス プ リ ン グ	WASHER; SPRING	2						
40	M500807	ナ ッ ト	NUT	2						
41	1015478	レ ス ト; フ ー ト	REST; FOOT	1						
42	1015477	レ ス ト; フ ー ト	REST; FOOT	1						
43	3052543	カ ハ -	COVER	1						
44	4338635	カ ハ -	COVER	1						
45	J011035	ボ ル ト;セ ム ス	BOLT;SEMS	8						
70	0001671	マ ッ ト; フ ロ ー	MAT; FLOOR	1						
102	9101512	バ ル ブ ;バ イ オ ッ ト (本体組付用)	VALVE;PILOT (for assembly of machine)	1	H			1	9107264	1
102	(9107264)	バ ル ブ ;バ イ オ ッ ト (輸送用)	VALVE;PILOT (for transportation)	1	SH					
105	J021040	ボ ル ト;セ ム ス	BOLT;SEMS	2						

操作レバー (3) CONTROL LEVER (3)

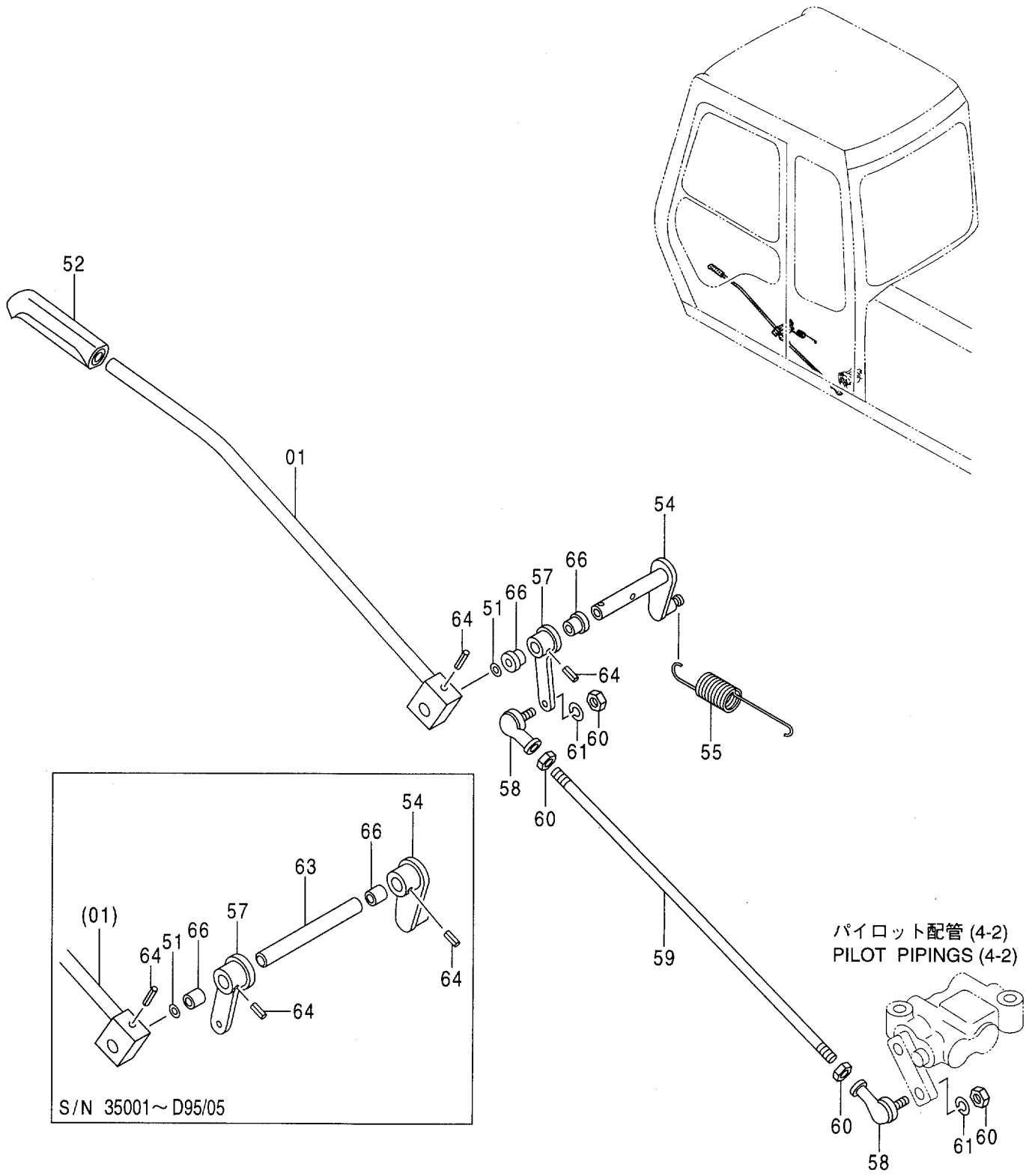

操作レバ - (3)
CONTROL LEVER (3)

35001-

符号 ITEM	部品番号 PART NO.	部 品 名	PART NAME	数量 QTY	サービス コード S. C	適用号機 SERIAL NO.	互換性 ICA	代替部品 REPLACEABLE PART	
								部品番号 PART NO.	数量 QTY
01	8050900	レバ - ; ロック	LEVER ; LOCK	1					
51	A590116	ワッシャ ; フレーン	WASHER ; PLANE	1					
52	3051611	グリップ	GRIP	1					
54	9738060	リンク	LINK	1		-D95/05			
54	9745041	リンク	LINK	1	#	D95/06-			
55	4189184	スプリング ; テンション	SPRING ; TENSION	1					
57	9738059	リンク	LINK	1		-D95/05			
57	9743595	リンク	LINK	1	#	D95/06-			
58	4056018	ジョイント ; ボール	JOINT ; BALL	2					
59	4259591	ロッド	ROD	1					
60	M500807	ナット	NUT	4					
61	A590908	ワッシャ ; スプリング	WASHER ; SPRING	2					
63	4259592	ピン	PIN	1		-D95/05			
64	4027427	ピン ; スプリング	PIN ; SPRING	3		-D95/05			
64	4027427	ピン ; スプリング	PIN ; SPRING	2	#	D95/06-			
66	4259767	ブッシング	BUSHING	2		-D95/05			
66	4341810	ブッシング	BUSHING	2	#	D95/06-			

パイロット配管 (1-1)
PILOT PIPINGS (1-1)

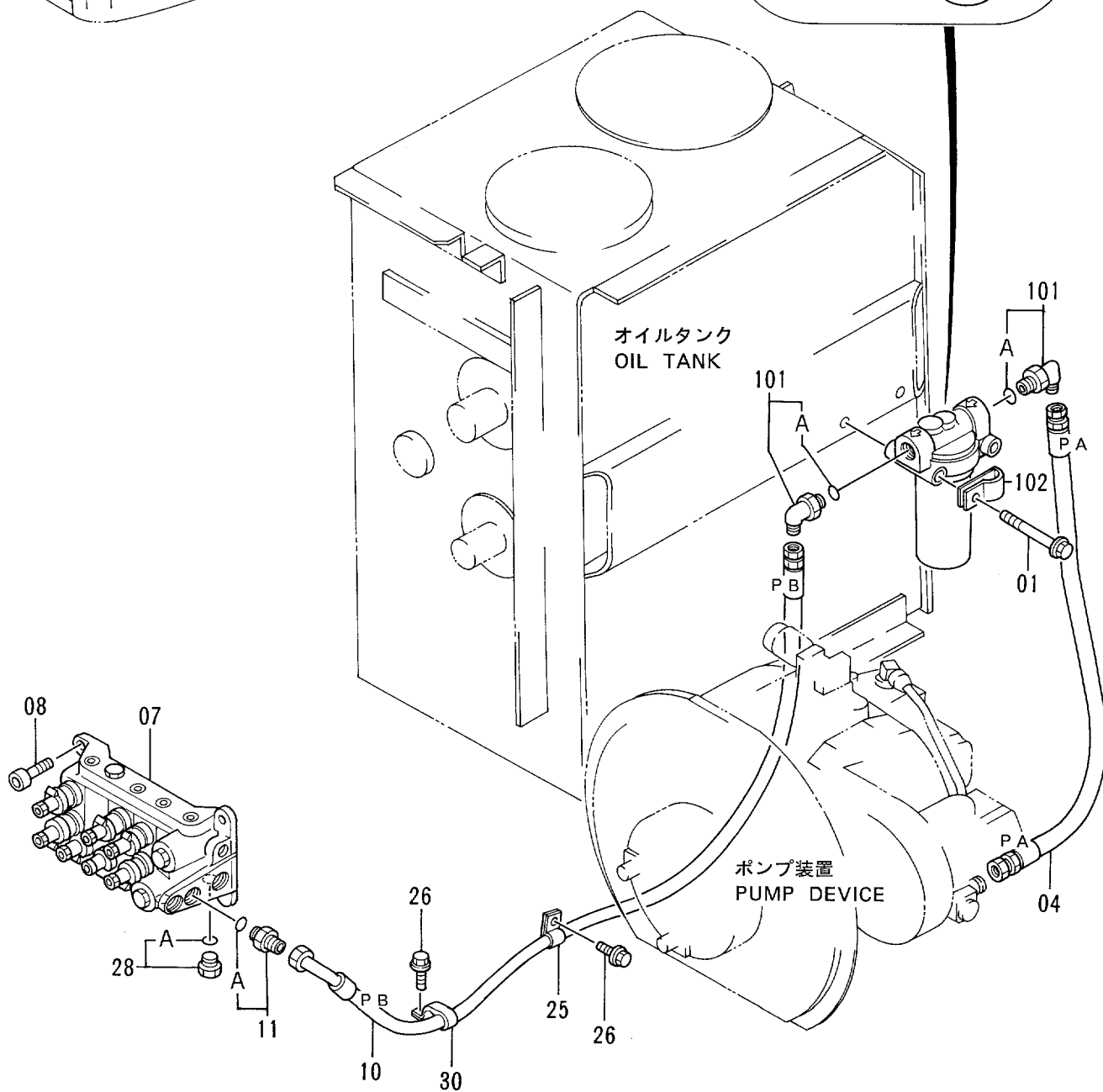
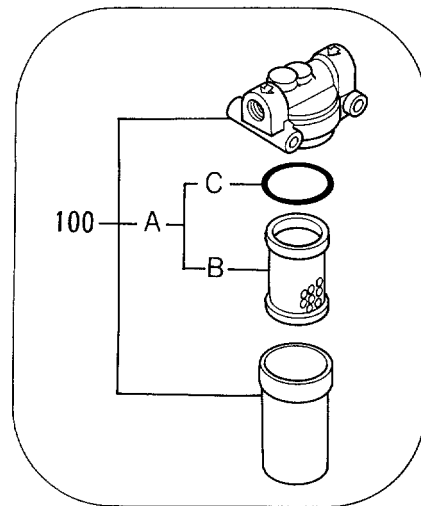
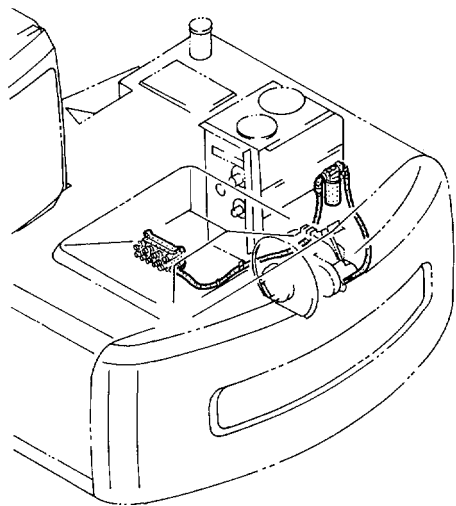

パイロット配管 (1-1)
PILOT PIPINGS (1-1)

35001-

符号 ITEM	部品番号 PART NO.	部 品 名	PART NAME	数量 Q'TY	サービス コード S. C	適用号機 SERIAL NO.	互 換 性 ICA	代 替 部 品 REPLACEABLE PART	
								部品番号 PART NO.	数量 Q'TY
01	J011095	ボルト;セムス	BOLT;SEMS	2					
04	4323030	ホース (PA)	HOSE (PA)	1					
07	4276904	バルブ;ソレノイド	VALVE;SOL.	1	H				
08	M341025	ボルト;ソケット	BOLT;SOCKET	3					
10	4264575	ホース (PB)	HOSE (PB)	1					
11	4210361	アダプタ;S	ADAPTER;S	1					
11A	4506418	・O-リング	・O-RING	1					
25	4190277	クリップ	CLIP	1					
26	J011025	ボルト;セムス	BOLT;SEMS	2					
28	4093624	プラグ	PLUG	1					
28A	957366	・O-リング	・O-RING	1					
30	4190266	クリップ	CLIP	1					
100	4191300	フィルタ;オイル	FILTER;OIL	1					
100A	4207841	・エレメント;オイル	・ELEMENT;OIL	1					
100B	4191301	・エレメント;フィルタ	・ELEMENT;FILTER	1					
100C	A811065	・O-リング	・O-RING	1					
101	4154672	エルボ;S	ELBOW;S	2					
101A	4506418	・O-リング	・O-RING	1					
102	4190277	クリップ	CLIP	1					

パイロット配管 (1-2) <STD>
 PILOT PIPINGS (1-2) <STD>

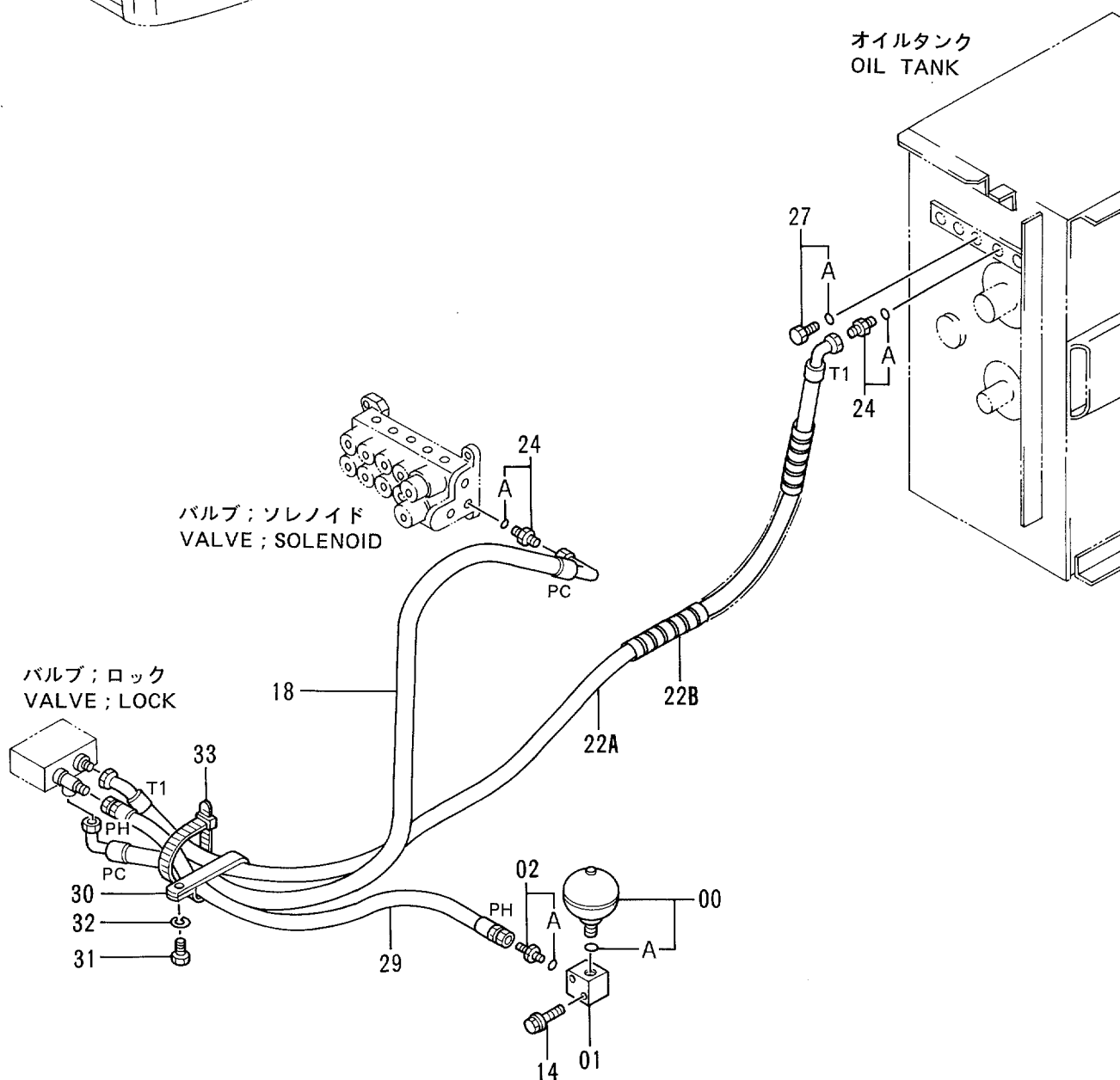
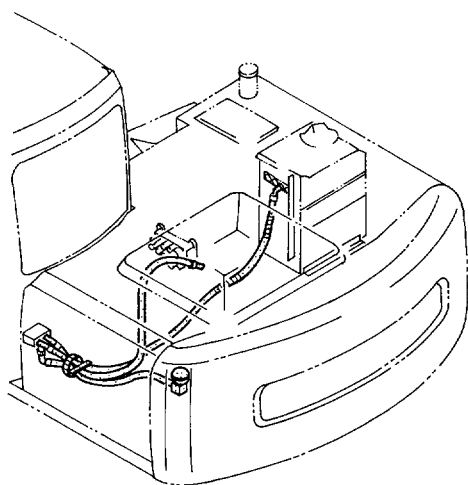

パイロット配管 (1-2) <STD>
PILOT PIPINGS (1-2) <STD>

35001-

符号 ITEM	部品番号 PART NO.	部品名	PART NAME	数量 QTY	サービス コード S.C	適用号機 SERIAL NO.	互換性 ICA	代替部品 REPLACEABLE PART	
								部品番号 PART NO.	数量 QTY
00	4195978	アキュムレータ	ACCUMULATOR	1					
00A	954493	・O-リング	・O-RING	1					
01	3036998	ブロック	BLOCK	1					
02	4200465	アダプタ;S	ADAPTER;S	1					
02A	957366	・O-リング	・O-RING	1					
14	J011060	ボルト;セムス	BOLT;SEMS	2					
18	4320253	ホース (PC)	HOSE (PC)	1					
22A	4283885	ホース;ナイロン (T1)	HOSE;NYLON (T1)	1					
22B	4133527	プロテクタ	PROTECTOR	1					
24	4200466	アダプタ;S	ADAPTER;S	2					
24A	4509180	・O-リング	・O-RING	1					
27	4092534	プラグ	PLUG	1					
27A	4509180	・O-リング	・O-RING	1					
29	4285684	ホース (PH)	HOSE (PH)	1					
30	4190266	クリップ	CLIP	1					
31	J901020	ボルト	BOLT	1					
32	A590910	ワッシャ;スプリング	WASHER;SPRING	1					
33	4055312	クリップ;バンド	CLIP;BAND	1					

パイロット配管 (1-2) <USA> PILOT PIPINGS (1-2) <USA>

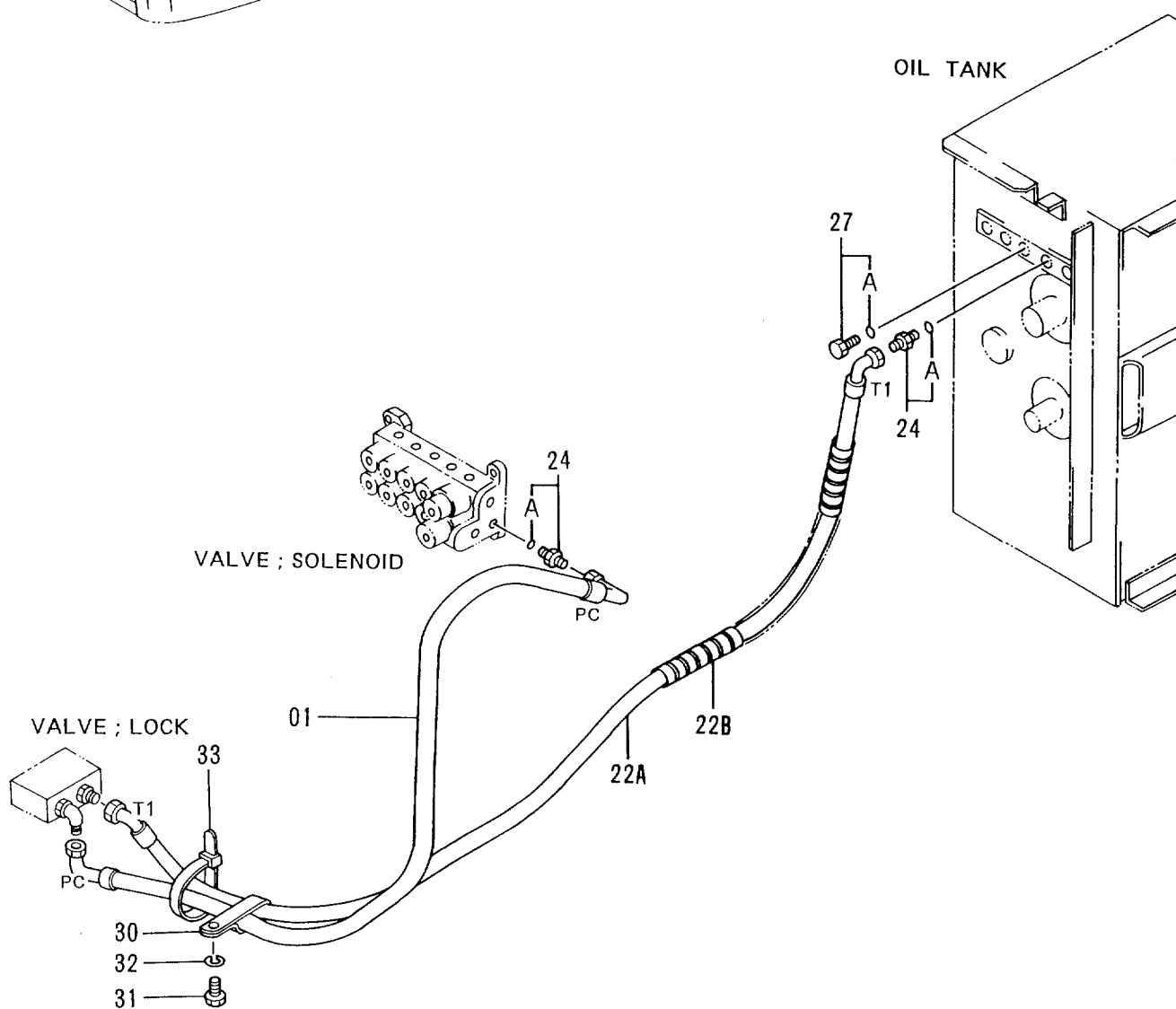
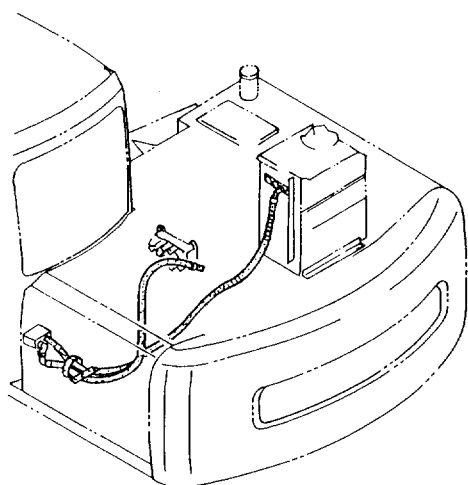

パイロット配管 (1-3)
PILOT PIPINGS (1-3)

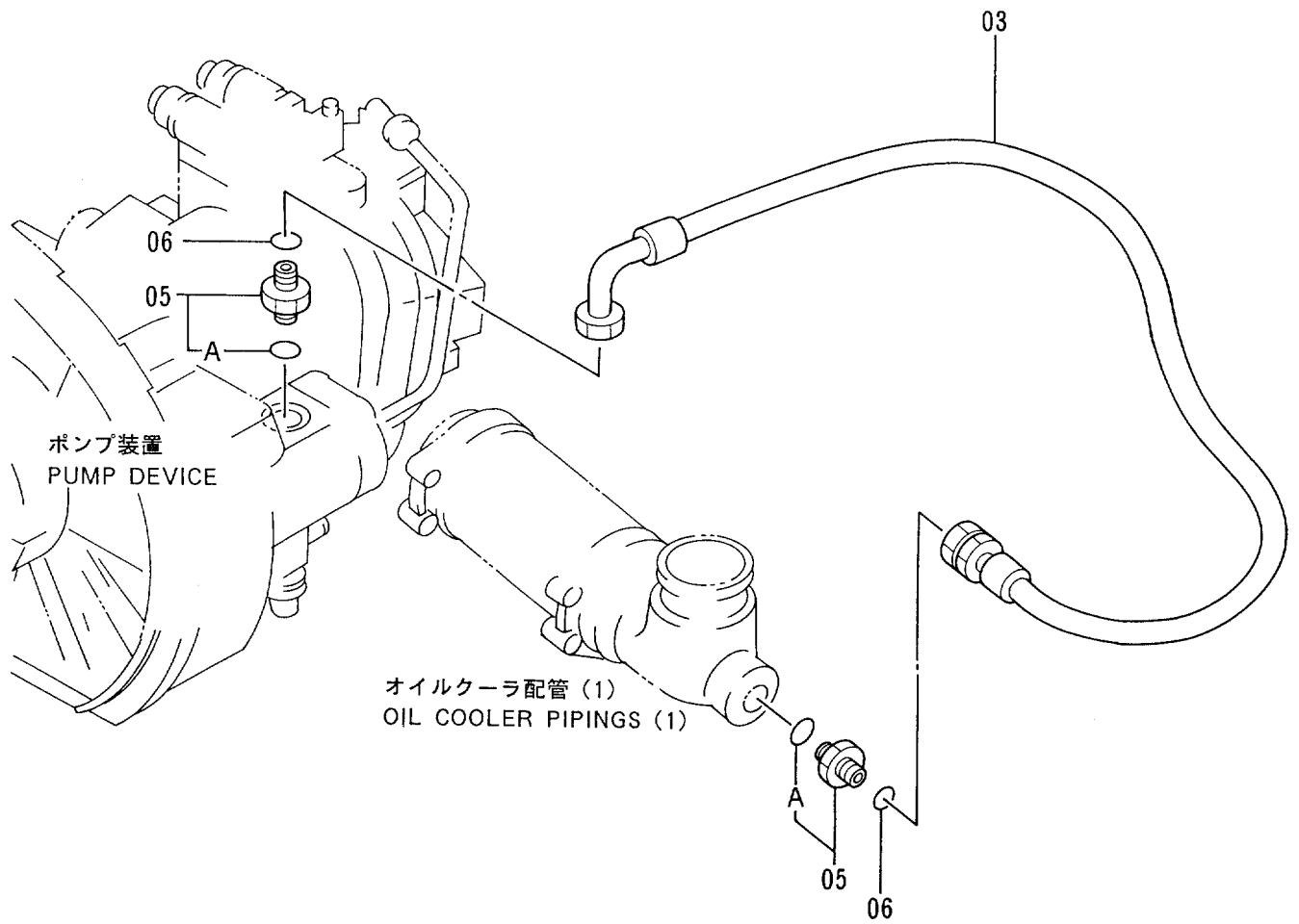
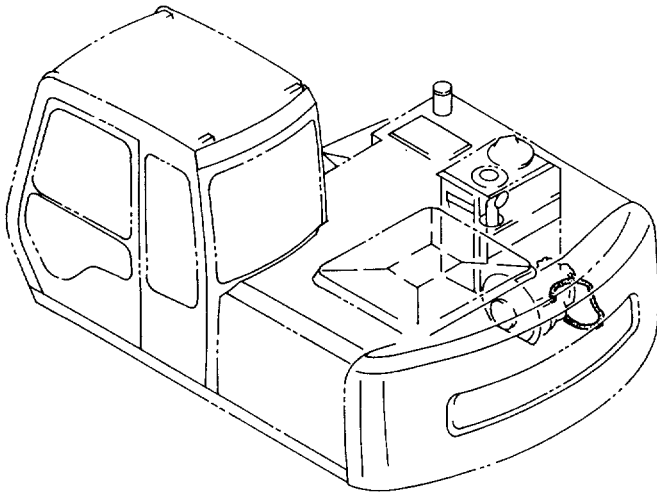

パイロット配管 (2-1)
PILOT PIPINGS (2-1)

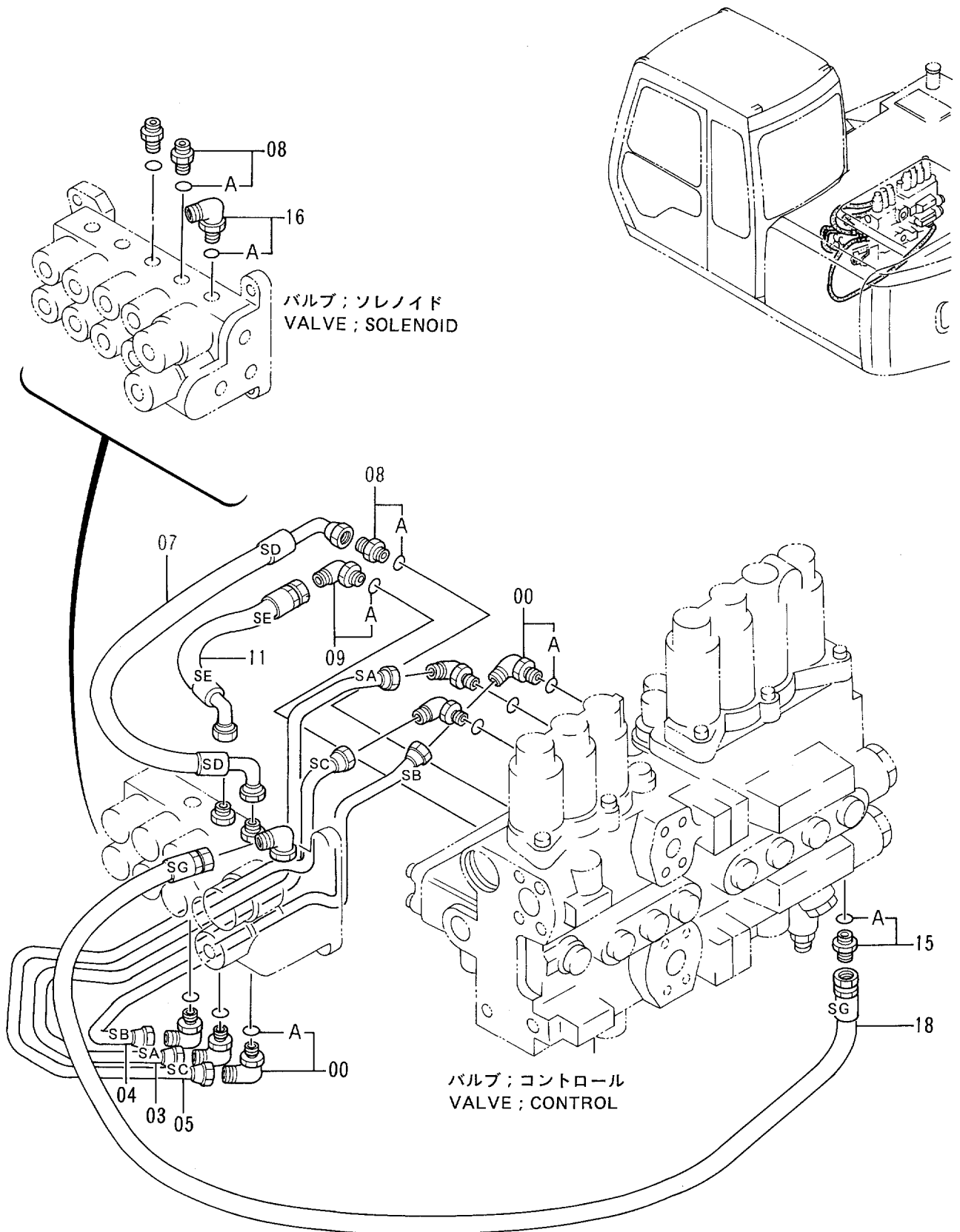

パイロット配管 (2-1)
PILOT PIPINGS (2-1)

35001-

符号 ITEM	部品番号 PART NO.	部品名	PART NAME	数量 QTY	サービス コード S.C	適用号機 SERIAL NO.	互換性 ICA	代替部品 REPLACEABLE PART	
								部品番号 PART NO.	数量 QTY
00	4293950	エルボ ;S	ELBOW;S	6					
00A	957366	・O-リング	・O-RING	1					
03	3056016	パイプ (SA)	PIPE (SA)	1					
04	3055270	パイプ (SB)	PIPE (SB)	1					
05	3055272	パイプ (SC)	PIPE (SC)	1					
07	4313550	ホース (SD)	HOSE (SD)	1					
08	4200465	アダプタ ;S	ADAPTER;S	3					
08A	957366	・O-リング	・O-RING	1					
09	4154670	エルボ ;S	ELBOW;S	1					
09A	957366	・O-リング	・O-RING	1					
11	4320251	ホース (SE)	HOSE (SE)	1					
15	4200467	アダプタ ;S	ADAPTER;S	1					
15A	957366	・O-リング	・O-RING	1					
16	4156434	エルボ ;S	ELBOW;S	1					
16A	957366	・O-リング	・O-RING	1					
18	4278585	ホース;ナイロン (SG)	HOSE;NYLON (SG)	1					

パイロット配管 (2-2)
PILOT PIPINGS (2-2)

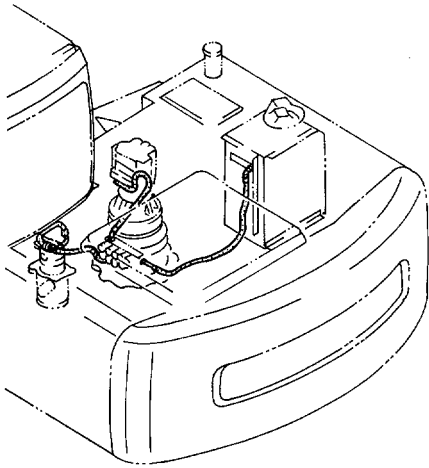

旋回装置
SWING DEVICE

オイルタンク
OIL TANK

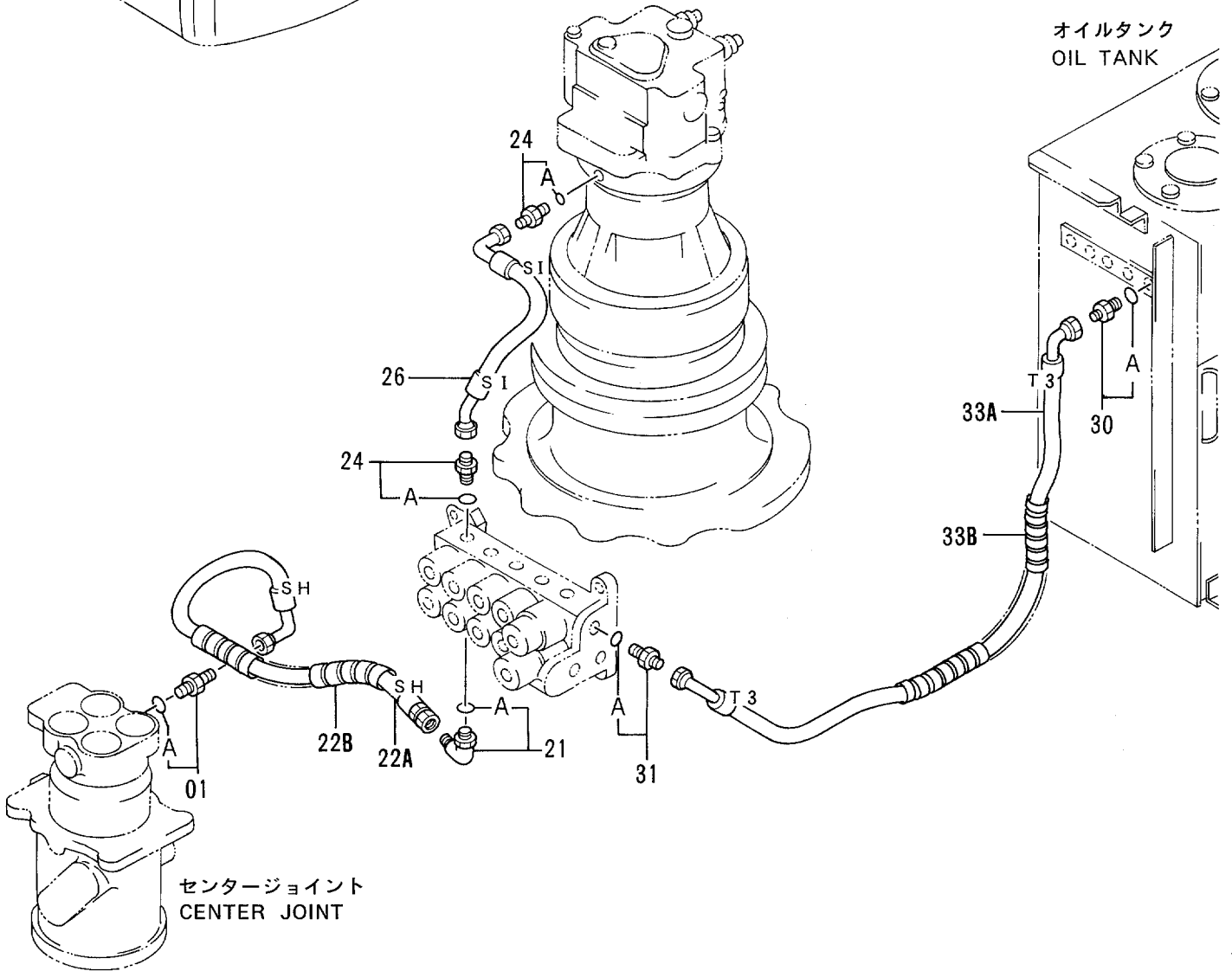

パイロット配管 (3-1)
PILOT PIPINGS (3-1)

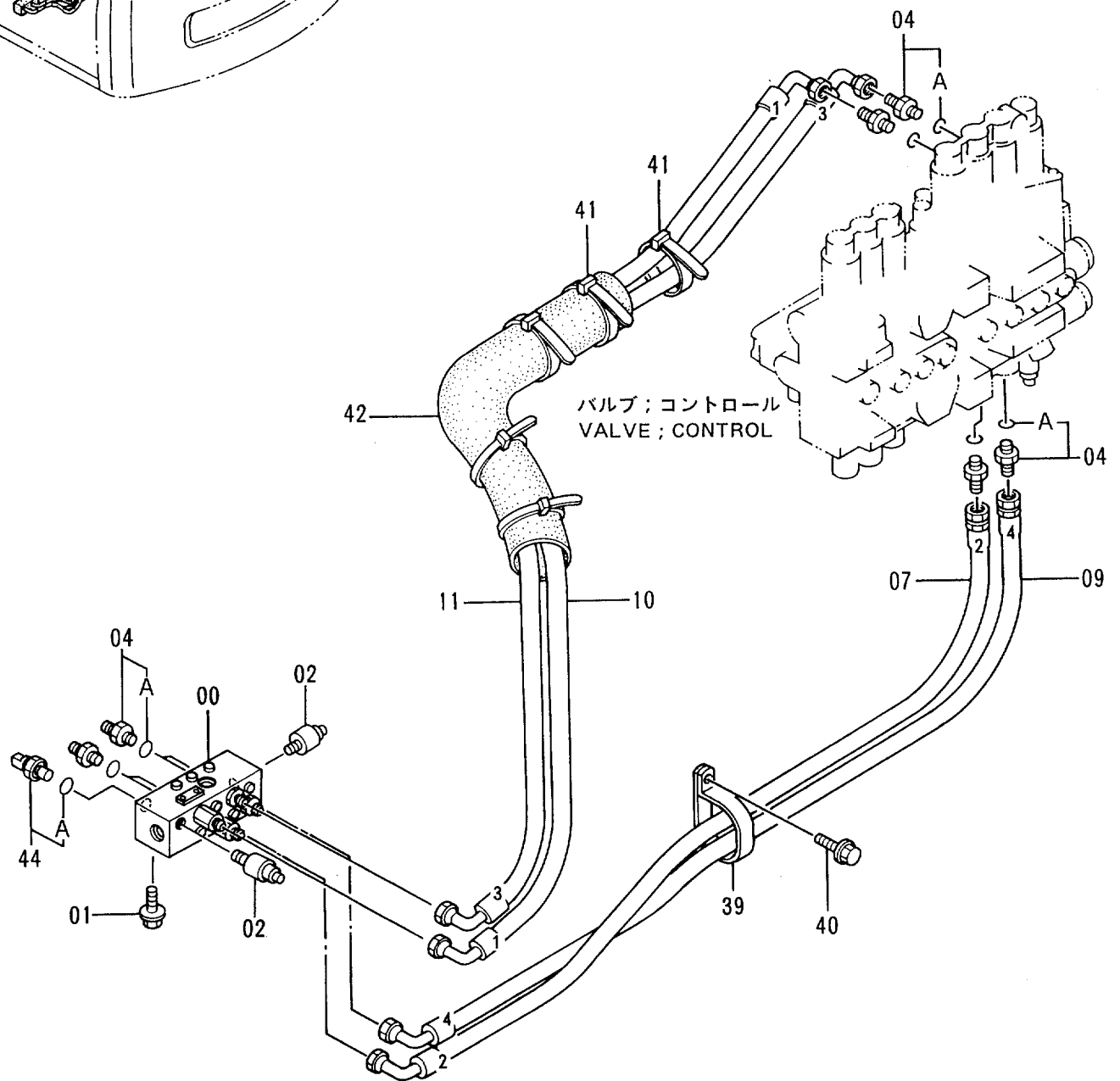
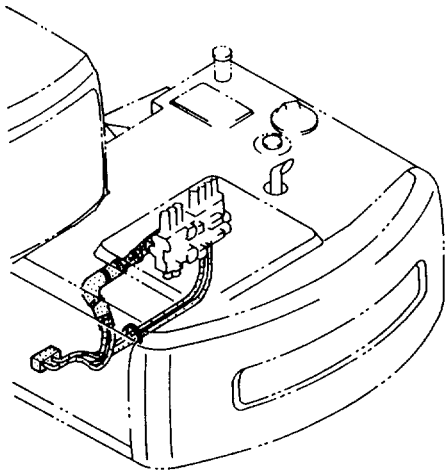

パイロット配管 (3-1)
PILOT PIPINGS (3-1)

35001-

符号 ITEM	部品番号 PART NO.	部品名	PART NAME	数量 QTY	サービス コード S.C	適用号機 SERIAL NO.	互換性 ICA	代替部品 REPLACEABLE PART	
								部品番号 PART NO.	数量 QTY
00	4338854	バルブ;フロウコントロール	VALVE;FC	1	H				
01	J010816	ボルト;セムス	BOLT;SEMS	2					
02	4254563	スイッチ;プレッシャ	SWITCH;PRESSURE	2					
04	4200466	アダプタ;S	ADAPTER;S	8					
04A	4509180	O-リング	O-RING	1					
07	4260474	ホース;ナイロン (2)	HOSE;NYLON (2)	1					
09	4269942	ホース;ナイロン (4)	HOSE;NYLON (4)	1					
10	4285679	ホース;ナイロン (1)	HOSE;NYLON (1)	1					
11	4285680	ホース;ナイロン (3)	HOSE;NYLON (3)	1					
39	4193816	クリップ	CLIP	1					
40	J011025	ボルト;セムス	BOLT;SEMS	1					
41	4055312	クリップ;バンド	CLIP;BAND	5					
42	4217147	ブッシング;ラバー	BUSHING;RUBBER	1					
44	4326876	センサ;プレッシャ	SENSOR;PRES.	1					
44A	4150302	O-リング	O-RING	1					

パイロット配管 (3-2)
PILOT PIPINGS (3-2)

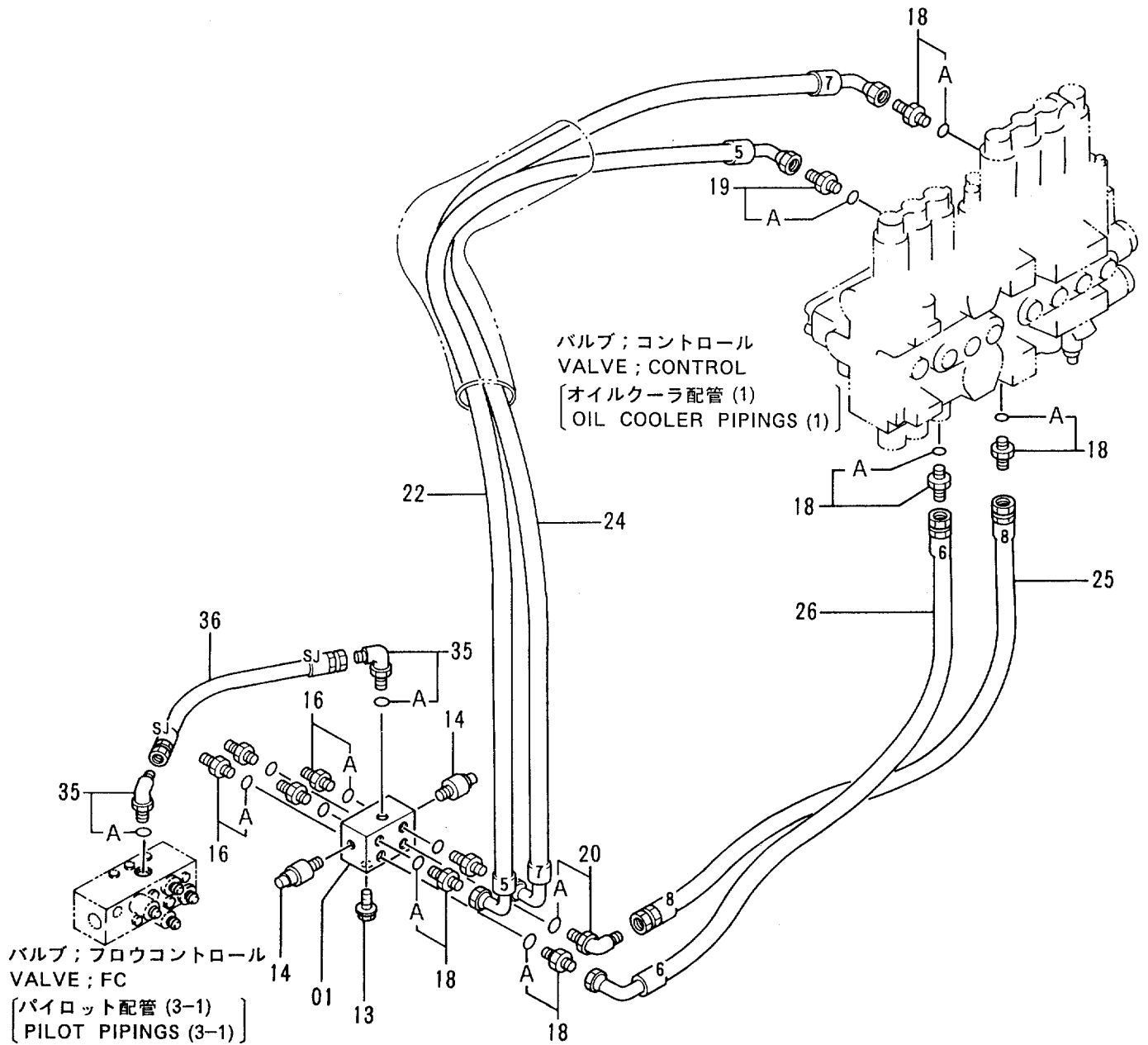
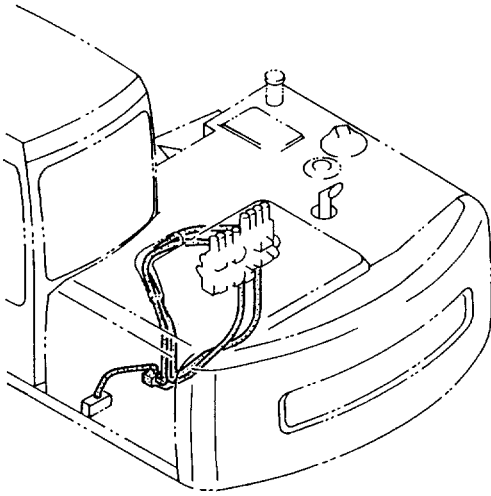

パイロット配管 (3-2)
PILOT PIPINGS (3-2)

35001-

符号 ITEM	部品番号 PART NO.	部 品 名	PART NAME	数量 QTY	サービス コード S.C	適用号機 SERIAL NO.	互 換 性 ICA	代 替 部 品 REPLACEABLE PART	
								部品番号 PART NO.	数量 QTY
01	4254613	バルブ;シャトル	VALVE;SHUTTLE	1	H				
13	J010816	ボルト;セムス	BOLT;SEMS	2					
14	4254563	スイッチ;プレッシャ	SWITCH;PRESSURE	2					
16	4200466	アダプタ;S	ADAPTER;S	4					
16A	4509180	・O-リング	・O-RING	1					
18	4200466	アダプタ;S	ADAPTER;S	6					
18A	4509180	・O-リング	・O-RING	1					
19	4200467	アダプタ;S	ADAPTER;S	1					
19A	957366	・O-リング	・O-RING	1					
20	4154671	エルボ;S	ELBOW;S	1					
20A	4509180	・O-リング	・O-RING	1					
22	4283939	ホース;ナイロン (5)	HOSE;NYLON (5)	1					
24	4283941	ホース;ナイロン (7)	HOSE;NYLON (7)	1					
25	4283942	ホース;ナイロン (8)	HOSE;NYLON (8)	1					
26	4286044	ホース;ナイロン (6)	HOSE;NYLON (6)	1					
35	4154670	エルボ;S	ELBOW;S	2					
35A	957366	・O-リング	・O-RING	1					
36	4283993	ホース;ナイロン (SJ)	HOSE;NYLON (SJ)	1					

パイロット配管 (3-3) PILOT PIPINGS (3-3)

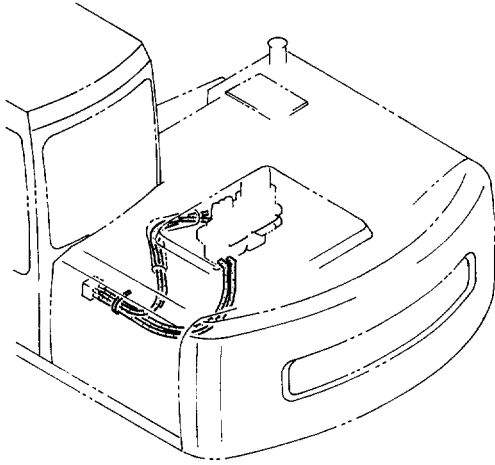

バルブ；コントロール
VALVE；CONTROL
〔オイルクーラ配管 (1)
OIL COOLER PIPINGS (1)〕

バルブ；シャトル
VALVE；SHUTTLE
〔パイロット配管 (4-1)
PILOT PIPINGS (4-1)〕

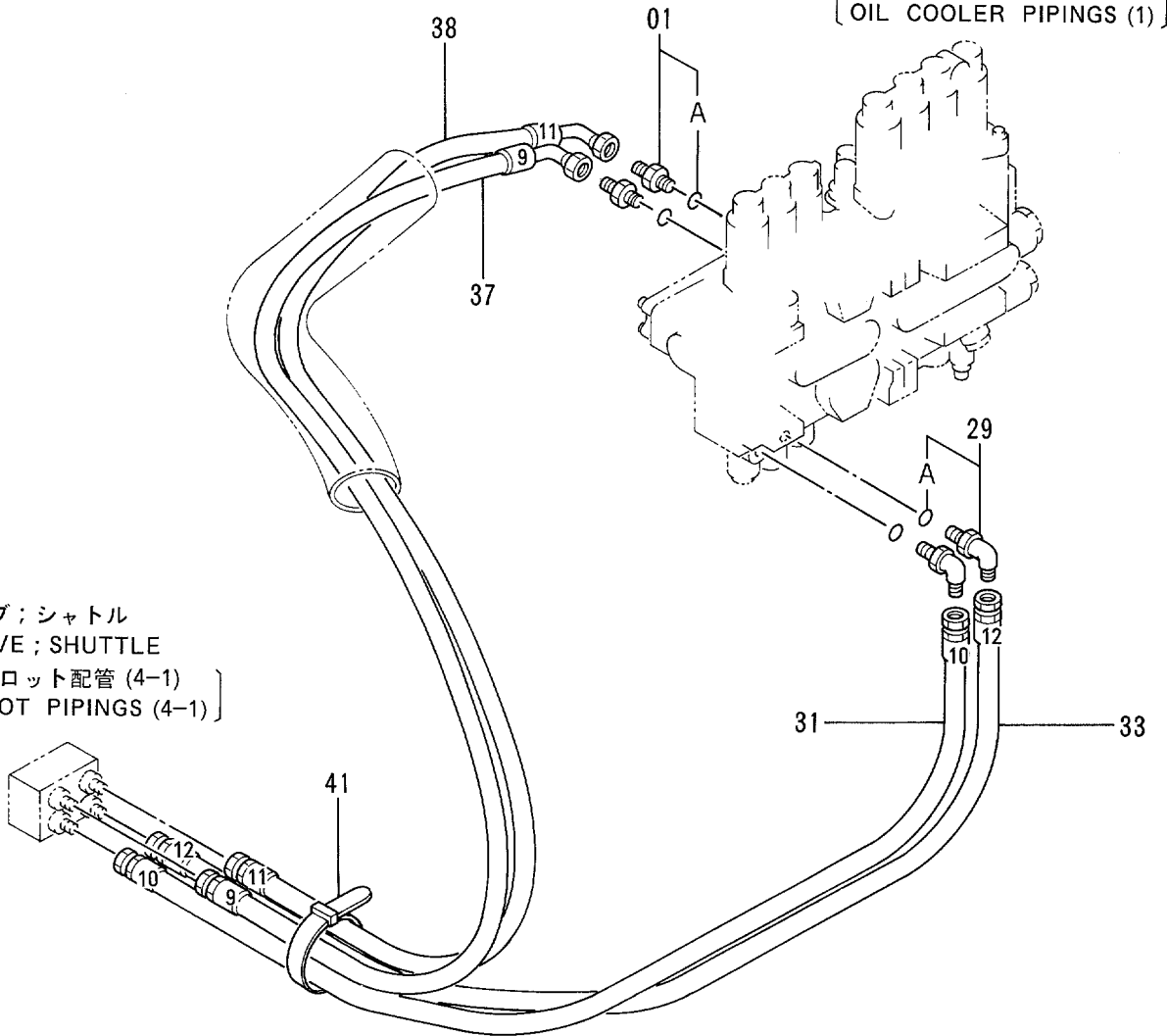

パイロット配管 (4-1)
PILOT PIPINGS (4-1)

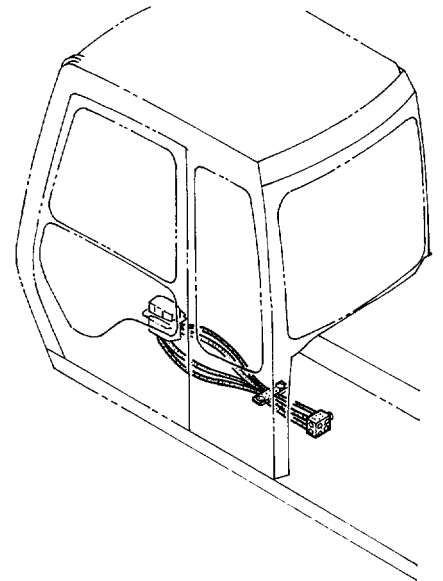

バルブ;パイロット
VALVE; PILOT
[操作レバー (2)
CONTROL LEVER (2)]

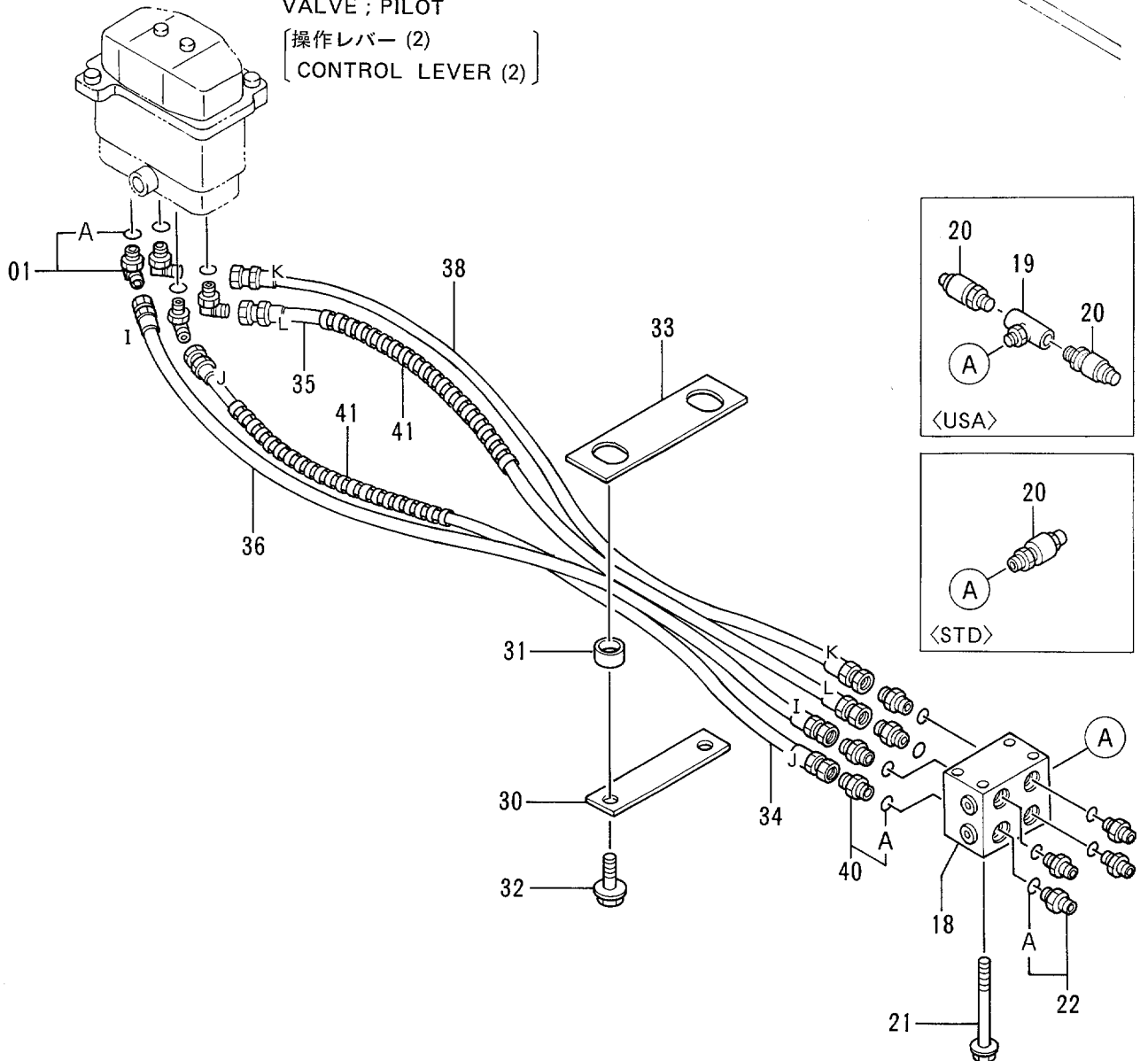

パイロット配管 (4-1)
PILOT PIPINGS (4-1)

35001-

符号 ITEM	部品番号 PART NO.	部 品 名	PART NAME	数量 QTY	サービス コード S.C	適用号機 SERIAL NO.	互 換 性 ICA	代 替 部 品 REPLACEABLE PART	
								部品番号 PART NO.	数量 QTY
01	4156434	エルボ ; S	ELBOW;S	4					
01A	957366	・O-リング	・O-RING	1					
18	4254612	バ ルブ ; シャトル	VALVE;SHUTTLE	1	H				
19	4289907	チー ; S <USA>	TEE;S <USA>	1					
20	4254563	スイッチ ; プレツシヤ <STD>	SWITCH;PRESSURE <STD>	1					
20	4254563	スイッチ ; プレツシヤ <USA>	SWITCH;PRESSURE <USA>	2					
21	J010895	ボ ルト ; セムス	BOLT;SEMS	4					
22	4200466	アダ プ タ ; S	ADAPTER;S	4					
22A	4509180	・O-リング	・O-RING	1					
30	9736384	プ レート	PLATE	1					
31	4270773	リング	RING	2					
32	J021020	ボ ルト ; セムス	BOLT;SEMS	2					
33	4270771	プ レート	PLATE	1					
34	4286045	ホース ; ナイロン (J)	HOSE;NYLON (J)	1					
35	4286046	ホース ; ナイロン (L)	HOSE;NYLON (L)	1					
36	4281535	ホース ; ナイロン (I)	HOSE;NYLON (I)	1					
38	4281537	ホース ; ナイロン (K)	HOSE;NYLON (K)	1					
40	4200466	アダ プ タ ; S	ADAPTER;S	4					
40A	4509180	・O-リング	・O-RING	1					
41	4133527	プ ロテクタ	PROTECTOR	2					

パイロット配管 (4-2) PILOT PIPINGS (4-2)

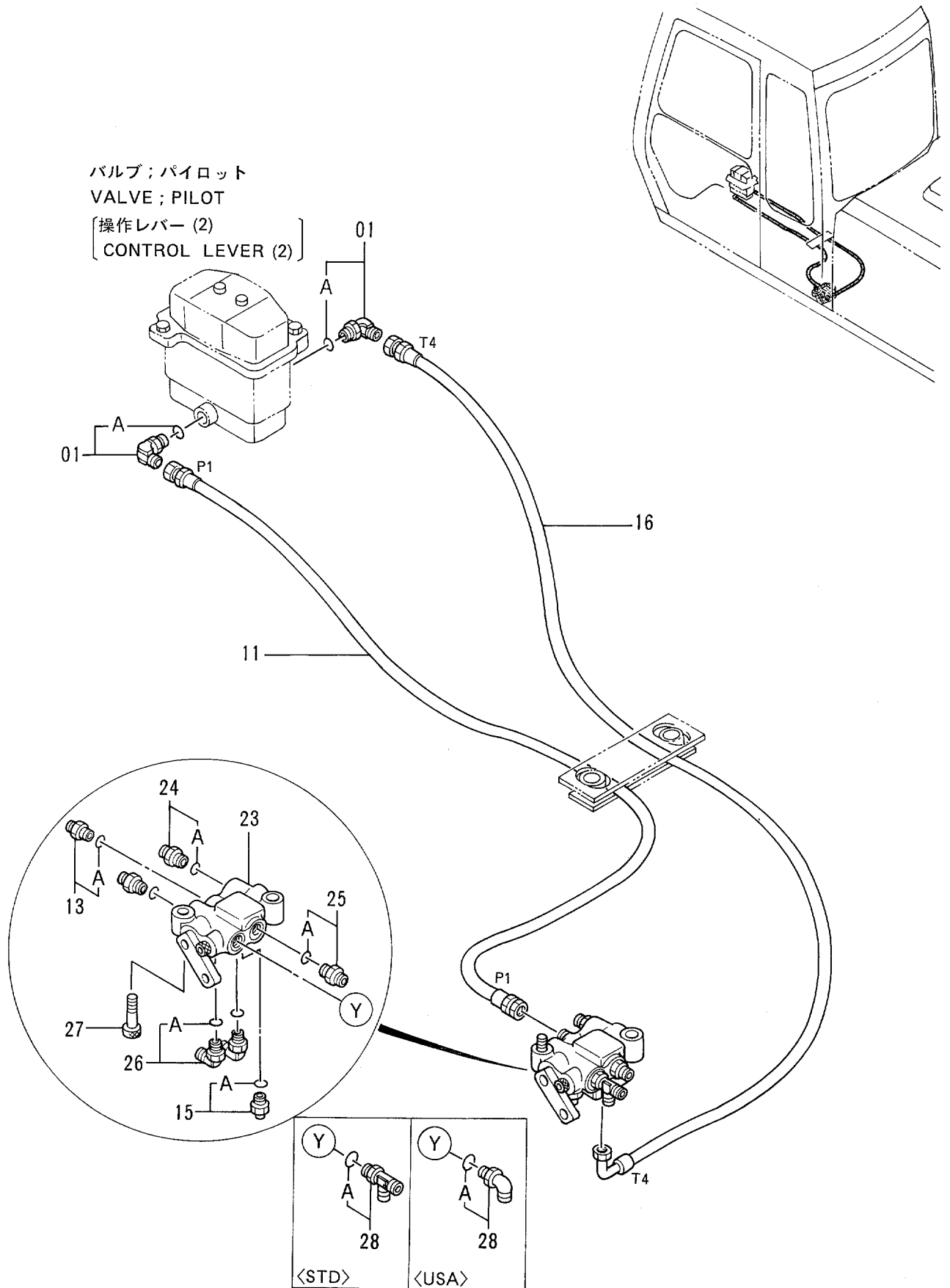

パイロット配管 (4-2)
PILOT PIPINGS (4-2)

35001-

符号 ITEM	部品番号 PART NO.	部品名	PART NAME	数量 QTY	サービス コード S.C	適用号機 SERIAL NO.	互換性 ICA	代替部品 REPLACEABLE PART	
								部品番号	数量
01	4156434	エルボ ; S	ELBOW;S	2					
01A	957366	・O-リング	・O-RING	1					
11	4215624	ホース;ナイロン (P1)	HOSE;NYLON (P1)	1					
13	4261938	フィルタ	FILTER	1					
13A	4509180	・O-リング	・O-RING	1					
15	4200466	アダプタ;S	ADAPTER;S	1					
15A	4509180	・O-リング	・O-RING	1					
16	4281530	ホース;ナイロン (T4)	HOSE;NYLON (T4)	1					
23	4254611	バルブ ; ロック	VALVE;LOCK	1	H				
24	4261938	フィルタ	FILTER	2					
24A	4509180	・O-リング	・O-RING	1					
25	4200466	アダプタ;S	ADAPTER;S	1					
25A	4509180	・O-リング	・O-RING	1					
26	4154671	エルボ ; S	ELBOW;S	2					
26A	4509180	・O-リング	・O-RING	1					
27	M341045	ボルト;ソケット	BOLT;SOCKET	2					
28	4239713	チー;S <STD>	TEE;S <STD>	1					
28A	4509180	・O-リング	・O-RING	1					
28	4154671	エルボ ; S <USA>	ELBOW;S <USA>	1					
28A	4509180	・O-リング	・O-RING	1					

パイロット配管 (5-1) <STD>
 PILOT PIPINGS (5-1) <STD>

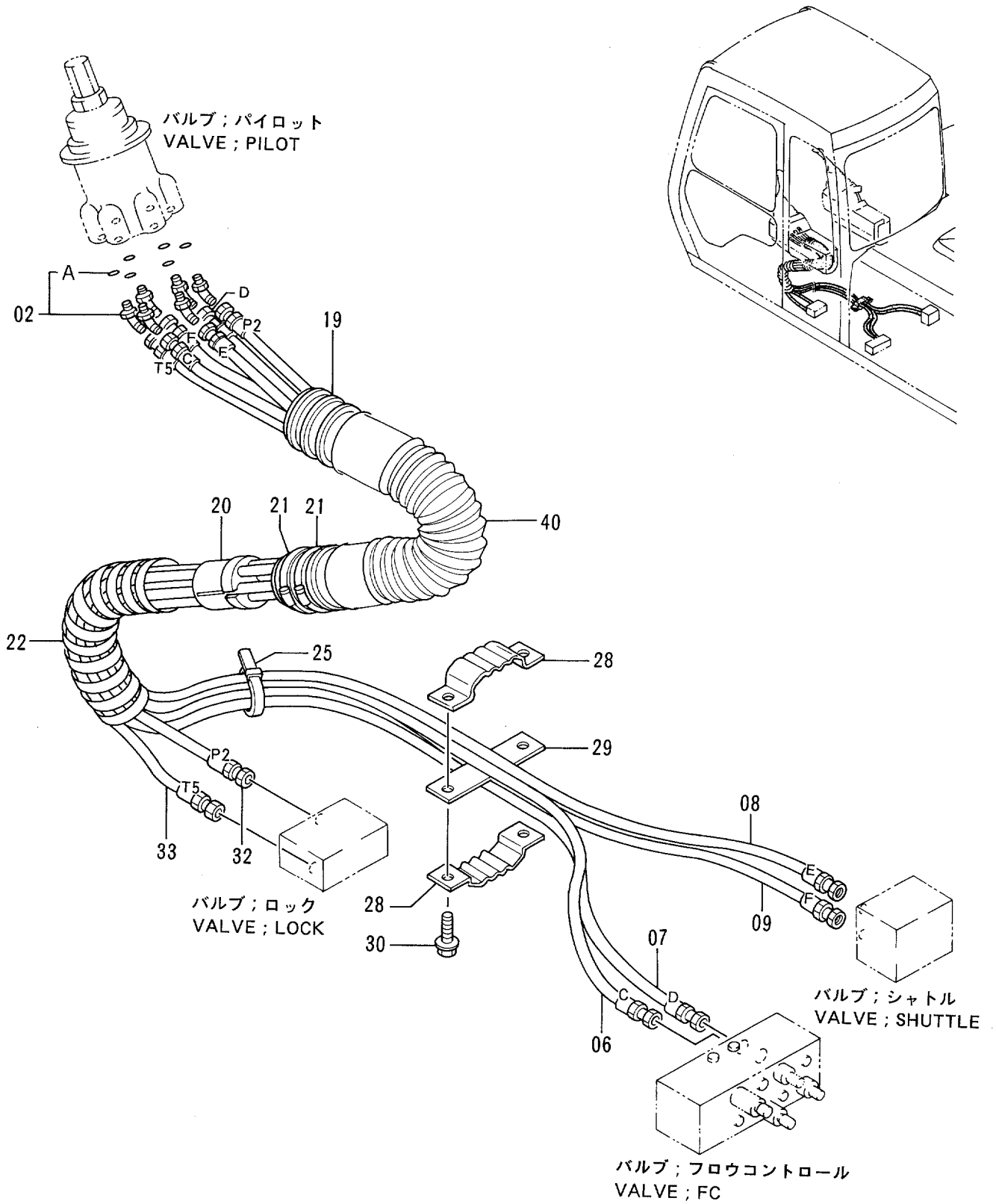

パイロット配管 (5-1) <STD>
PILOT PIPINGS (5-1) <STD>

35001-

符号 ITEM	部品番号 PART NO.	部 品 名	PART NAME	数量 Q'TY	サービス コード S. C	適用号機 SERIAL NO.	互 換 性 ICA	代 替 部 品 REPLACEABLE PART	
								部品番号 PART NO.	数量 Q'TY
02	4286916	エルボ ;S	ELBOW;S	6					
02A	957366	・O-リング	・O-RING	1					
06	4299086	ホース (C)	HOSE (C)	1					
07	4287097	ホース (D)	HOSE (D)	1					
08	4287518	ホース (E)	HOSE (E)	1					
09	4287522	ホース (F)	HOSE (F)	1					
19	4333115	ホース	HOSE	1					
20	3056040	ストッパ	STOPPER	1					
21	4504491	クランプ ;ホース	CLAMP;HOSE	2					
22	4044420	プロテクタ	PROTECTOR	1					
25	4055312	クリップ ;バンド	CLIP;BAND	1					
28	9727638	クランプ ;ホース	CLAMP;HOSE	2					
29	9727636	プレート	PLATE	1					
30	J021035	ボルト ;セムス	BOLT;SEMS	2					
32	4304411	ホース (P2)	HOSE (P2)	1					
33	4299085	ホース (T5)	HOSE (T5)	1					
40	4329965	ホース	HOSE	1					

パイロット配管 (5-1) <USA> PILOT PIPINGS (5-1) <USA>

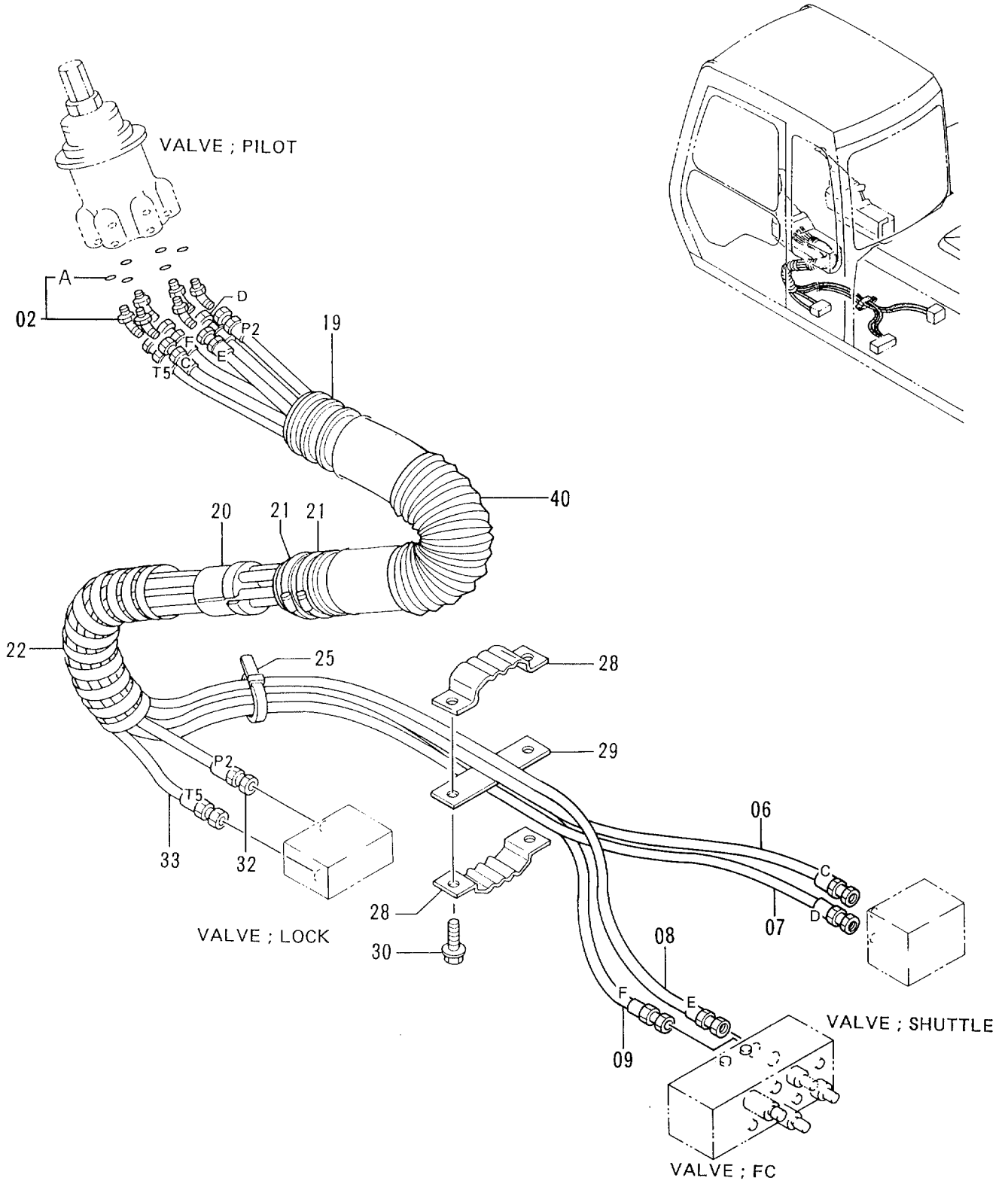

ハ°イロツ配管 (5-1) <USA>
PILOT PIPINGS (5-1) <USA>

35001-

符号 ITEM	部品番号 PART NO.	部 品 名	PART NAME	数量 Q'TY	サービス コード S . C	適用号機 SERIAL NO.	互 換 性 ICA	代 替 部 品 REPLACEABLE PART	
								部品番号 PART NO.	数量 Q'TY
02	4286916	エルボ° ;S	ELBOW;S	6					
02A	957366	・O-リング°	・O-RING	1					
06	4315870	ホ-ス (C)	HOSE (C)	1					
07	4315871	ホ-ス (D)	HOSE (D)	1					
08	4315872	ホ-ス (E)	HOSE (E)	1					
09	4315873	ホ-ス (F)	HOSE (F)	1					
19	4333133	ホ-ス	HOSE	1					
20	3056040	ストツハ°	STOPPER	1					
21	4504491	クランプ° ;ホ-ス	CLAMP;HOSE	2					
22	4044420	フ° ロテクタ	PROTECTOR	1					
25	4055312	クリツフ° ;バ°ント°	CLIP;BAND	1					
28	9727638	クランプ° ;ホ-ス	CLAMP;HOSE	2					
29	9727636	フ° レ-ト	PLATE	1					
30	J021035	ボ°ルト ;セムス	BOLT;SEMS	2					
32	4316006	ホ-ス (P2)	HOSE (P2)	1					
33	4304412	ホ-ス (T5)	HOSE (T5)	1					
40	4329965	ホ-ス	HOSE	1					

パイロット配管 (5-2) <STD>
 PILOT PIPINGS (5-2) <STD>

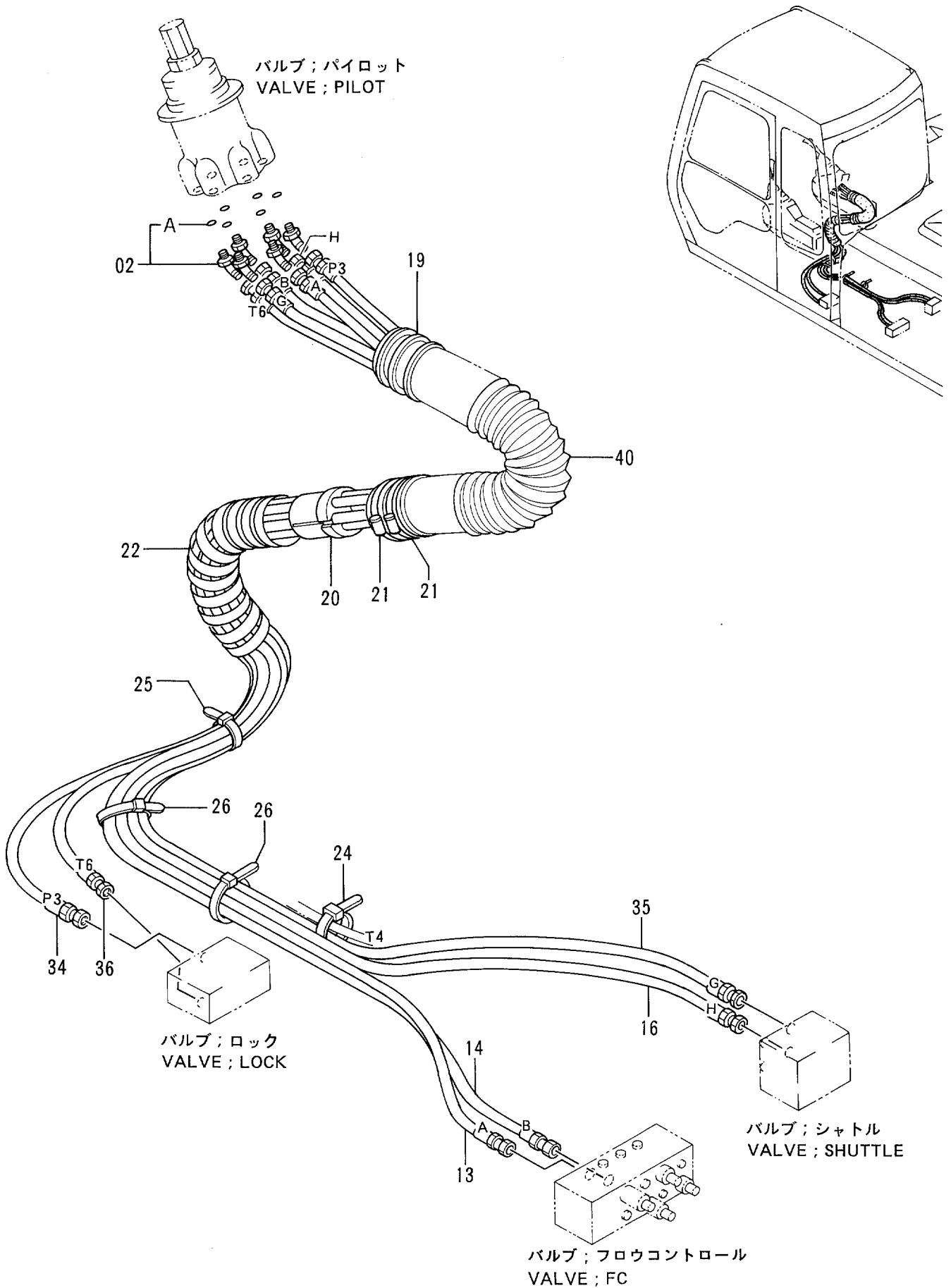

パイロット配管 (5-2) <STD>
PILOT PIPINGS (5-2) <STD>

35001-

符号 ITEM	部品番号 PART NO.	部 品 名	PART NAME	数量 QTY	サービス コード S.C	適用号機 SERIAL NO.	互 換 性 ICA	代 替 部 品 REPLACEABLE PART	
								部品番号 PART NO.	数量 QTY
02	4286916	エルボ [°] ;S	ELBOW;S	6					
02A	957366	・O-リング [°]	・O-RING	1					
13	4287547	ホース (A)	HOSE (A)	1					
14	4287700	ホース (B)	HOSE (B)	1					
16	4289056	ホース (H)	HOSE (H)	1					
19	4333115	ホース	HOSE	1					
20	3056040	ストツパ [°]	STOPPER	1					
21	4504491	クランプ [°] ;ホース	CLAMP;HOSE	2					
22	4044420	ブ [°] ロテクタ	PROTECTOR	1					
24	4055311	クリツフ [°] ;バンド [°]	CLIP;BAND	1					
25	4055312	クリツフ [°] ;バンド [°]	CLIP;BAND	1					
26	4121859	クリツフ [°] ;バンド [°]	CLIP;BAND	2					
34	4287527	ホース (P3)	HOSE (P3)	1					
35	4289050	ホース (G)	HOSE (G)	1					
36	4287546	ホース (T6)	HOSE (T6)	1					
40	4329965	ホース	HOSE	1					

パイロット配管 (5-2) <USA>
 PILOT PIPINGS (5-2) <USA>

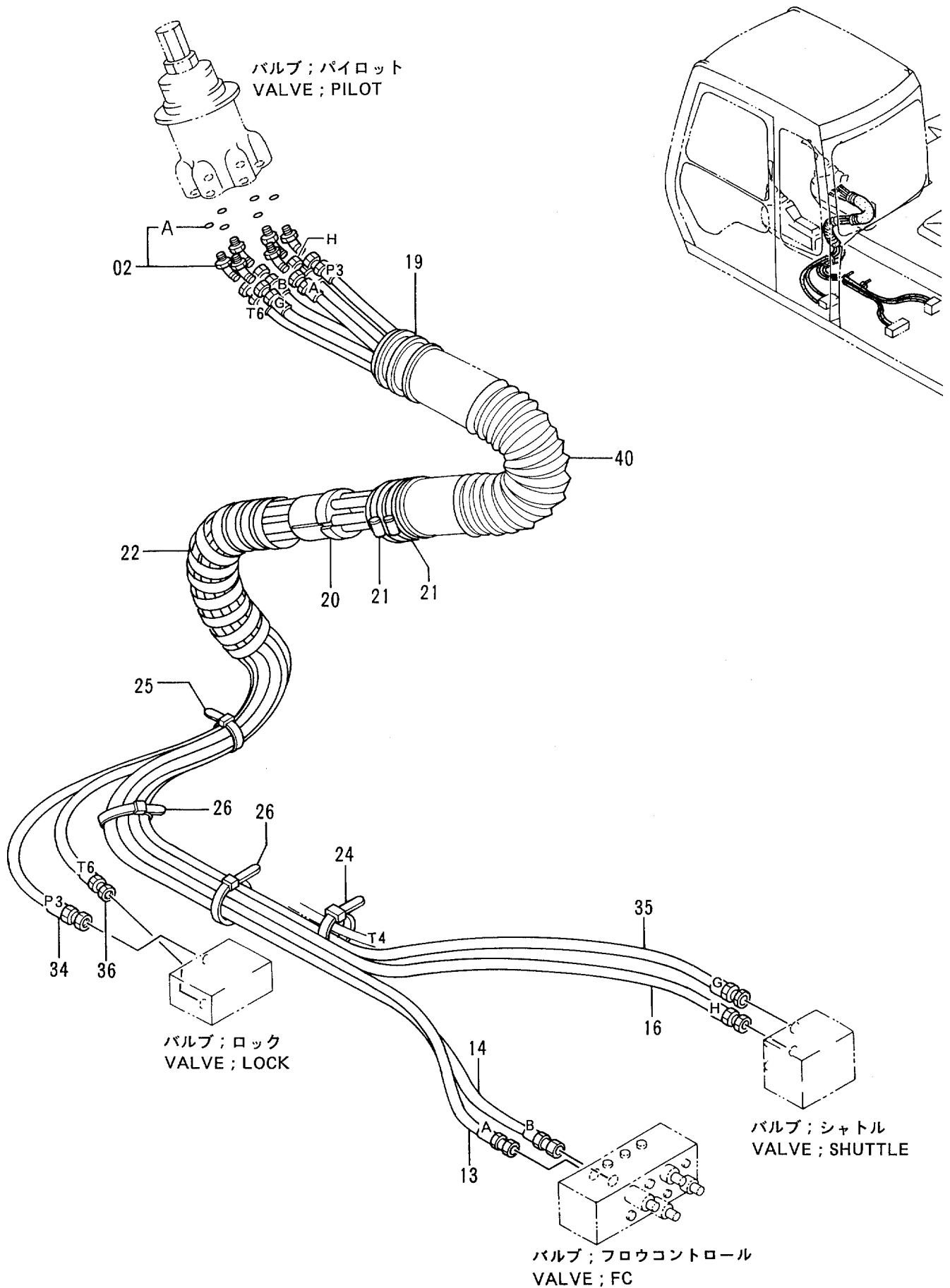

ハ°口外配管 (5-2) <USA>
PILOT PIPINGS (5-2) <USA>

35001-

符号 ITEM	部品番号 PART NO.	部 品 名	PART NAME	数量 Q'TY	サービス コード S.C	適用号機 SERIAL NO.	互 換 性 ICA	代 替 部 品 REPLACEABLE PART	
								部品番号 PART NO.	数量 Q'TY
02	4286916	エルボ°;S	ELBOW;S	6					
02A	957366	・O-リング°	・O-RING	1					
13	4315874	ホース (A)	HOSE (A)	1					
14	4316003	ホース (B)	HOSE (B)	1					
16	4316004	ホース (H)	HOSE (H)	1					
19	4333133	ホース	HOSE	1					
20	3056040	ストップパ°	STOPPER	1					
21	4504491	クランプ°;ホース	CLAMP;HOSE	2					
22	4044420	プ°ロテクタ	PROTECTOR	1					
24	4055311	クリップ°;バンド°	CLIP;BAND	1					
25	4055312	クリップ°;バンド°	CLIP;BAND	1					
26	4121859	クリップ°;バンド°	CLIP;BAND	2					
34	4304409	ホース (P3)	HOSE (P3)	1					
35	4316005	ホース (G)	HOSE (G)	1					
36	4316007	ホース (T6)	HOSE (T6)	1					
40	4329965	ホース	HOSE	1					

パイロット配管 (6-1) PILOT PIPINGS (6-1)

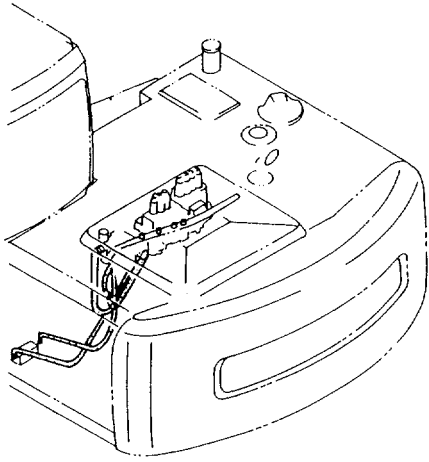

バルブ;コントロール
VALVE; CONTROL

バルブ;ソレノイド
VALVE; SOLENOID

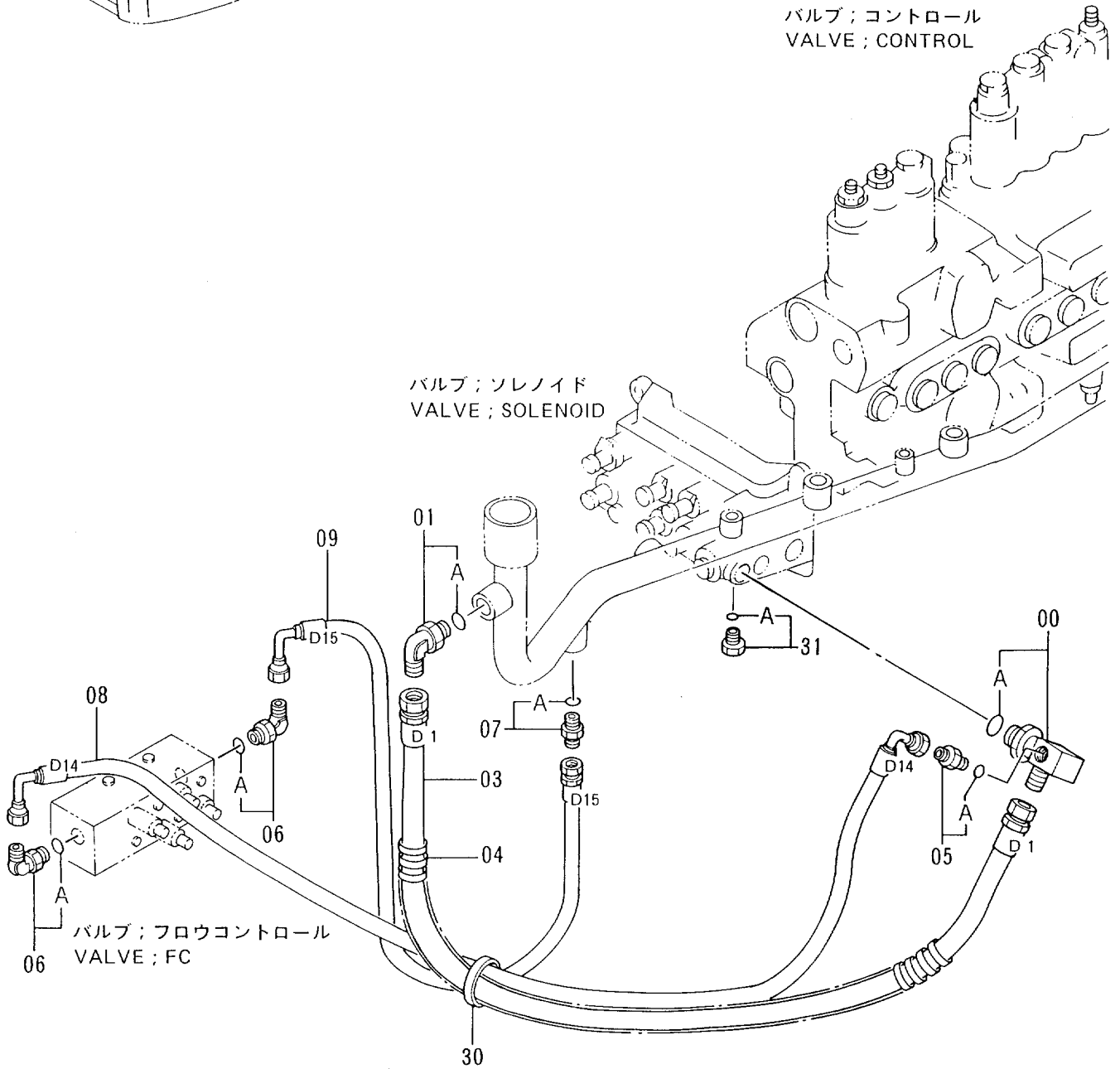

パイロット配管 (6-1)
PILOT PIPINGS (6-1)

35001-

符号 ITEM	部品番号 PART NO.	部 品 名	PART NAME	数量 QTY	サービス コード S.C	適用号機 SERIAL NO.	互 換 性 ICA	代 替 部 品 REPLACEABLE PART	
								部品番号 PART NO.	数量 QTY
00	4283986	アダプタ	ADAPTER	1					
00A	4506418	・Oリング	・O-RING	1					
01	4154672	エルボ ;S	ELBOW;S	1					
01A	4506418	・Oリング	・O-RING	1					
03	4285785	ホース;ナイロン (D1)	HOSE;NYLON (D1)	1					
04	4044420	プロテクタ	PROTECTOR	1					
05	4261938	フィルタ	FILTER	1					
05A	4509180	・Oリング	・O-RING	1					
06	4154671	エルボ ;S	ELBOW;S	2					
06A	4509180	・Oリング	・O-RING	1					
07	4200466	アダプタ;S	ADAPTER;S	1					
07A	4509180	・Oリング	・O-RING	1					
08	4283880	ホース;ナイロン (D14)	HOSE;NYLON (D14)	1					
09	4283881	ホース;ナイロン (D15)	HOSE;NYLON (D15)	1					
30	4055312	クリップ ;バンド	CLIP;BAND	1					
31	4092534	プラグ	PLUG	1					
31A	4509180	・Oリング	・O-RING	1					

パイロット配管 (6-2)
PILOT PIPINGS (6-2)

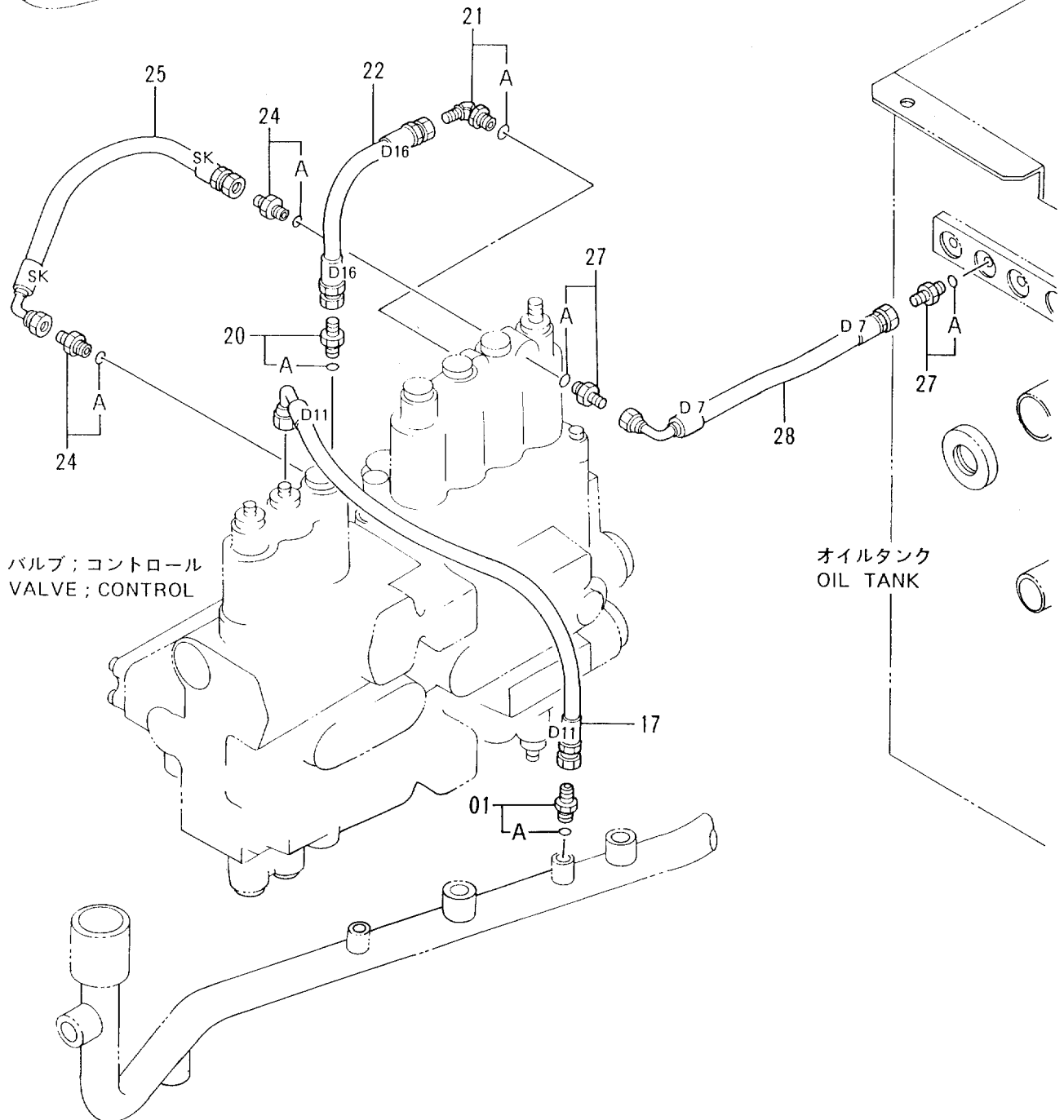
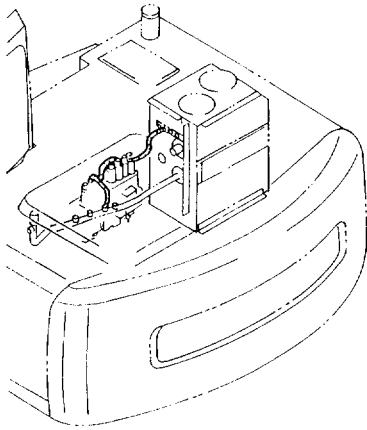

バルブ; コントロール
VALVE; CONTROL

オイルタンク
OIL TANK

コンソール (右)
CONSOLE (R)

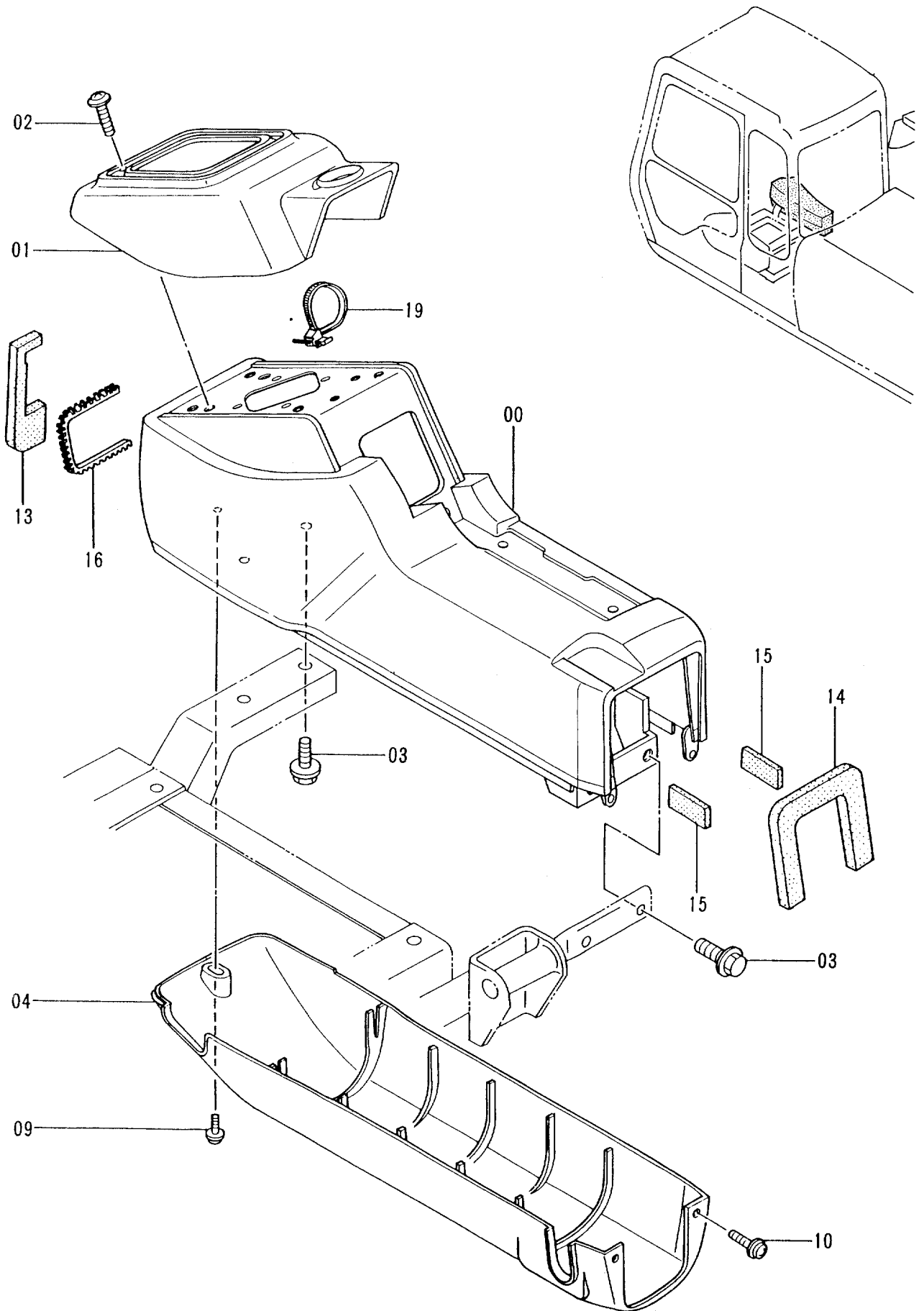

コンソール (左) <STD>
CONSOLE (L) <STD>

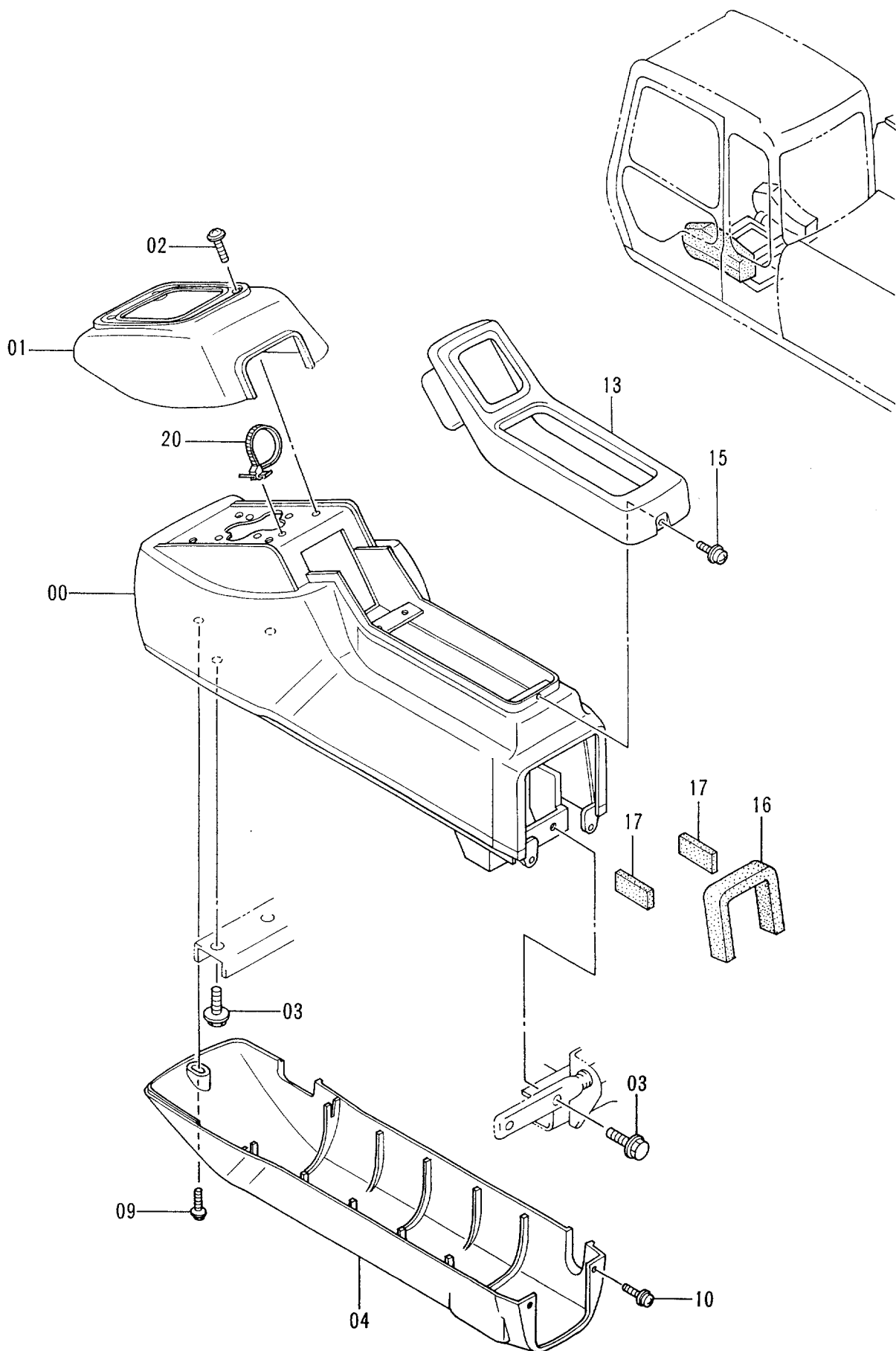

コンソール (左) 〈USA〉
CONSOLE (L) 〈USA〉

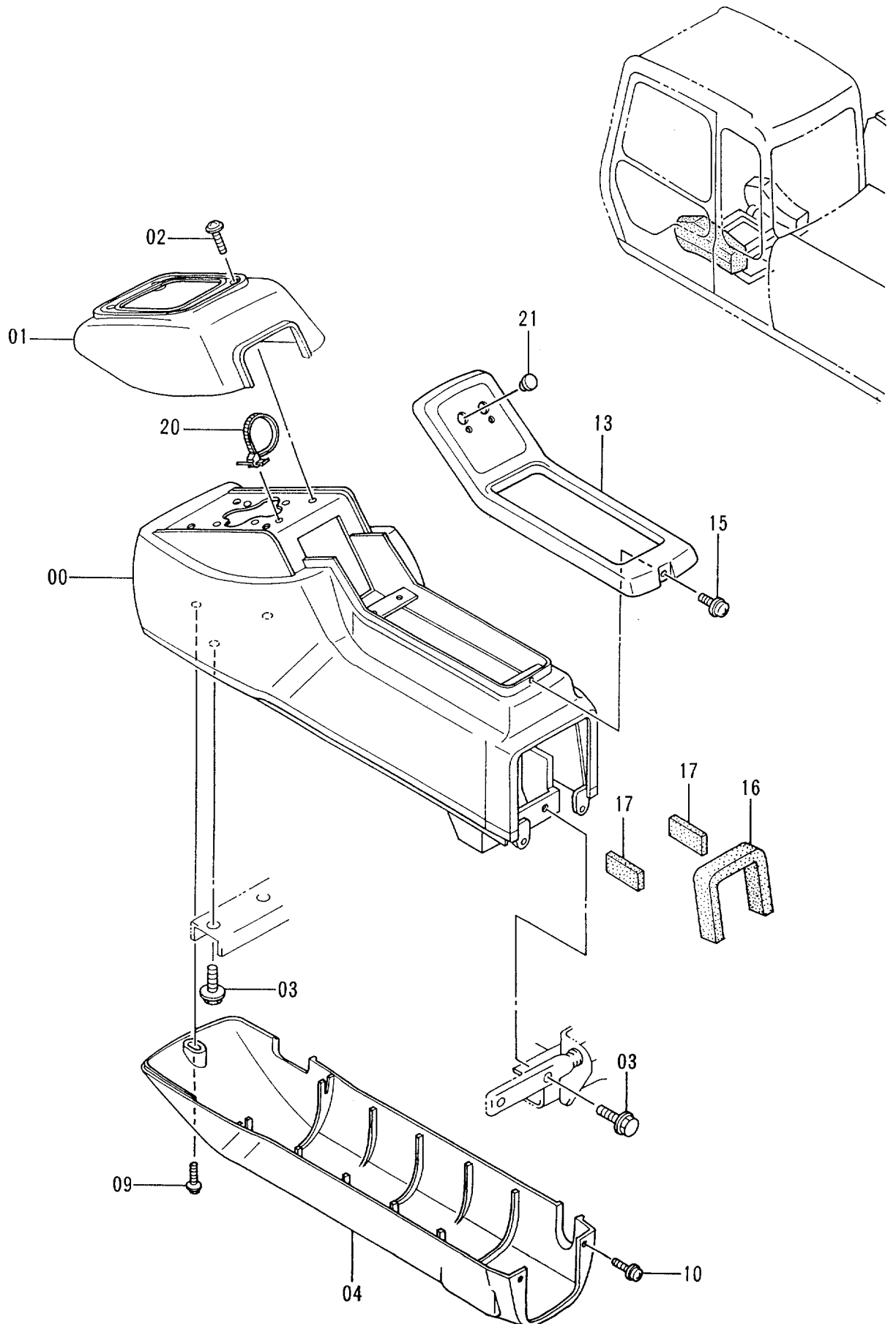

コンソール (左) <USA>
CONSOLE (L) <USA>

35001-

符号 ITEM	部品番号 PART NO.	部 品 名	PART NAME	数量 QTY	サービス コード S.C	適用号機 SERIAL NO.	互 換 性 ICA	代 替 部 品 REPLACEABLE PART	
								部品番号 PART NO.	数量 QTY
00	5003051	スタンド	STAND	1					
01	1015067	カバー	COVER	1					
02	J460635	スクリュー;セムス	SCREW;SEMS	4					
03	J011030	ボルト;セムス	BOLT;SEMS	4					
04	1015072	カバー	COVER	1					
09	J680625	スクリュー;セムス	SCREW;SEMS	1					
10	J680614	スクリュー;セムス	SCREW;SEMS	2					
13	8060827	フレーム	FRAME	1					
15	J680516	スクリュー;セムス	SCREW;SEMS	1					
16	4289705	ラバー	RUBBER	1					
17	4289706	ラバー	RUBBER	2					
20	4300351	クリップ;バンド	CLIP;BAND	1					
21	4294437	キャップ	CAP	1					

スイッチボックス SWITCH BOX

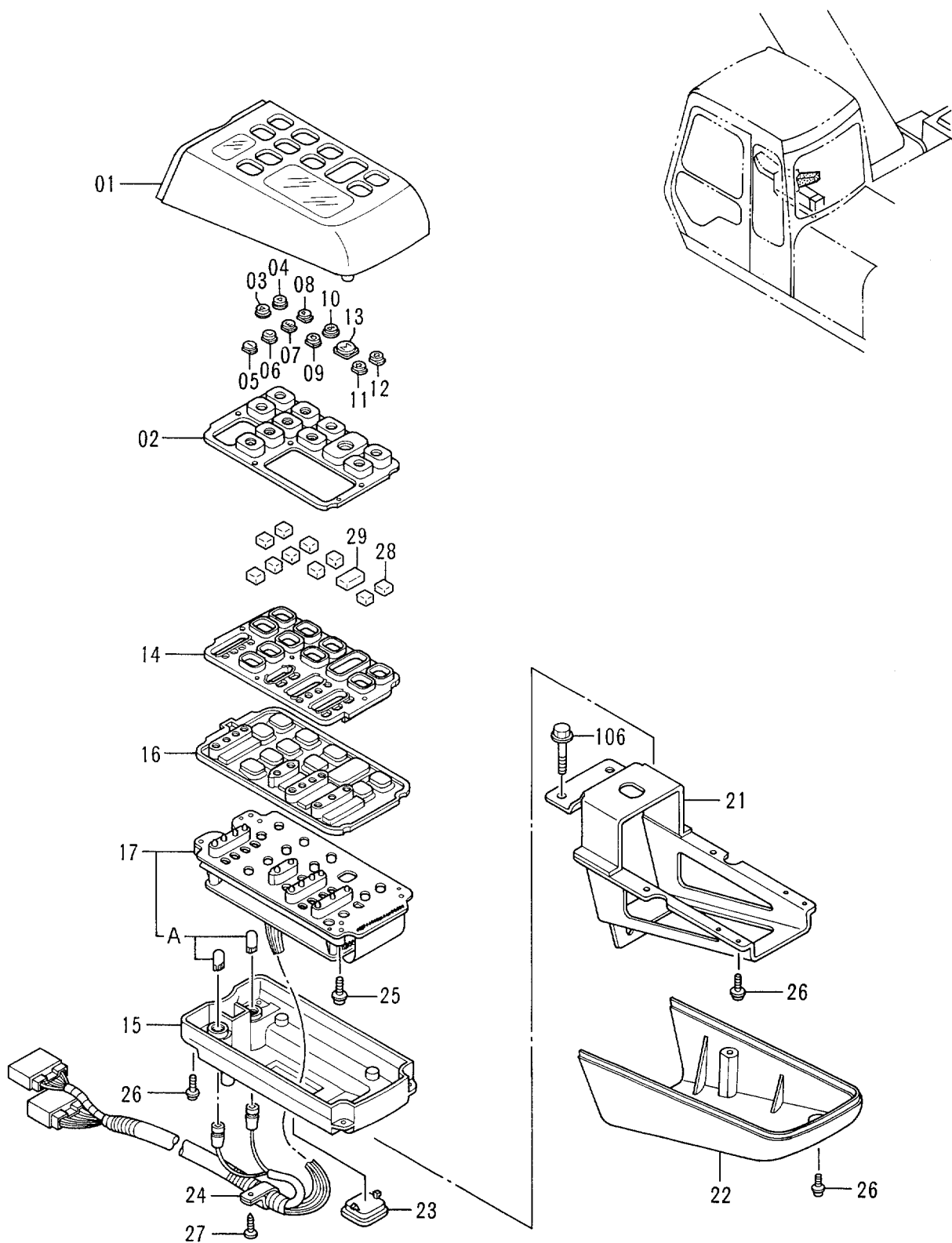

スイッチ ボックス
SWITCH BOX

35001-

符号 ITEM	部品番号 PART NO.	部品名	PART NAME	数量 QTY	サービス コード S.C	適用号機 SERIAL NO.	互換性 ICA	代替部品 REPLACEABLE PART	
								部品番号 PART NO.	数量 QTY
01-29	4323698	ボックス;スイッチ	BOX; SWITCH	1					
01	4297116	・ケース	・CASE	1					
02	4297115	・スイッチ;ラバー	・SWITCH; RUBBER	1					
03	4297090	・パネル	・PANEL	1					
04	4297091	・パネル	・PANEL	1					
05	4297092	・パネル	・PANEL	1					
06	4297093	・パネル	・PANEL	1					
07	4297094	・パネル	・PANEL	1					
08	4297095	・パネル	・PANEL	1					
09	4297096	・パネル	・PANEL	1					
10	4297097	・パネル	・PANEL	1					
11	4297098	・パネル	・PANEL	1					
12	4297099	・パネル	・PANEL	1					
13	4297100	・パネル	・PANEL	1					
14	4297114	・ケース	・CASE	1					
15	4297113	・ケース	・CASE	1					
16	4297112	・スイッチ;ラバー	・SWITCH; RUBBER	1					
17	4341184	・ボード アッセン	・BOARD ASS'Y	1					
17A	4297110	・ランプ	・LAMP	2					
21	4297107	・ブラケット	・BRACKET	1					
22	4297106	・カバー	・COVER	1					
23	4297105	・キャップ	・CAP	1					
24	4297104	・クランプ	・CLAMP	1					
25	4297103	・スクリュー	・SCREW	4					
26	4297102	・スクリュー	・SCREW	12					
27	4297101	・スクリュー	・SCREW	1					
28	4311599	・スペーサ	・SPACER	10					
29	4311628	・スペーサ	・SPACER	1					
106	J020816	ボルト;セムス	BOLT; SEMS	3					

ゲージパネル
GAUGE PANEL

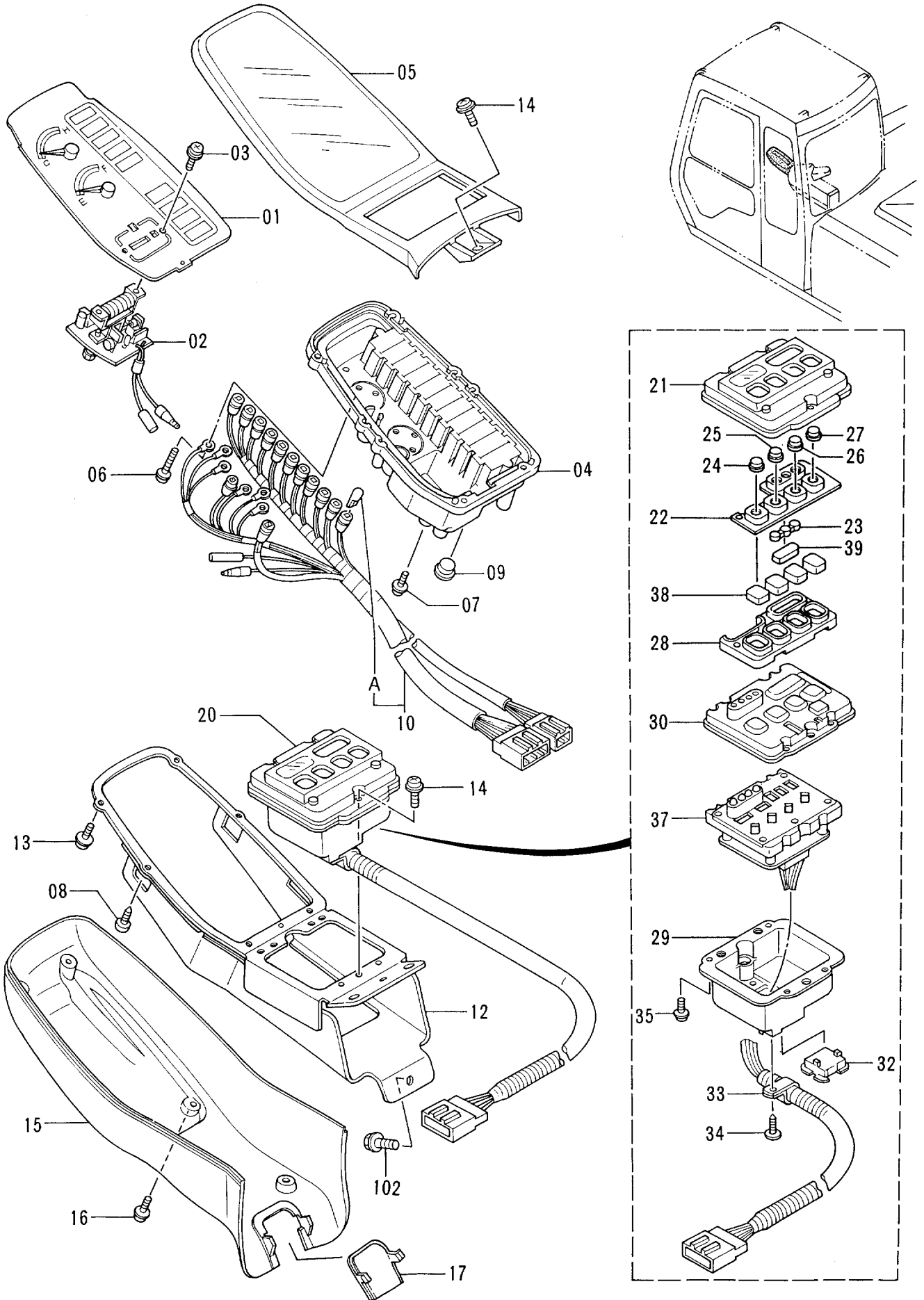

ゲージパネル
GAUGE PANEL

35001-

符号 ITEM	部品番号 PART NO.	部品名	PART NAME	数量 QTY	サービス コード S.C	適用号機 SERIAL NO.	互換性 ICA	代替部品 REPLACEABLE PART	
								部品番号 PART NO.	数量 QTY
01-39	4273796	パネル;ゲージ	PANEL;GAUGE	1					
01	4323940	・メータ	・METER	1					
02	4323939	・メータ	・METER	1					
03	4323980	・スクリュ	・SCREW	2					
04	4323720	・ケース アツセン	・CASE ASS'Y	1					
05	4297131	・ケース アツセン	・CASE ASS'Y	1					
06	4297130	・スクリュ	・SCREW	6					
07	4335441	・スクリュ	・SCREW	3					
08	4297128	・スクリュ	・SCREW	2					
09	4297127	・キャップ	・CAP	1					
10	4297126	・ハーネス;ワイヤ	・HARNESS;WIRE	1					
10A	4297110	・ランプ	・LAMP	14					
12	4297123	・ブラケット	・BRACKET	1					
13	4297122	・スクリュ	・SCREW	4					
14	4297102	・スクリュ	・SCREW	4					
15	4297120	・カバー	・COVER	1					
16	4297119	・スクリュ	・SCREW	6					
17	4297118	・キャップ	・CAP	1					
20	4297124	・スイッチ アツセン	・SWITCH ASS'Y	1					
21	4298927	・ケース	・CASE	1					
22	4298926	・スイッチ;ラバー	・SWITCH;RUBBER	1					
23	4298925	・パネル	・PANEL	1					
24	4298924	・パネル	・PANEL	1					
25	4298923	・パネル	・PANEL	1					
26	4298922	・パネル	・PANEL	1					
27	4298921	・パネル	・PANEL	1					
28	4298920	・ケース	・CASE	1					
29	4298919	・ケース	・CASE	1					
30	4298918	・スイッチ;ラバー	・SWITCH;RUBBER	1					
32	4297105	・キャップ	・CAP	1					
33	4298915	・クランプ	・CLAMP	1					
34	4298914	・スクリュ	・SCREW	1					
35	4298913	・スクリュ	・SCREW	4					
37	4301729	・ボード アツセン	・BOARD ASS'Y	1					
38	4311599	・スペーサ	・SPACER	4					
39	4311598	・スペーサ	・SPACER	1					
102	J020816	ボルト;セムス	BOLT;SEMS	3					

ラジオ <STD> RADIO <STD>

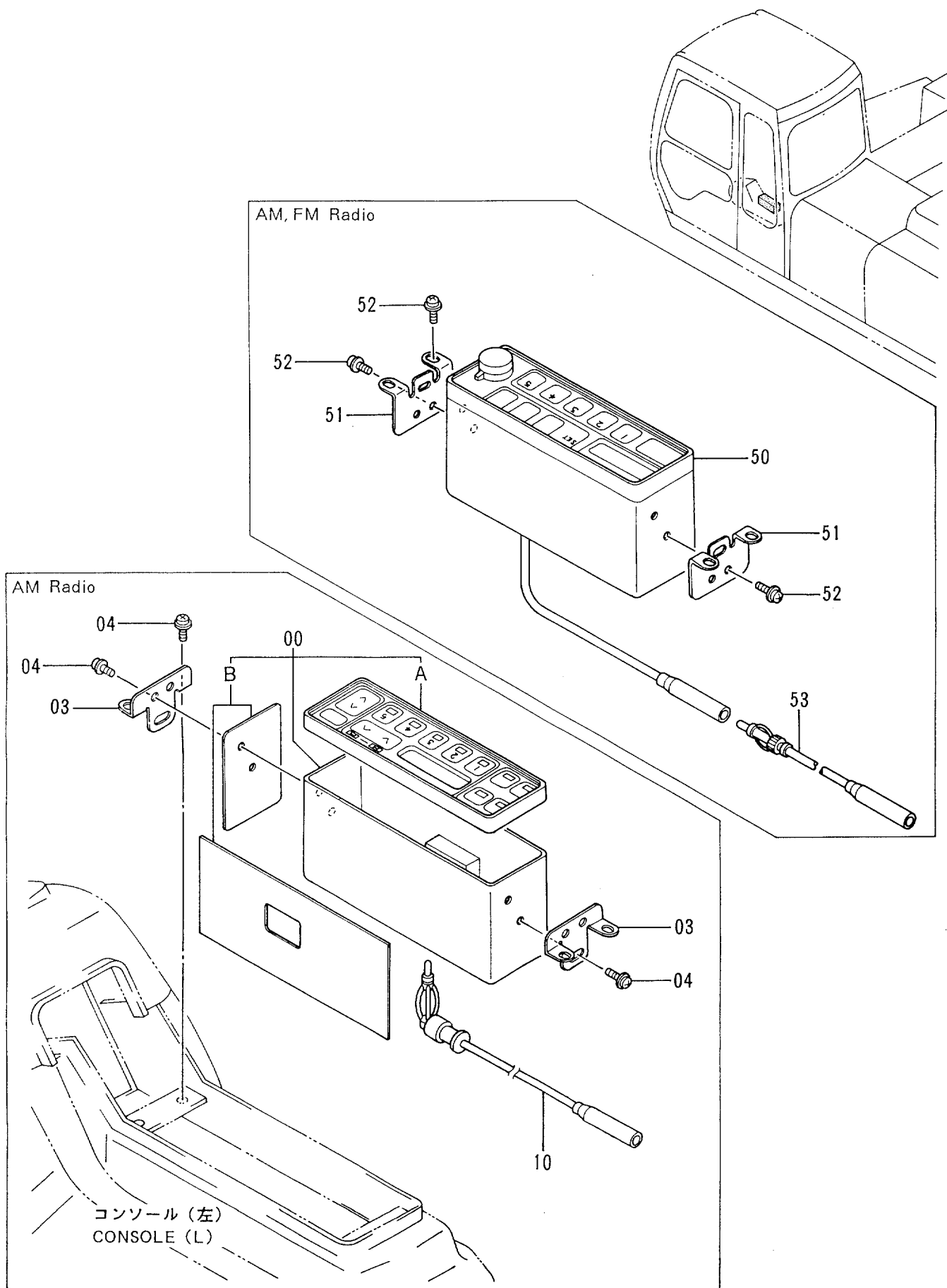

ラジオ (USA)
RADIO (USA)

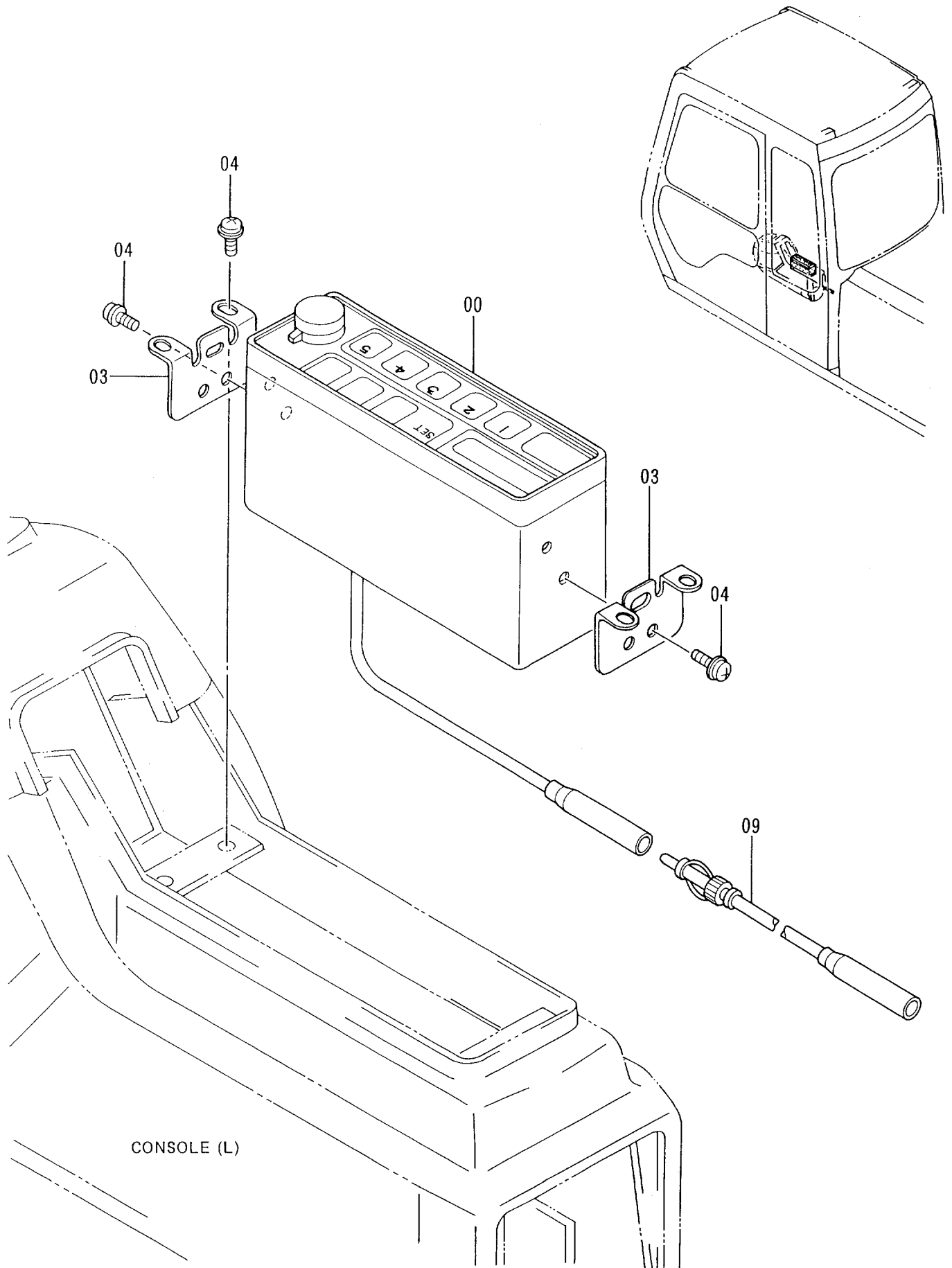

電気部品 (1)
ELECTRIC PARTS (1)

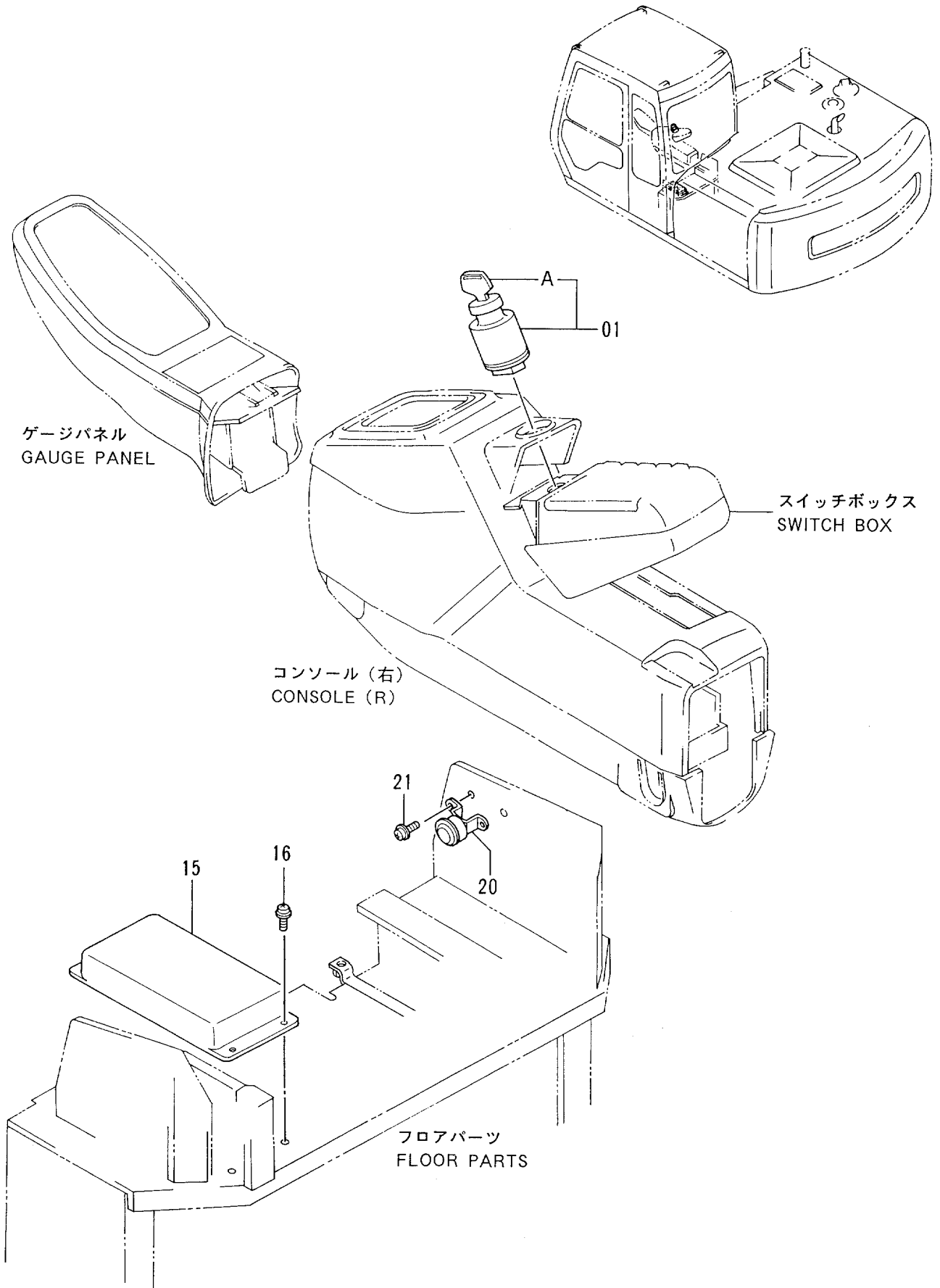

電気部品 (2) <STD>
ELECTRIC PARTS (2) <STD>

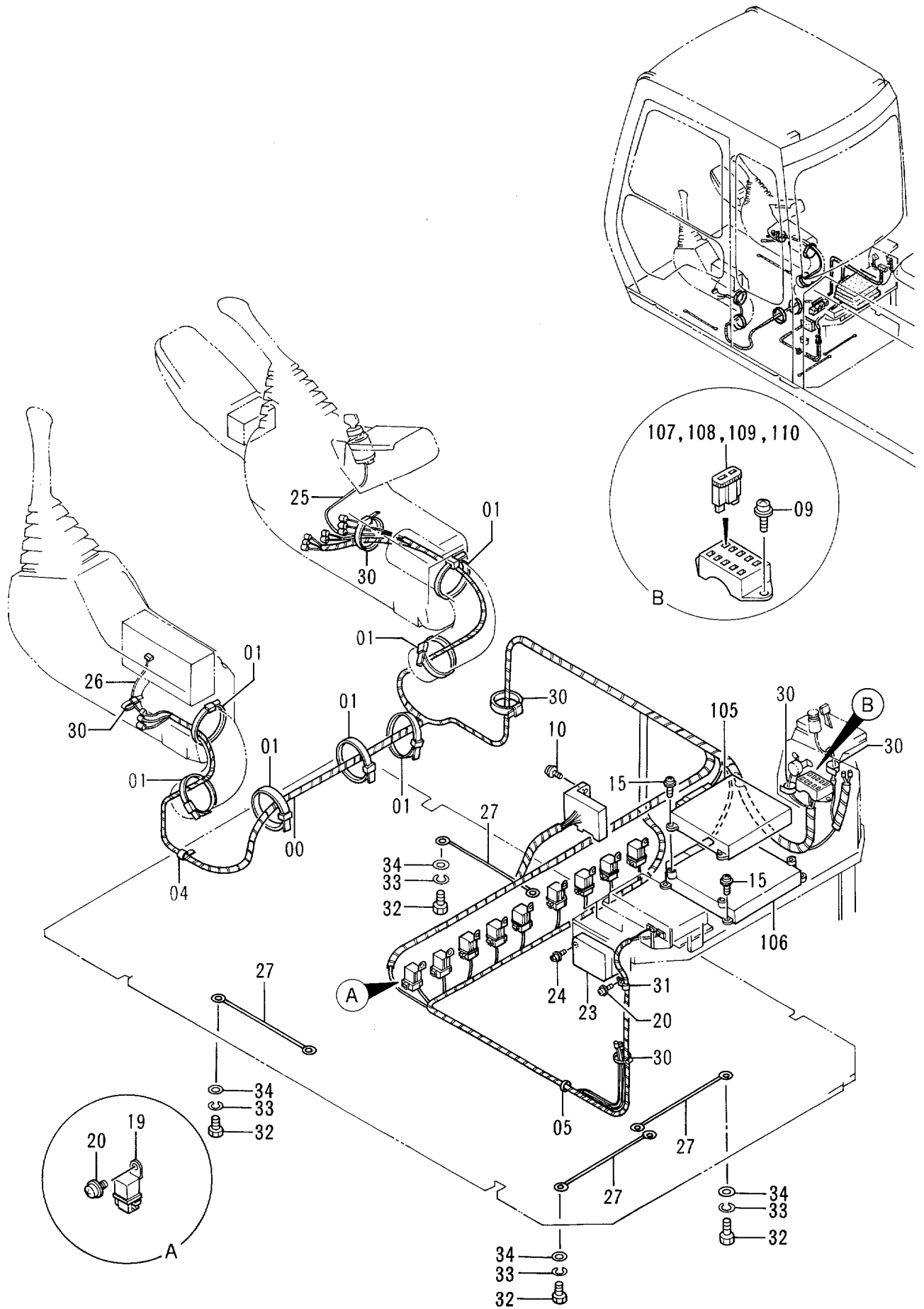

電気部品 (2) <STD>
ELECTRIC PARTS (2) <STD>

35001-

符号 ITEM	部品番号 PART NO.	部 品 名	PART NAME	数量 QTY	サービス コード S. C	適用号機 SERIAL NO.	互 換 性 ICA	代 替 部 品 REPLACEABLE PART	
								部品番号 PART NO.	数量 QTY
00	0001835	ハーネス;ワイヤ	HARNESS;WIRE	1					
01	4121859	クリップ;バンド	CLIP;BAND	7					
04	4190275	クリップ	CLIP	1					
05	4254600	クリップ	CLIP	1					
09	J450620	スクリユ;セムス	SCREW;SEMS	2					
10	J460620	スクリユ;セムス	SCREW;SEMS	2					
15	J460616	スクリユ;セムス	SCREW;SEMS	8					
19	4251588	リレー	RELAY	9					
20	J460616	スクリユ;セムス	SCREW;SEMS	10					
23	4325797	リレー	RELAY	1	Z				
24	J460616	スクリユ;セムス	SCREW;SEMS	2					
25	4277927	ハーネス;ワイヤ (スタータスイッチ サブ)	HARNESS;WIRE (STARTER SWITCH SUB)	1					
26	4277941	ハーネス;ワイヤ (ラジオ サブ)	HARNESS;WIRE (RADIO SUB)	1					
27	4281293	ハーネス;ワイヤ (ラジオ アース)	HARNESS;WIRE (RADIO EARTH)	4					
30	4055312	クリップ;バンド	CLIP;BAND	6					
31	4000859	クリップ;パイプ	CLIP;PIPE	1					
32	J901016	ボルト	BOLT	4					
33	A590910	ワッシャ;スプリング	WASHER;SPRING	4					
34	A590110	ワッシャ;プレーン	WASHER;PLANE	4					
105	9133700	ユニット;EC	UNIT;EC	1					
106	9133701	ユニット;PVC	UNIT;PVC	1					
107	4249690	ヒューズ (1A)	FUSE (1A)	6					
108	4195593	ヒューズ (5A)	FUSE (5A)	8					
109	4195594	ヒューズ (10A)	FUSE (10A)	3					
110	4195596	ヒューズ (20A)	FUSE (20A)	2					

電気部品 (2) <USA>
ELECTRIC PARTS (2) <USA>

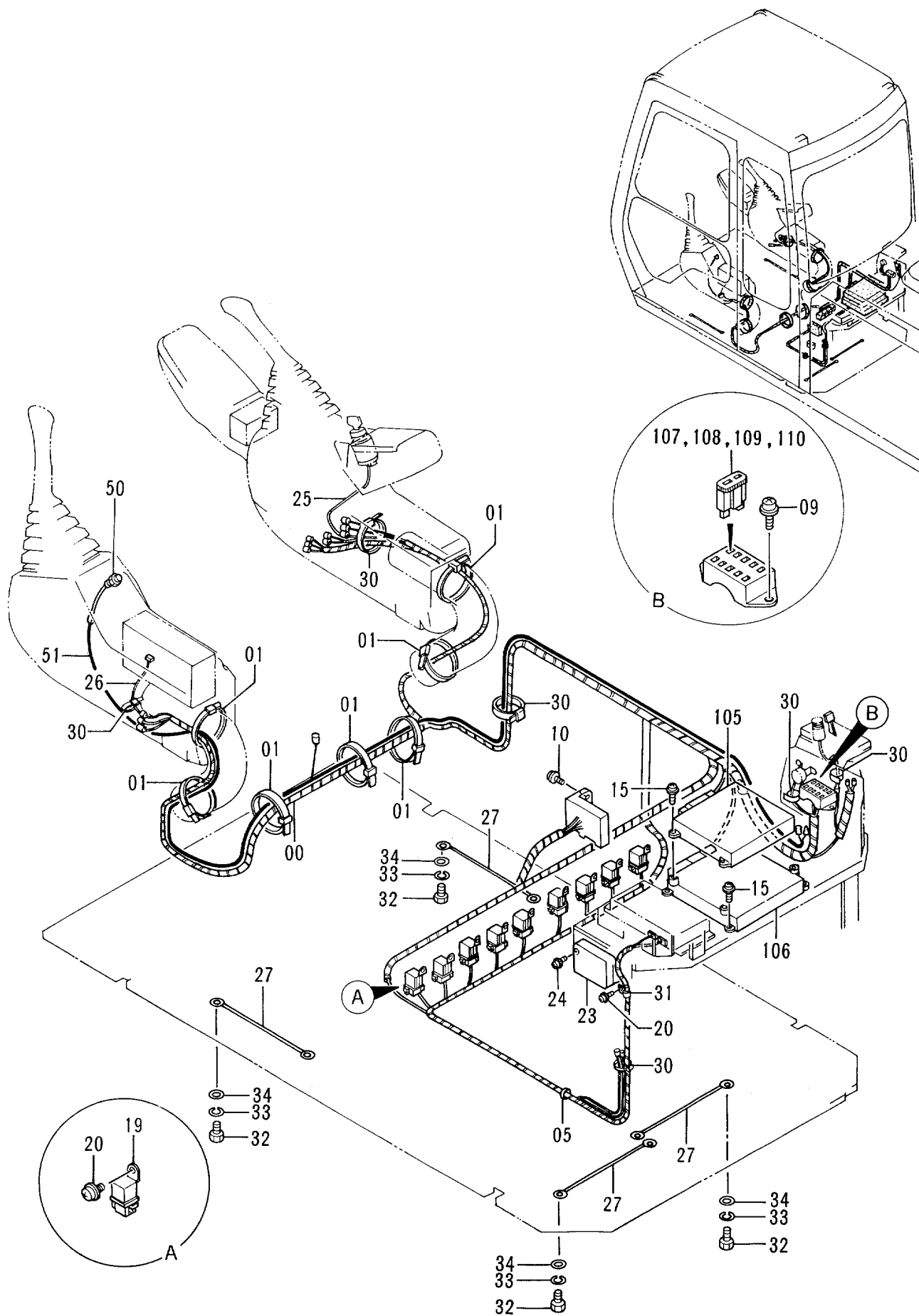

電気部品 (2) <USA>
ELECTRIC PARTS (2) <USA>

35001-

符号 ITEM	部品番号 PART NO.	部 品 名	PART NAME	数量 QTY	サービ ス コード S . C	適用号機 SERIAL NO.	互 換 性 ICA	代 替 部 品 REPLACEABLE PART	
								部品番号 PART NO.	数量 QTY
00	0001835	ハーネス;ワイヤ	HARNESS;WIRE	1					
01	4121859	クリップ;バンド	CLIP;BAND	7					
05	4254600	クリップ	CLIP	1					
09	J450620	スクリュ;セムス	SCREW;SEMS	2					
10	J460620	スクリュ;セムス	SCREW;SEMS	2					
15	J460616	スクリュ;セムス	SCREW;SEMS	8					
19	4251588	リレー	RELAY	9					
20	J460616	スクリュ;セムス	SCREW;SEMS	10					
23	4325797	リレー	RELAY	1	Z				
24	J460616	スクリュ;セムス	SCREW;SEMS	2					
25	4277927	ハーネス;ワイヤ (スタータスイッチ サブ)	HARNESS;WIRE (STARTER SWITCH SUB)	1					
26	4277941	ハーネス;ワイヤ (ラジオ サブ)	HARNESS;WIRE (RADIO SUB)	1					
27	4281293	ハーネス;ワイヤ (ラジオ アース)	HARNESS;WIRE (RADIO EARTH)	4					
30	4055312	クリップ;バンド	CLIP;BAND	6					
31	4000859	クリップ;パイプ	CLIP;PIPE	1					
32	J901016	ボルト	BOLT	4					
33	A590910	ワッシャ;スプリング	WASHER;SPRING	4					
34	A590110	ワッシャ;プレーン	WASHER;PLANE	4					
50	4285337	スイッチ (モーション アラーム)	SWITCH (MOTION ALARM)	1					
51	3060278	ハーネス;ワイヤ	HARNESS;WIRE	1					
105	9133700	ユニット;EC	UNIT;EC	1					
106	9133701	ユニット;PVC	UNIT;PVC	1					
107	4249690	ヒューズ (1A)	FUSE (1A)	6					
108	4195593	ヒューズ (5A)	FUSE (5A)	8					
109	4195594	ヒューズ (10A)	FUSE (10A)	3					
110	4195596	ヒューズ (20A)	FUSE (20A)	2					

電気部品 (3-1) ELECTRIC PARTS (3-1)

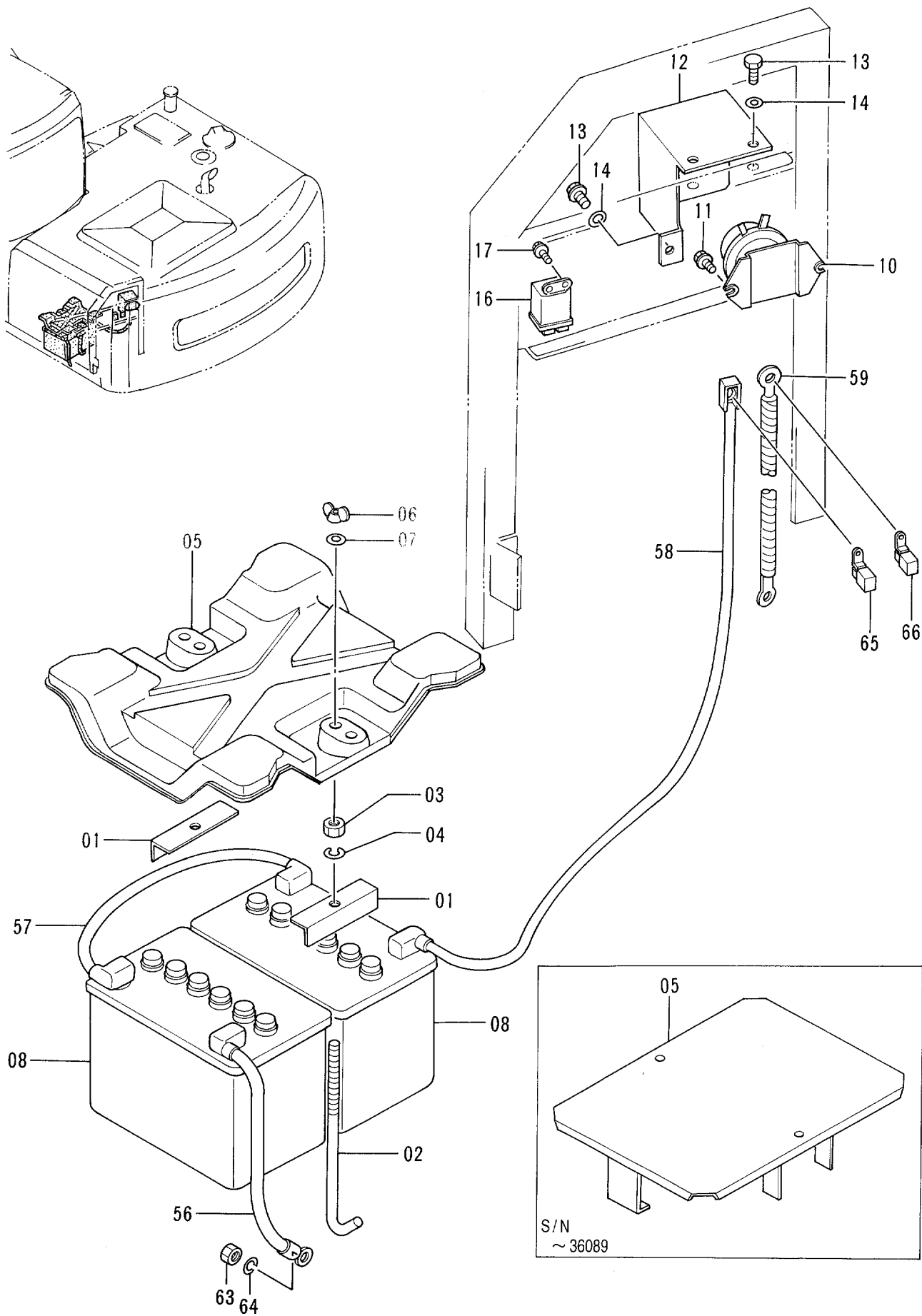

電気部品 (3-1)
ELECTRIC PARTS (3-1)

35001-

符号 ITEM	部品番号 PART NO.	部 品 名	PART NAME	数量 QTY	サービス コード S. C	適用号機 SERIAL NO.	互換性 ICA	代替部品 REPLACEABLE PART	
								部品番号 PART NO.	数量 QTY
01	4257035	サポ-ト	SUPPORT	2					
02	4257034	ボ-ルト;フック	BOLT;HOOK	2		-36089			
02	4359331	ボ-ルト;フック	BOLT;HOOK	2	#	36090-			
03	J950010	ナツト	NUT	2					
04	A590910	ワッシャ;スプリング	WASHER;SPRING	2					
05	8048004	カバー	COVER	1		-35461	Y	8062494	1
05	8062494	カバー	COVER	1		35462-36089	T	4351057	1
								4359331	1
05	4351057	カバー;バッテリー	COVER;BATTERY	1	#	36090-			
06	M570010	ナツト;ウイング	NUT;WING	2					
07	A590110	ワッシャ;フレーン	WASHER;PLANE	2					
08	4247929	バッテリー	BATTERY	2					
10	4255762	リレー;バッテリー	RELAY;BATTERY	1	Z				
11	J020830	ボ-ルト;セムス	BOLT;SEMS	2					
12	3056019	カバー	COVER	1					
13	J900816	ボ-ルト	BOLT	3					
14	A590108	ワッシャ;フレーン	WASHER;PLANE	3					
16	4251587	リレー (グロープラグ)	RELAY (GLOW PLUG)	1					
17	J020620	ボ-ルト;セムス	BOLT;SEMS	2					
56	4258420	ハーネス;ワイヤ	HARNESS;WIRE	1					
		(バッテリーアース)	(BATTERY EARTH)						
57	4258418	ハーネス;ワイヤ	HARNESS;WIRE	1					
		(バッテリー - バッテリー)	(BATTERY - BATTERY)						
58	4258586	ハーネス;ワイヤ	HARNESS;WIRE	1					
		(バッテリー - バッテリーリレー)	(BATTERY - BATTERY RELAY)						
59	4319217	ハーネス;ワイヤ	HARNESS;WIRE	1					
		(バッテリーリレー - スタータ)	(BATTERY RELAY - STARTER)						
63	J950010	ナツト	NUT	1					
64	A590910	ワッシャ;スプリング	WASHER;SPRING	1					
65	4270554	ヒューズリンク (40A)	FUSIBLE-LINK (40A)	1					
66	4270555	ヒューズリンク (50A)	FUSIBLE-LINK (50A)	1					

電気部品 (3-2) ELECTRIC PARTS (3-2)

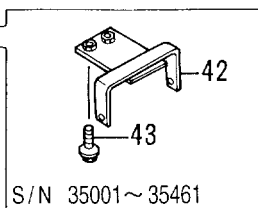
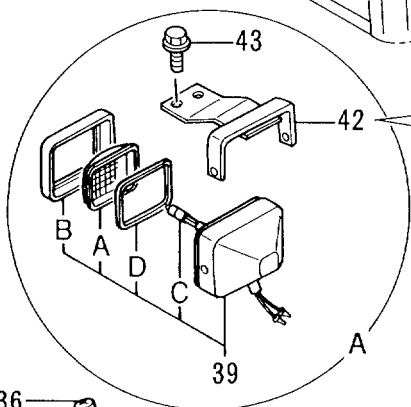
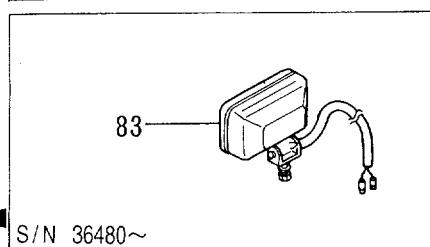
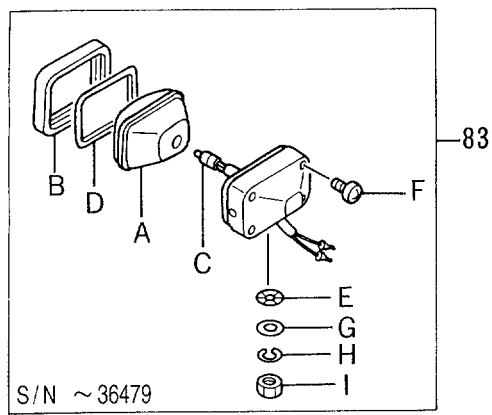
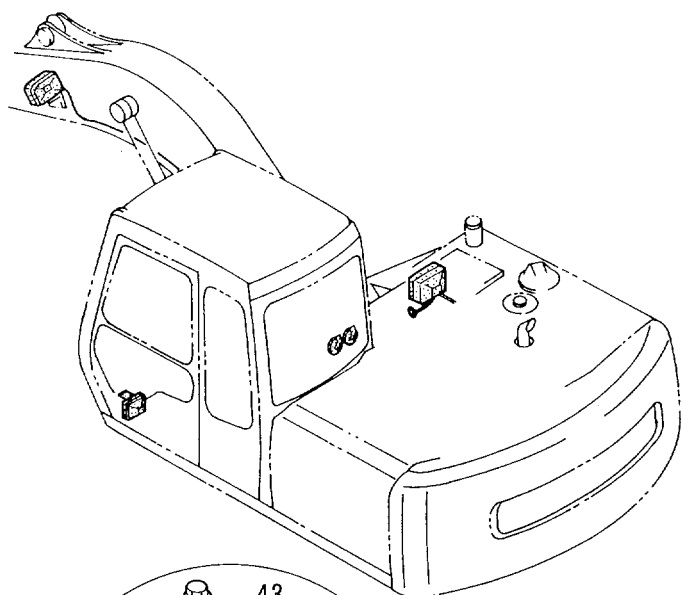

D

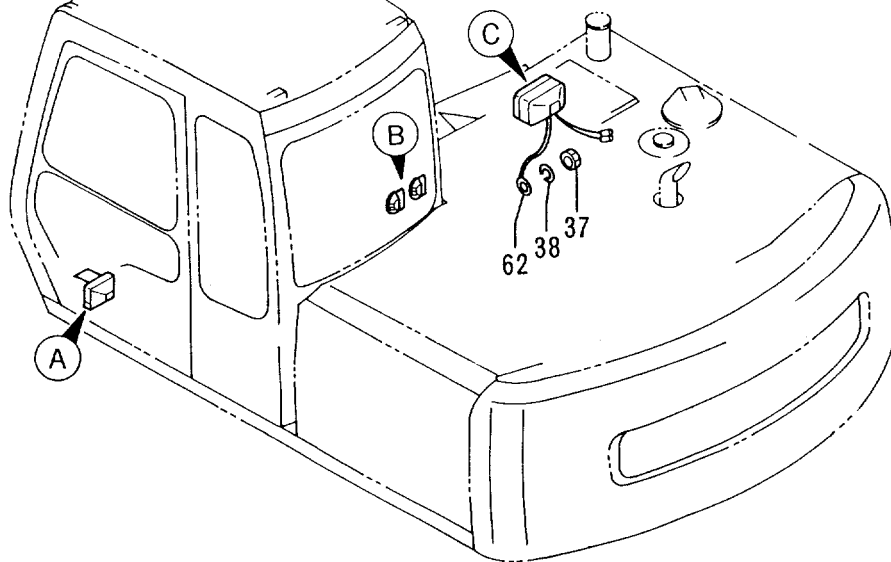
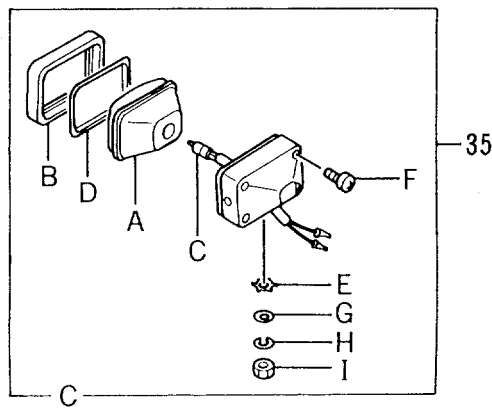
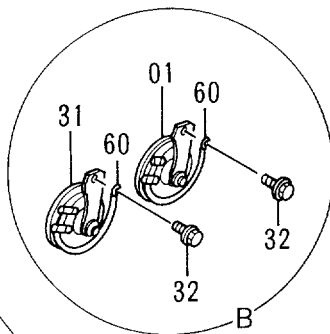
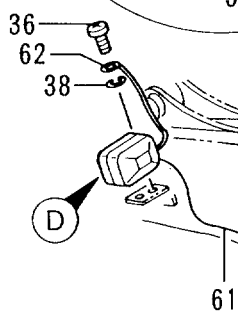

電気部品 (3-2)
ELECTRIC PARTS (3-2)

35001-

符号 ITEM	部品番号 PART NO.	部 品 名	PART NAME	数量 QTY	サービス コード S.C	適用号機 SERIAL NO.	互 換 性 ICA	代 替 部 品 REPLACEABLE PART	
								部品番号 PART NO.	数量 QTY
01	4190705	ホーン (HI)	HORN (HI)	1					
31	4191499	ホーン (LO)	HORN (LO)	1					
32	J020825	ボルト;セムス	BOLT;SEMS	2					
35	4336570	ランプ;ヘッド アッセン (本体組付用)	LAMP;HEAD ASS'Y (for assembly of machine)	1			1	4326800	1
35	4326800	ランプ;ヘッド アッセン (輸送用)	LAMP;HEAD ASS'Y (for transportation)	1	S				
35A	4326801	・レンズ;ユニット	・LENS;UNIT	1					
35B	4326802	・フレーム	・FRAME	1					
35C	4285648	・バルブ	・BULB	1					
35D	4326803	・ガスケット	・GASKET	1					
35E	4307026	・ワッシャ	・WASHER	1					
35F	4307027	・スクリュ	・SCREW	1					
35G	A590114	・ワッシャ	・WASHER	1					
35H	A590914	・ワッシャ;スプリング	・WASHER;SPRING	1					
35I	J952014	・ナット	・NUT	1					
36	M430613	スクリュ	SCREW	1					
37	M500605	ナット	NUT	1					
38	A590906	ワッシャ;スプリング	WASHER;SPRING	2					
39	4274478	ランプ;ヘッド アッセン	LAMP;HEAD ASS'Y	1					
39A	4285646	・レンズ	・LENS	1					
39B	4285647	・リム	・RIM	1					
39C	4285648	・バルブ	・BULB	1					
39D	4288342	・ガスケット	・GASKET	1					
42	8051250	ブラケット	BRACKET	1		-35192			
42	8061439	ブラケット	BRACKET	1		35193-			
43	J011025	ボルト;セムス	BOLT;SEMS	2					
60	4254603	ハーネス;ワイヤ (ホーン アース)	HARNESS;WIRE (HORN EARTH)	2					
61	4261622	ハーネス;ワイヤ (ブーム ライト)	HARNESS;WIRE (BOOM LIGHT)	1					
62	4254604	ハーネス;ワイヤ (ライト アース)	HARNESS;WIRE (LIGHT EARTH)	2					
83	4336570	ランプ;ヘッド アッセン (本体組付用)	LAMP;HEAD ASS'Y (for assembly of machine)	1	#	-36479	1	4326800	1
83	4326800	ランプ;ヘッド アッセン (輸送用)	LAMP;HEAD ASS'Y (for transportation)	1	#S	-36479			
83A	4326801	・レンズ;ユニット	・LENS;UNIT	1	#	-36479			
83B	4326802	・フレーム	・FRAME	1	#	-36479			
83C	4285648	・バルブ	・BULB	1	#	-36479			

電 氣 部 品 (3-2) ELECTRIC PARTS (3-2)

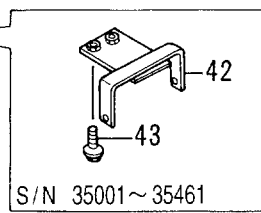
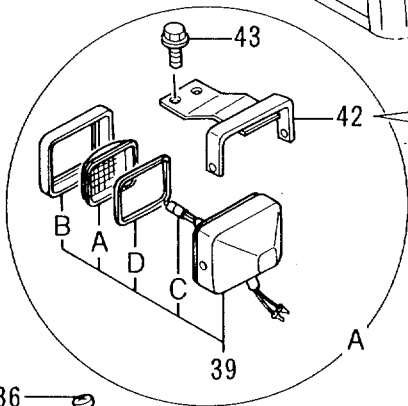
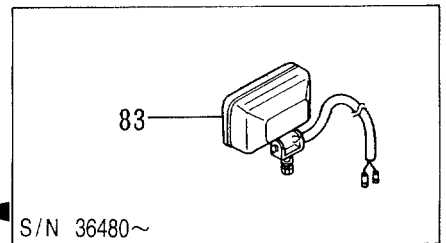
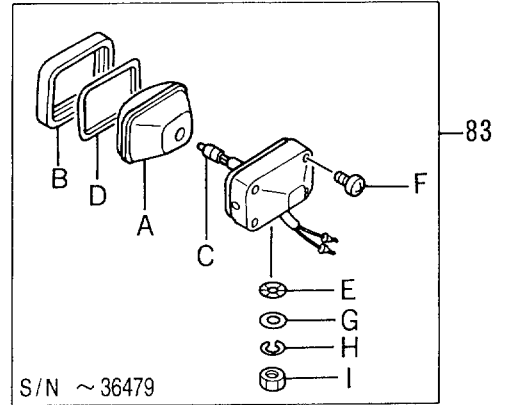
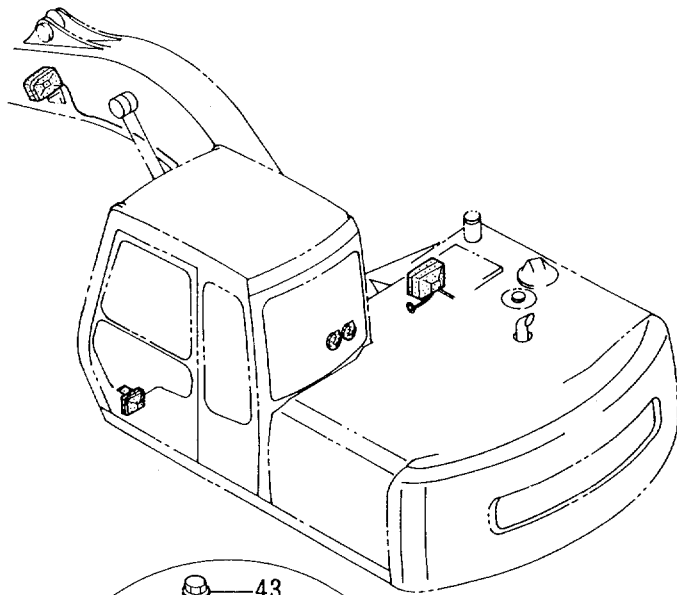

(D)

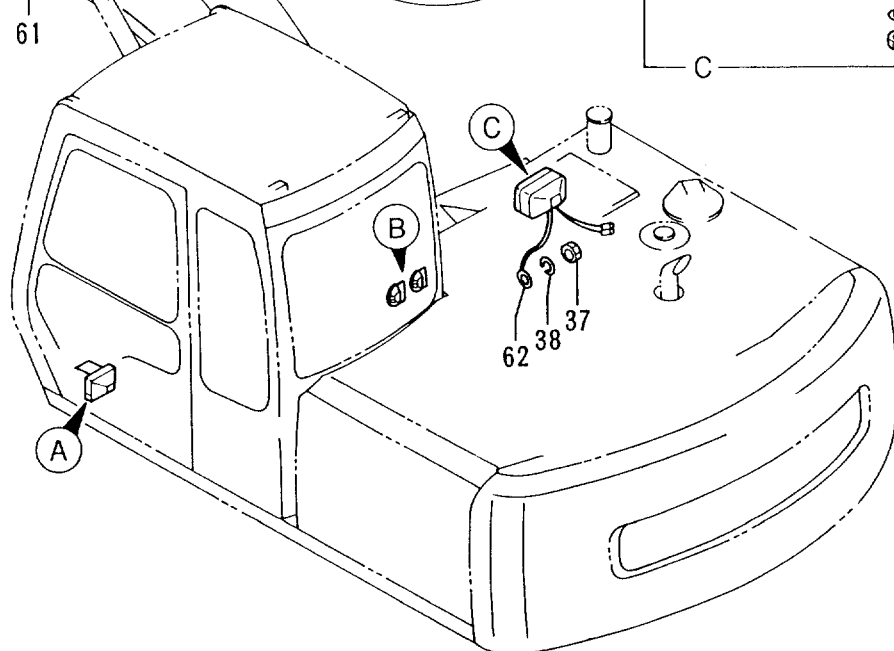
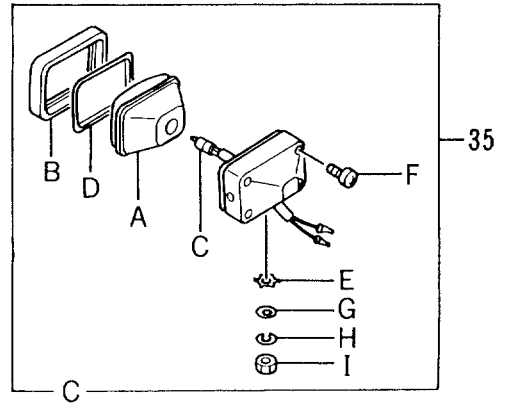
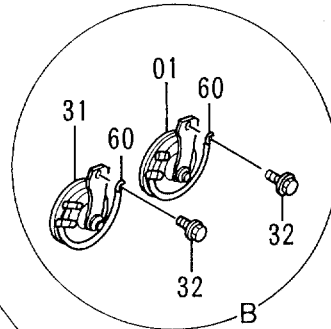
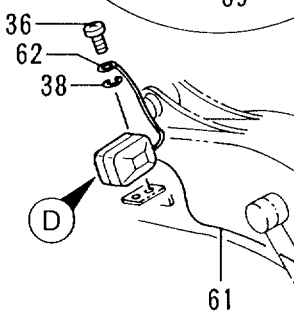

電気部品 (3-3)
ELECTRIC PARTS (3-3)

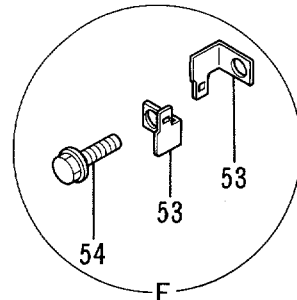
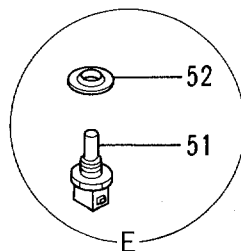
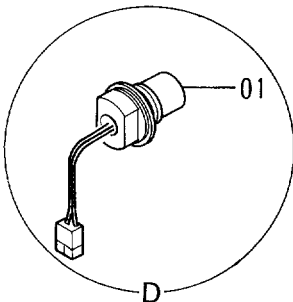
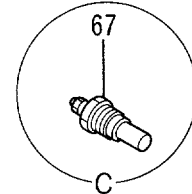
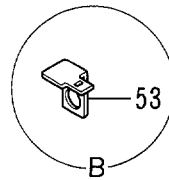
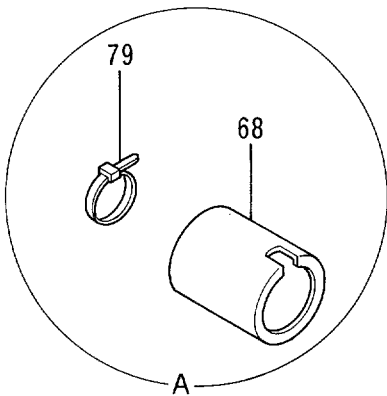
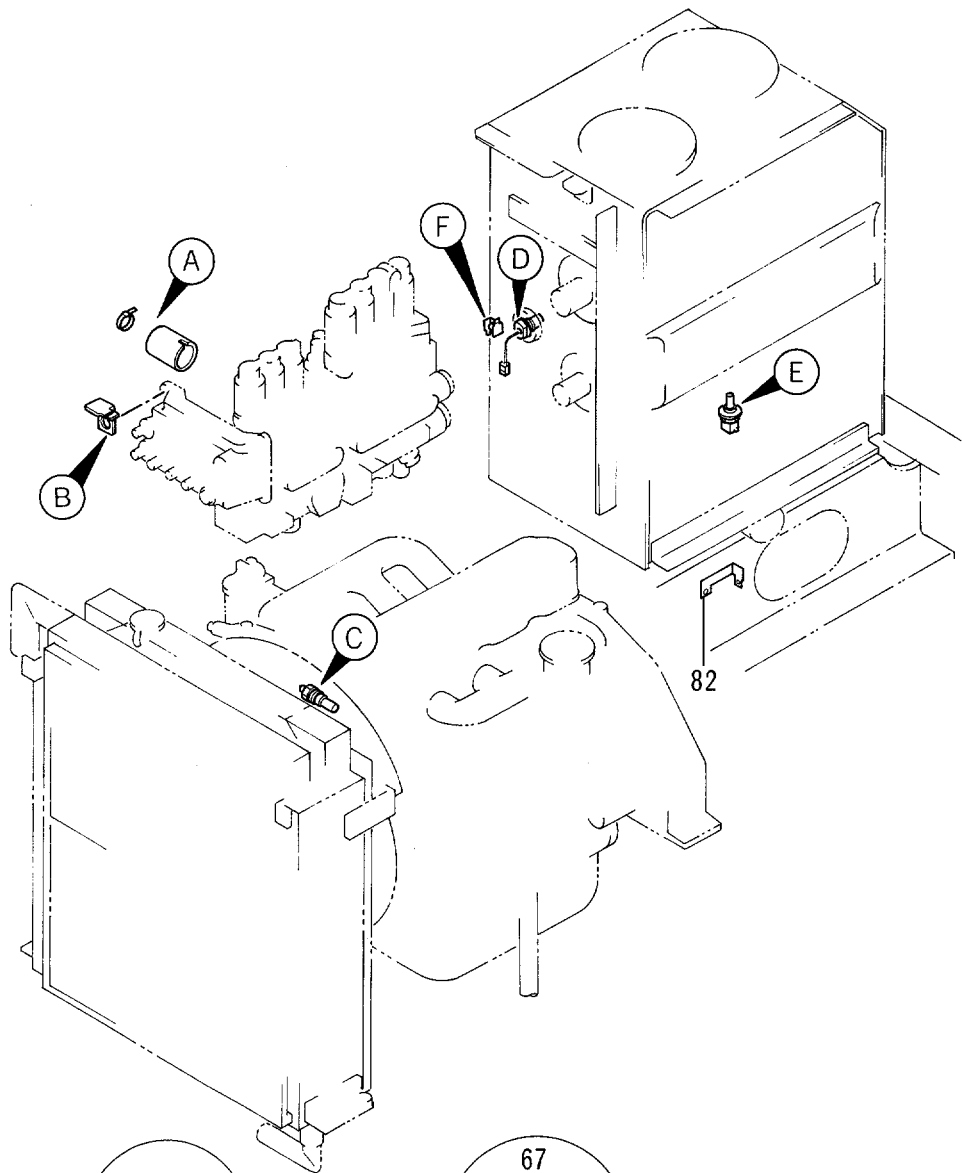
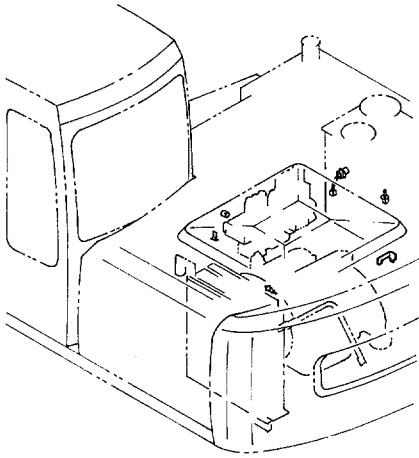

電 氣 部 品 (3-4)
ELECTRIC PARTS (3-4)

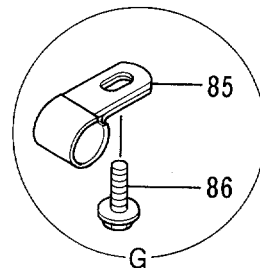
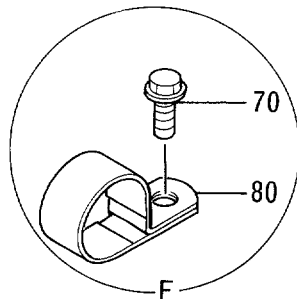
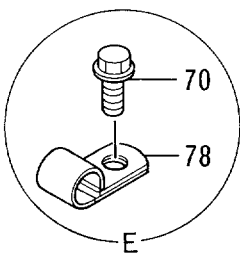
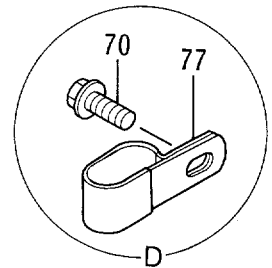
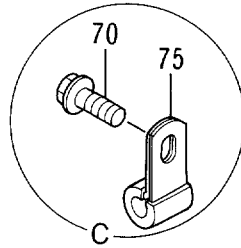
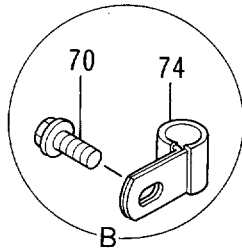
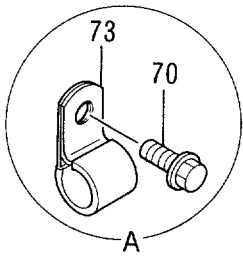
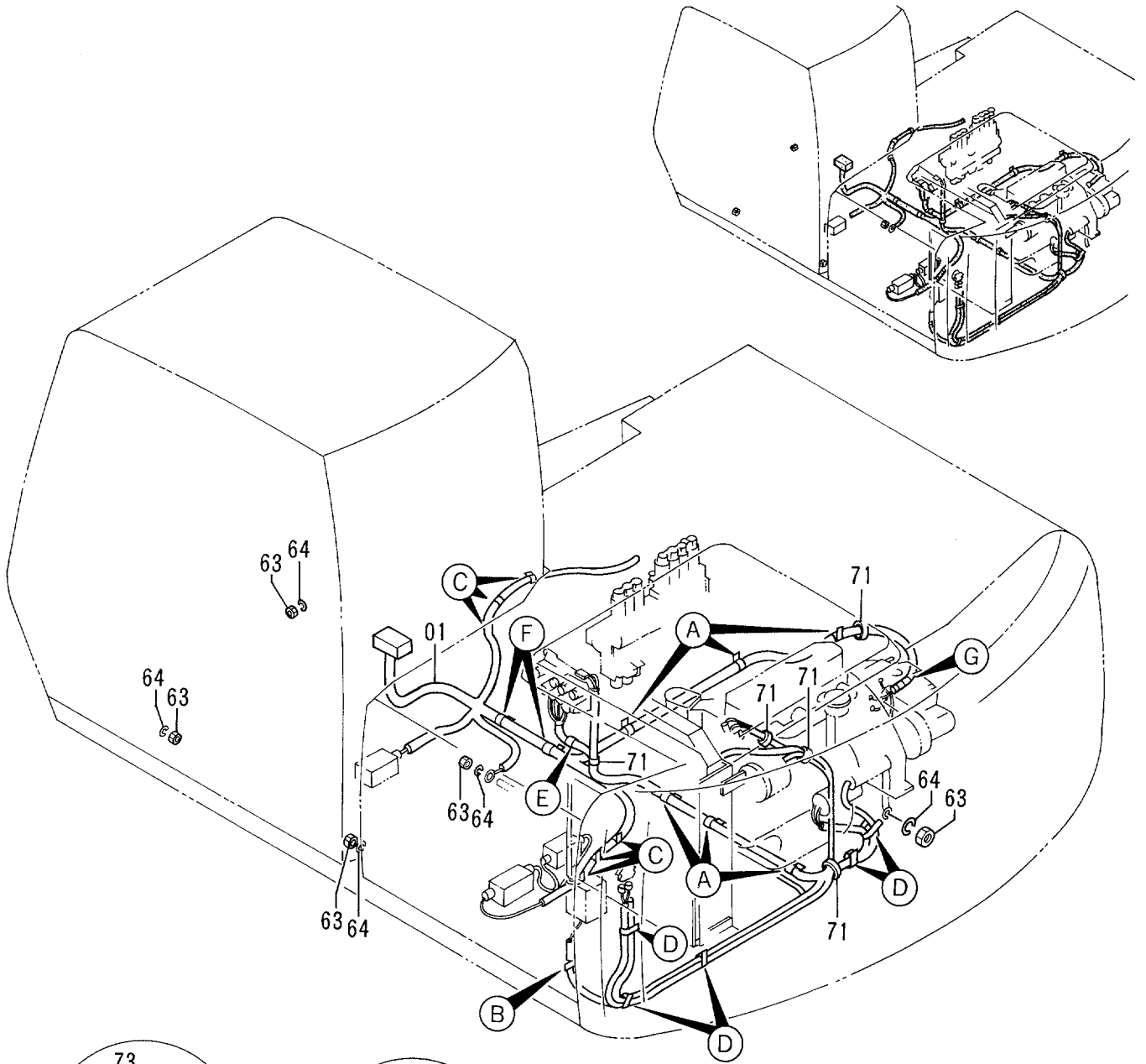

電気部品 (3-4)
ELECTRIC PARTS (3-4)

35001-

符号 ITEM	部品番号 PART NO.	部品名	PART NAME	数量 Q'TY	サービス コード S.C	適用号機 SERIAL NO.	互換性 ICA	代替部品 REPLACEABLE PART	
								部品番号 PART NO.	数量 Q'TY
01	0001847	ハーネス;ワイヤ	HARNESS;WIRE	1					
63	J950010	ナット	NUT	5					
64	A590910	ワッシャ;スプリング	WASHER;SPRING	5					
70	J011020	ボルト;セムス	BOLT;SEMS	21					
71	4055311	クリップ;バンド	CLIP;BAND	4					
73	4190274	クリップ	CLIP	6					
74	4190273	クリップ	CLIP	1					
75	4190275	クリップ	CLIP	6					
77	4190282	クリップ	CLIP	5					
78	4190253	クリップ	CLIP	1					
80	4190291	クリップ	CLIP	2		-35461	Y	4190264	2
80	4190264	クリップ	CLIP	2		35462-			
85	4000860	クリップ;パイプ	CLIP;PIPE	1					
86	J010616	ボルト;セムス	BOLT;SEMS	1					

モーションアラーム (USA)
MOTION ALARM (USA)

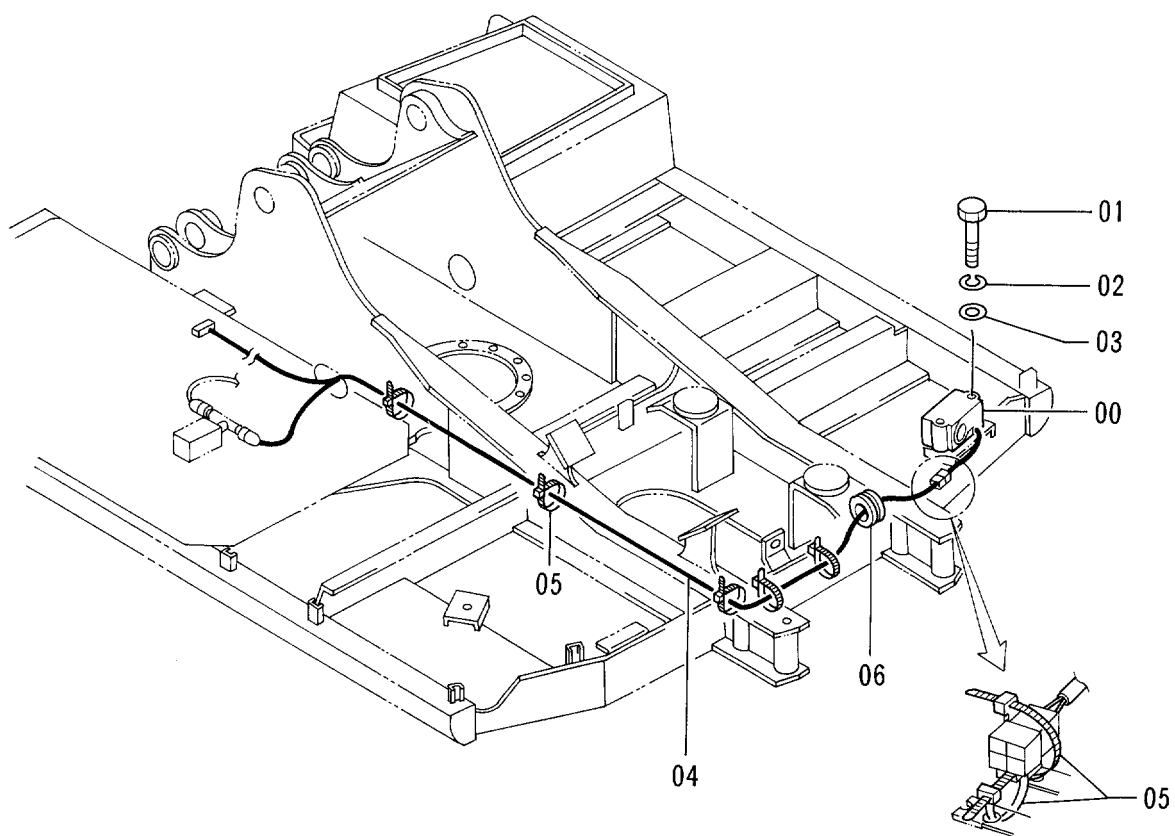
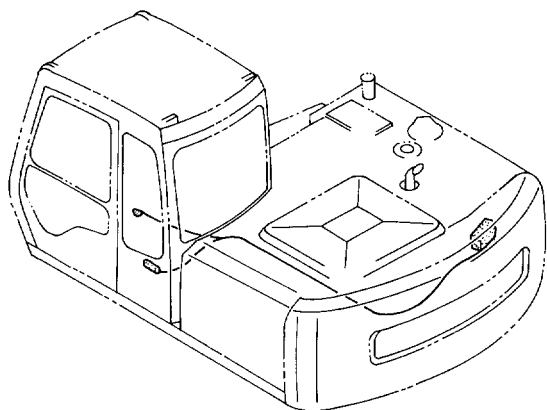

ウィンドウワッシャ WINDOW WASHER

適用号機 35001~36479
Serial No.

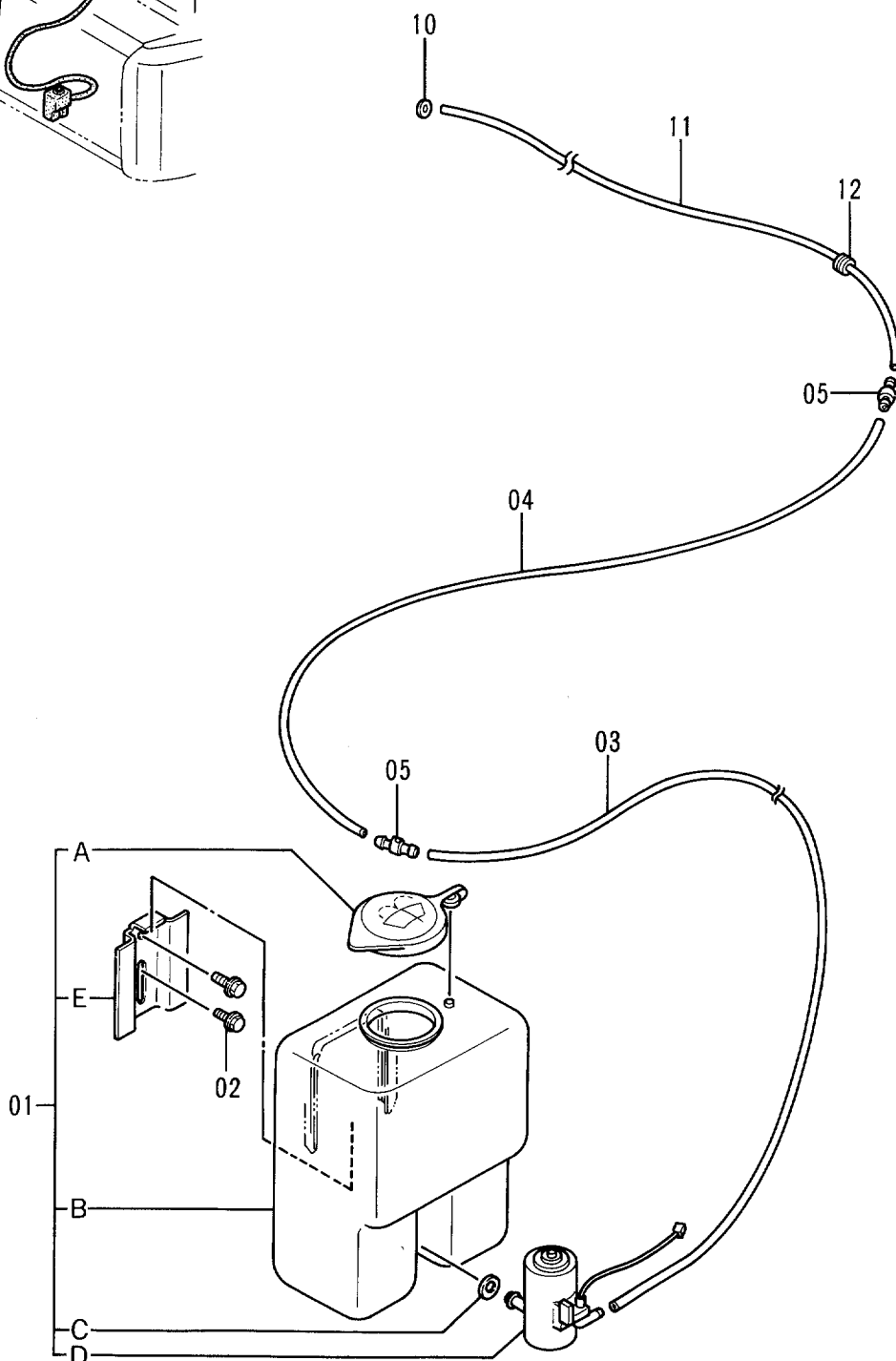
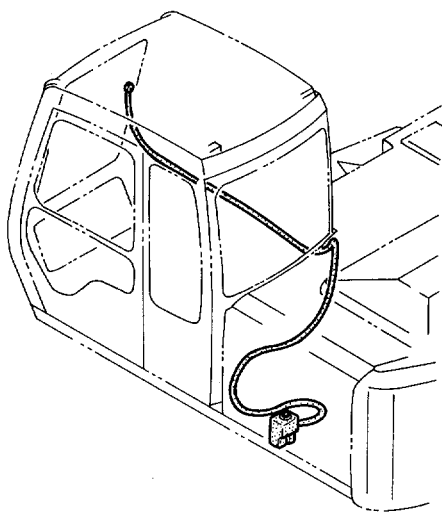

ウインドウォッシャー WINDOW WASHER

適用号機 36480~
Serial No.

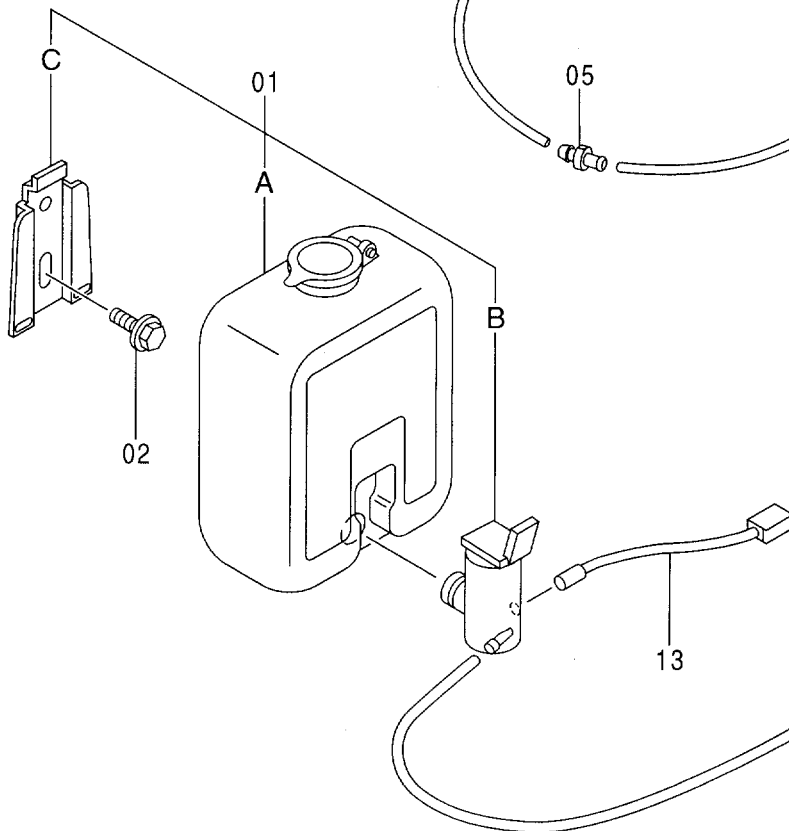
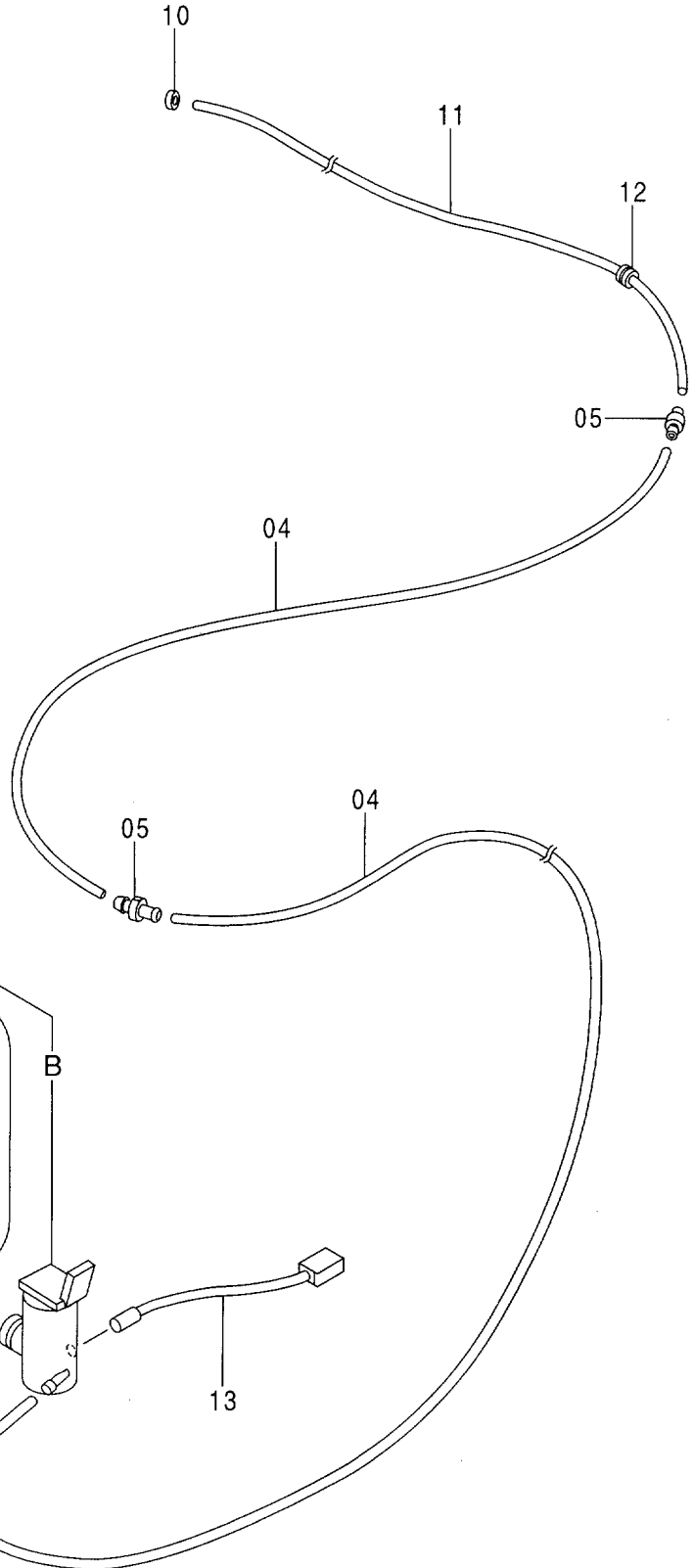
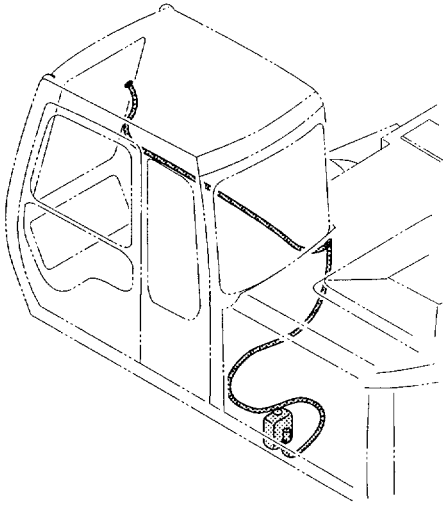

カーヒータ CAR HEATER

適用号機 35001~35143
Serial No.

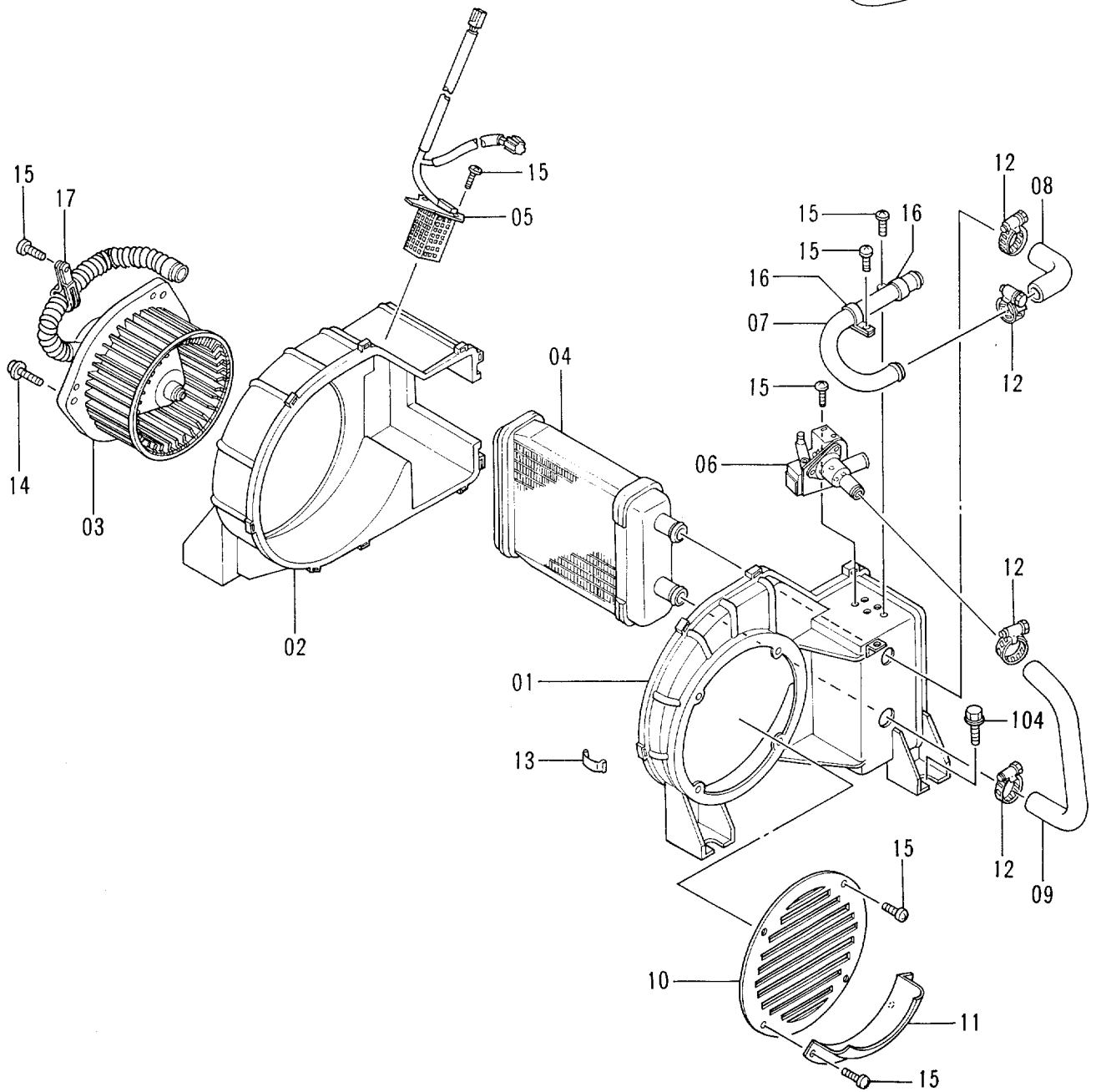
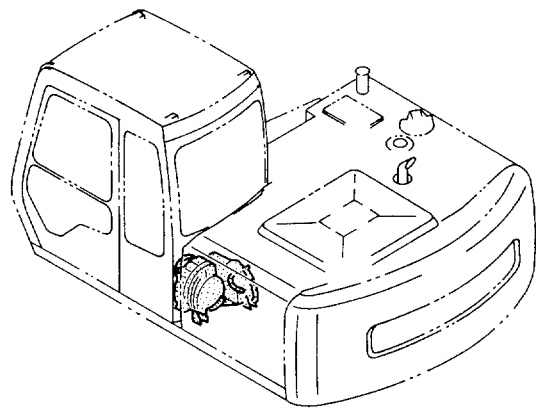

カー ヒータ
CAR HEATER

35001-35143

符号 ITEM	部品番号 PART NO.	部 品 名	PART NAME	数量 QTY	サービス コード S.C	適用号機 SERIAL NO.	互 換 性 ICA	代 替 部 品 REPLACEABLE PART	
								部品番号 PART NO.	数量 QTY
01-17	4251649	ヒータ アツセン	HEATER ASS'Y	1					
01	4295532	・ケース (L)	・CASE (L)	1			Y	4353158	1
02	4295533	・ケース (R)	・CASE (R)	1			Y	4353159	1
03	4295534	・モータ	・MOTOR	1			I	4349942	1
04	4295535	・コア;ヒータ	・CORE;HEATER	1			Y	4351448	1
05	4295536	・レジスタ	・RESISTOR	1					
06	4295537	・バルブ	・VALVE	1			Y	4351452	1
07	4295538	・パイプ	・PIPE	1			Y	4353160	1
08	4295539	・ホース	・HOSE	1			Y	4353161	1
09	4295540	・ホース	・HOSE	1			Y	4353162	1
10	4295541	・カバー	・COVER	1			Y	4353163	1
11	4295542	・カバー	・COVER	1			Y	4353164	1
12	4295543	・クランプ	・CLAMP	4			I	4351466	4
13	4295544	・クランプ	・CLAMP	9			Y	4351467	9
14	4296797	・スクリュ;セムス	・SCREW;SEMS	3			Y	J450512	3
15	4296798	・スクリュ	・SCREW	11			Y	4352934	11
16	4296799	・クランプ	・CLAMP	2			Y	4353165	2
17	4296800	・クリップ	・CLIP	1			Y	4353166	1
104	J021030	ボルト;セムス	BOLT;SEMS	4					

カーヒータ CAR HEATER

適用号機 35144~36556
Serial No.

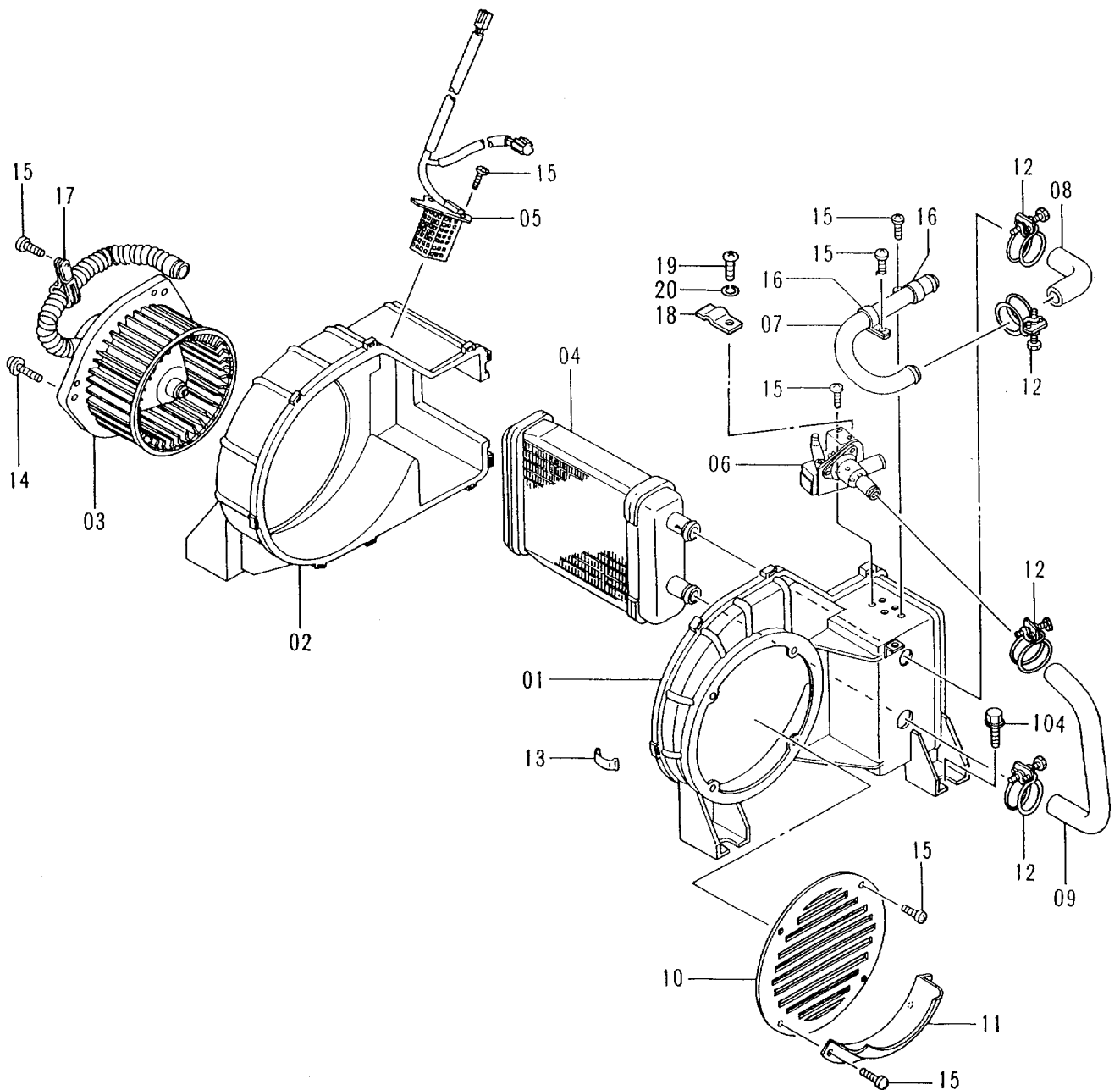
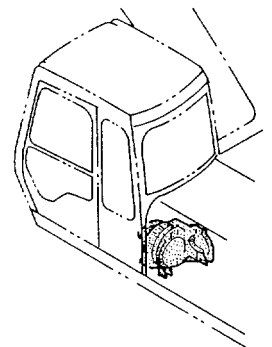

カーヒータ
CAR HEATER

35144-36556

符号 ITEM	部品番号 PART NO.	部品名	PART NAME	数量 QTY	サービス コード S.C	適用号機 SERIAL NO.	互換性 ICA	代替部品 REPLACEABLE PART	
								部品番号 PART NO.	数量 QTY
01-20	4342603	ヒータ	HEATER	1			T	4363008	1
								4363028	1
01	4353158	・ケース	・CASE	1			T	4363008	1
								4363028	1
02	4353159	・ケース	・CASE	1			T	4363008	1
								4363028	1
03	4349942	・モータ	・MOTOR	1					
04	4351448	・コア	・CORE	1					
05	4349943	・レジスタ	・RESISTOR	1					
06	4351452	・バルブ	・VALVE	1			Y	4376475	1
07	4353160	・パイプ	・PIPE	1					
08	4353161	・ホース	・HOSE	1					
09	4353162	・ホース	・HOSE	1					
10	4353163	・カバー	・COVER	1					
11	4353164	・カバー	・COVER	1					
12	4351466	・クランプ	・CLAMP	4					
13	4351467	・クリップ	・CLIP	9					
14	J450512	・スクリュー;セムス	・SCREW;SEMS	3					
15	4352934	・スクリュー	・SCREW	11					
16	4353165	・クランプ	・CLAMP	2					
17	4353166	・クランプ	・CLAMP	1					
18	4351482	・クランプ	・CLAMP	1					
19	J450412	・スクリュー;セムス	・SCREW;SEMS	1					
20	4352933	・ワッシャ	・WASHER	1					
104	J021030	ボルト;セムス	BOLT;SEMS	4					

カーヒータ CAR HEATER

適用号機 36557~
Serial No.

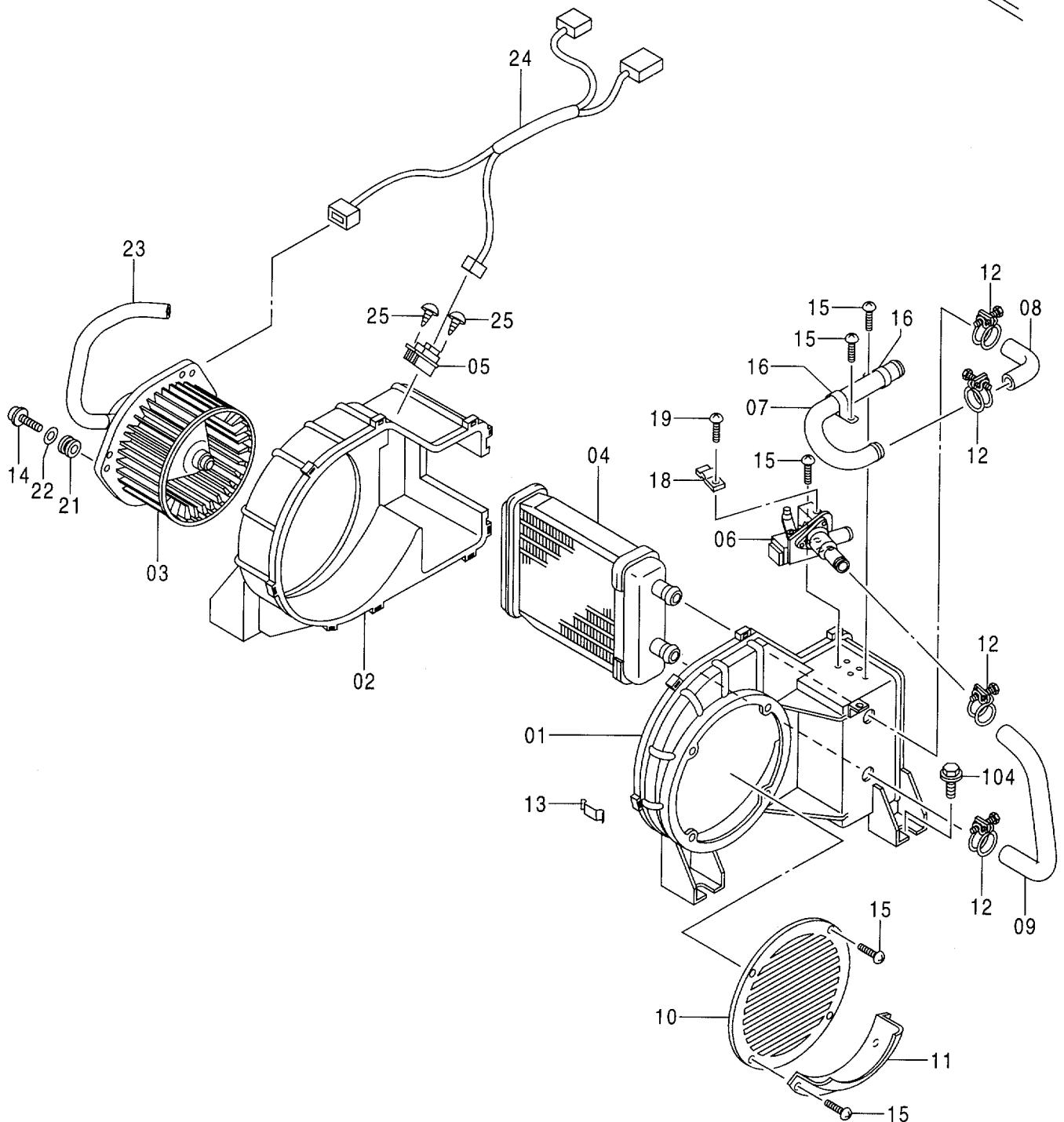
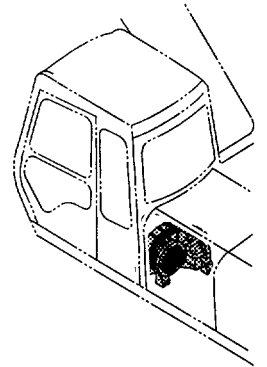

カー ヒータ
CAR HEATER

36557-

符号 ITEM	部品番号 PART NO.	部 品 名	PART NAME	数量 QTY	サービス コード S.C	適用号機 SERIAL NO.	互 換 性 ICA	代 替 部 品 REPLACEABLE PART	
								部品番号 PART NO.	数量 QTY
01-25	4363008	ヒータ	HEATER	1					
01	4376471	・ケース	・CASE	1					
02	4376472	・ケース	・CASE	1					
03	4376473	・モータ	・MOTOR	1					
04	4351448	・コア	・CORE	1					
05	4370271	・レジスタ	・RESISTOR	1					
06	4376475	・バルブ	・VALVE	1					
07	4353160	・パイプ	・PIPE	1					
08	4353161	・ホース	・HOSE	1					
09	4353162	・ホース	・HOSE	1					
10	4353163	・カバー	・COVER	1					
11	4353164	・カバー	・COVER	1					
12	4351466	・クランプ	・CLAMP	4					
13	4351467	・クリップ	・CLIP	9					
14	4376476	・スクリュー; タッピング	・SCREW; TAPPING	3					
15	4352934	・スクリュー	・SCREW	8					
16	4353165	・クランプ	・CLAMP	2					
18	4351482	・クランプ	・CLAMP	1					
19	J460412	・スクリュー; セムス	・SCREW; SEMS	1					
21	4370267	・アイソレータ	・ISOLATOR	3					
22	4370299	・ワッシャ	・WASHER	3					
23	4376479	・ホース	・HOSE	1					
24	4376480	・ハーネス; ワイヤ	・HARNESS; WIRE	1					
25	4370310	・スクリュー; タッピング	・SCREW; TAPPING	2					
104	J021030	ボルト; セムス	BOLT; SEMS	4					

カーヒータパーツ CAR HEATER PARTS

適用号機 35001~35143
Serial No.

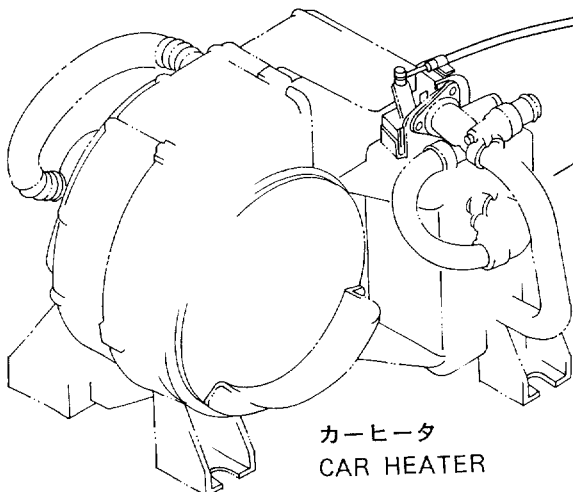
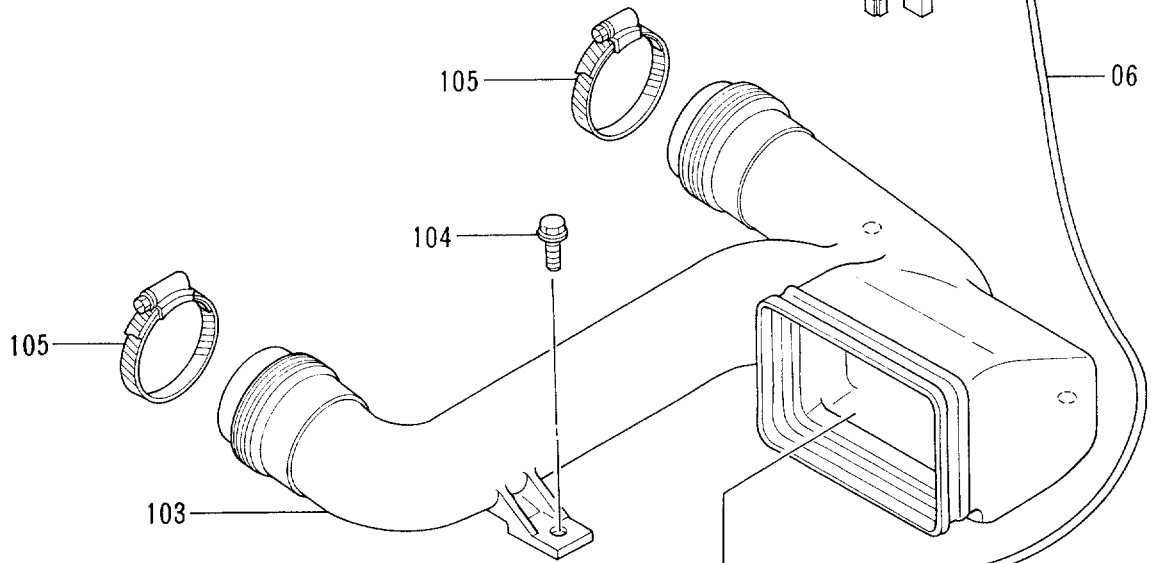
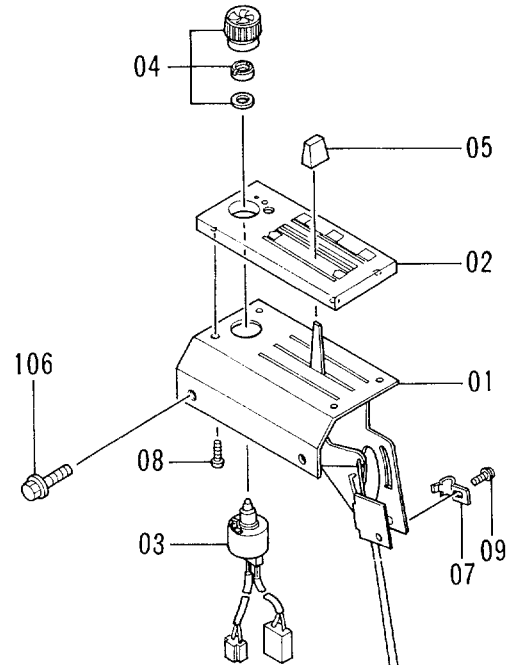
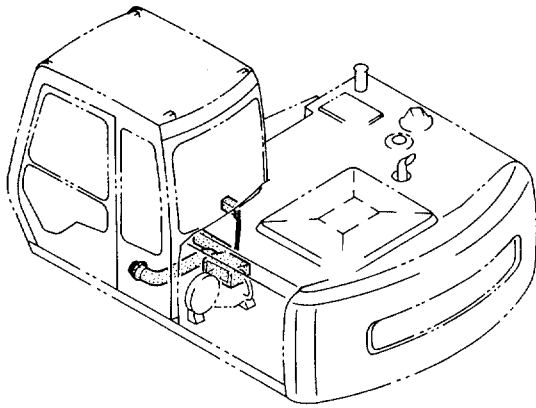

カーヒータ
CAR HEATER

カーヒータ パーツ
CAR HEATER PARTS

35001-35143

符号 ITEM	部品番号 PART NO.	部 品 名	PART NAME	数量 Q'TY	サービス コード S.C	適用号機 SERIAL NO.	互 換 性 ICA	代 替 部 品 REPLACEABLE PART	
								部品番号 PART NO.	数量 Q'TY
01-09	4266753	コントローラ アッセン	CONTROLLER ASS'Y	1					
01	4295523	・ブラケット	・BRACKET	1					
02	4295524	・パネル;コントロール	・PANEL;CONTROL	1			Y	4351523	1
03	4295525	・スイッチ	・SWITCH	1			Y	4351468	1
04	4295528	・ノブ	・KNOB	1			T	4351525	1
								4351521	1
								4351519	1
								4351520	1
05	4295529	・ノブ	・KNOB	1			Y	4351522	1
06	4295530	・ワイヤ	・WIRE	1			Y	4352935	1
07	4295531	・クランプ	・CLAMP	1			Y	4351482	1
08	4296801	・スクリュー	・SCREW	4					
09	J460412	・スクリュー;セムス	・SCREW;SEMS	1			I	J450412	1
103	4263177	ダクト;ヒータ	DUCT;HEATER	1					
104	J021030	ボルト;セムス	BOLT;SEMS	3					
105	4504491	クランプ;ホース	CLAMP;HOSE	2					
106	J010820	ボルト;セムス	BOLT;SEMS	2					

カーヒータパーツ CAR HEATER PARTS

適用号機 35144 ~ 36556
Serial No.

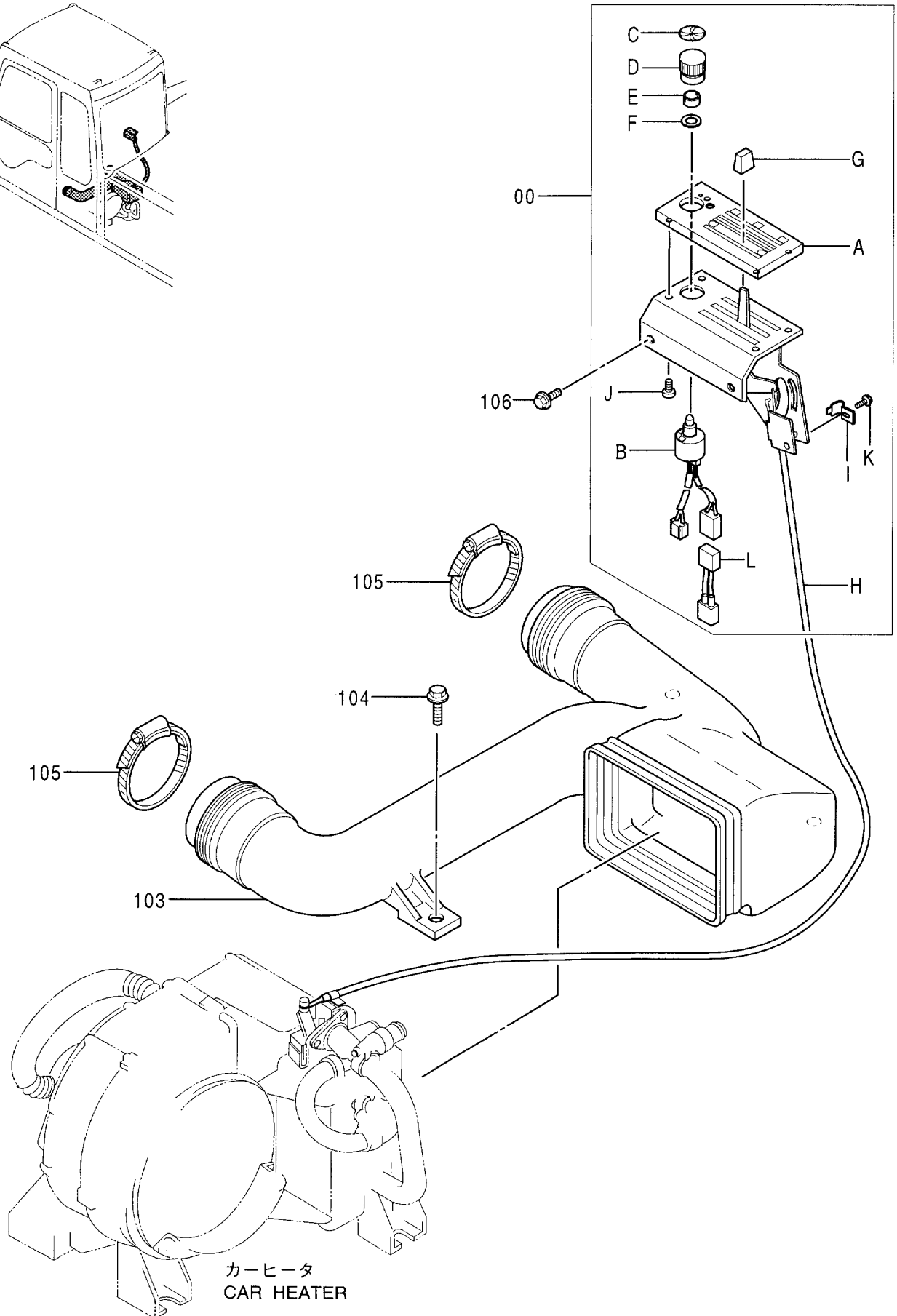
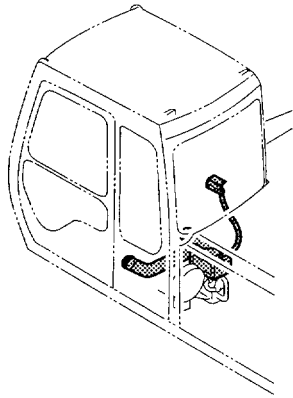

カーヒータ パーツ
CAR HEATER PARTS

35144-36556

符号 ITEM	部品番号 PART NO.	部 品 名	PART NAME	数量 QTY	サービス コード S.C	適用号機 SERIAL NO.	互 換 性 ICA	代 替 部 品 REPLACEABLE PART	
								部品番号 PART NO.	数量 QTY
00	4342342	コントローラ	CONTROLLER	1					
00A	4351523	・パネル;コントロール	・PANEL;CONTROL	1					
00B	4351468	・スイッチ	・SWITCH	1					
00C	4351525	・プレート	・PLATE	1					
00D	4351521	・ノブ	・KNOB	1					
00E	4351519	・ナット	・NUT	1					
00F	4351520	・ワッシャ	・WASHER	1					
00G	4351522	・ノブ	・KNOB	1					
00H	4352935	・ケーブル;コントロール	・CABLE;CONTROL	1					
00I	4351482	・クランプ	・CLAMP	1					
00J	4296801	・スクリュ	・SCREW	4					
00K	J450412	・スクリュ;セムス	・SCREW;SEMS	1					
00L	4349944	・ワイヤ;エレクトリック	・WIRE;ELECTRIC	1					
103	4263177	ダクト;ヒータ	DUCT;HEATER	1					
104	J021030	ボルト;セムス	BOLT;SEMS	3					
105	4504491	クランプ;ホース	CLAMP;HOSE	2					
106	J010820	ボルト;セムス	BOLT;SEMS	2					

カーヒータパーツ CAR HEATER PARTS

適用号機 36557~
Serial No.

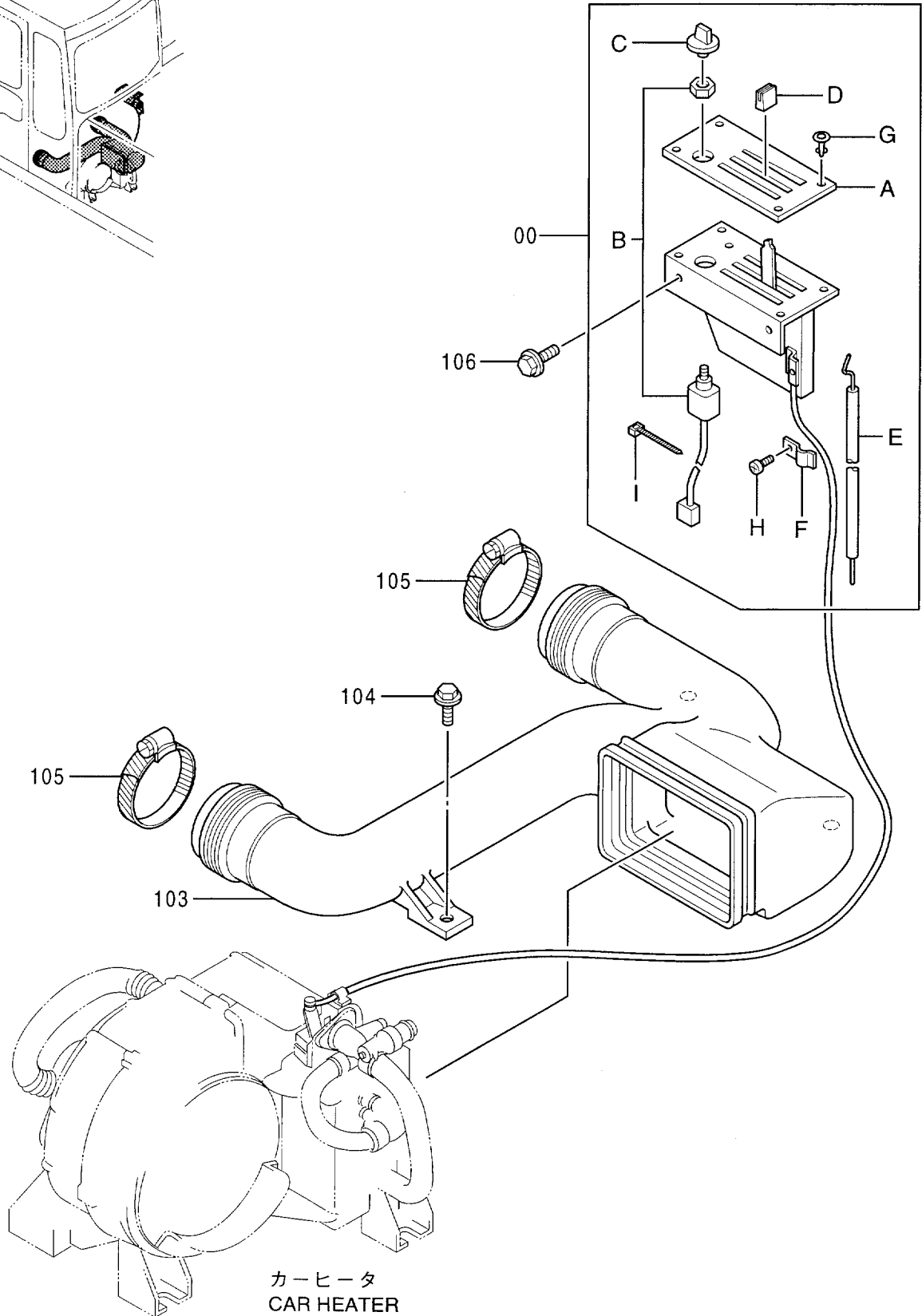
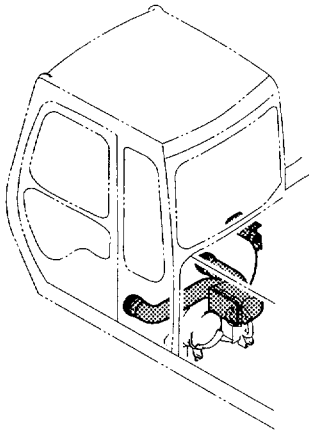

温水配管 HEATER PIPINGS

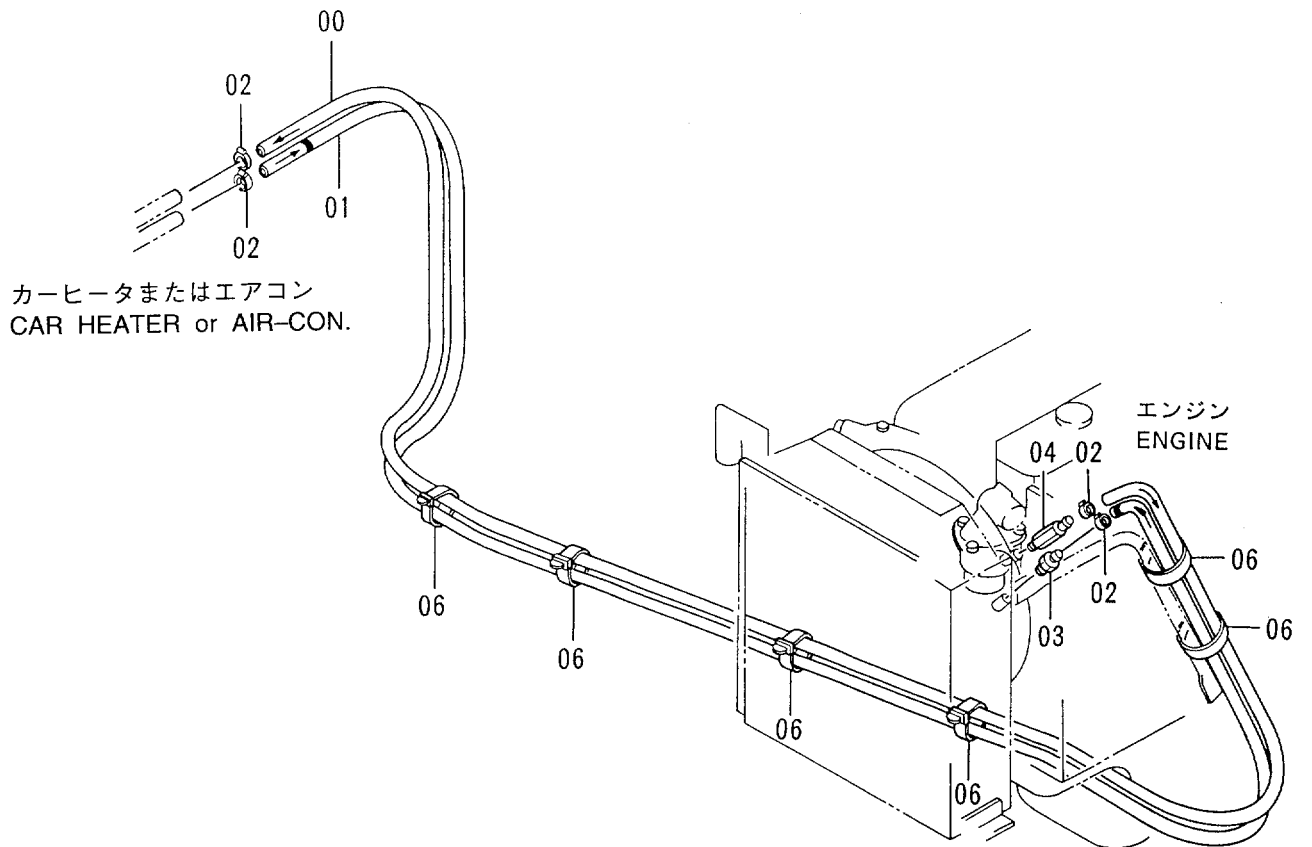
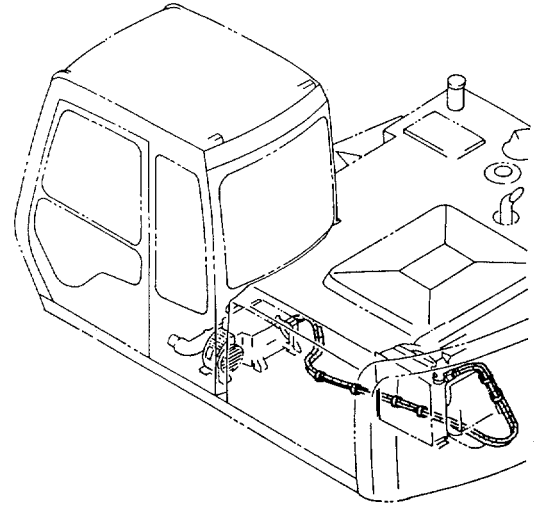

キャブグループ (1)
CAB GROUP (1)

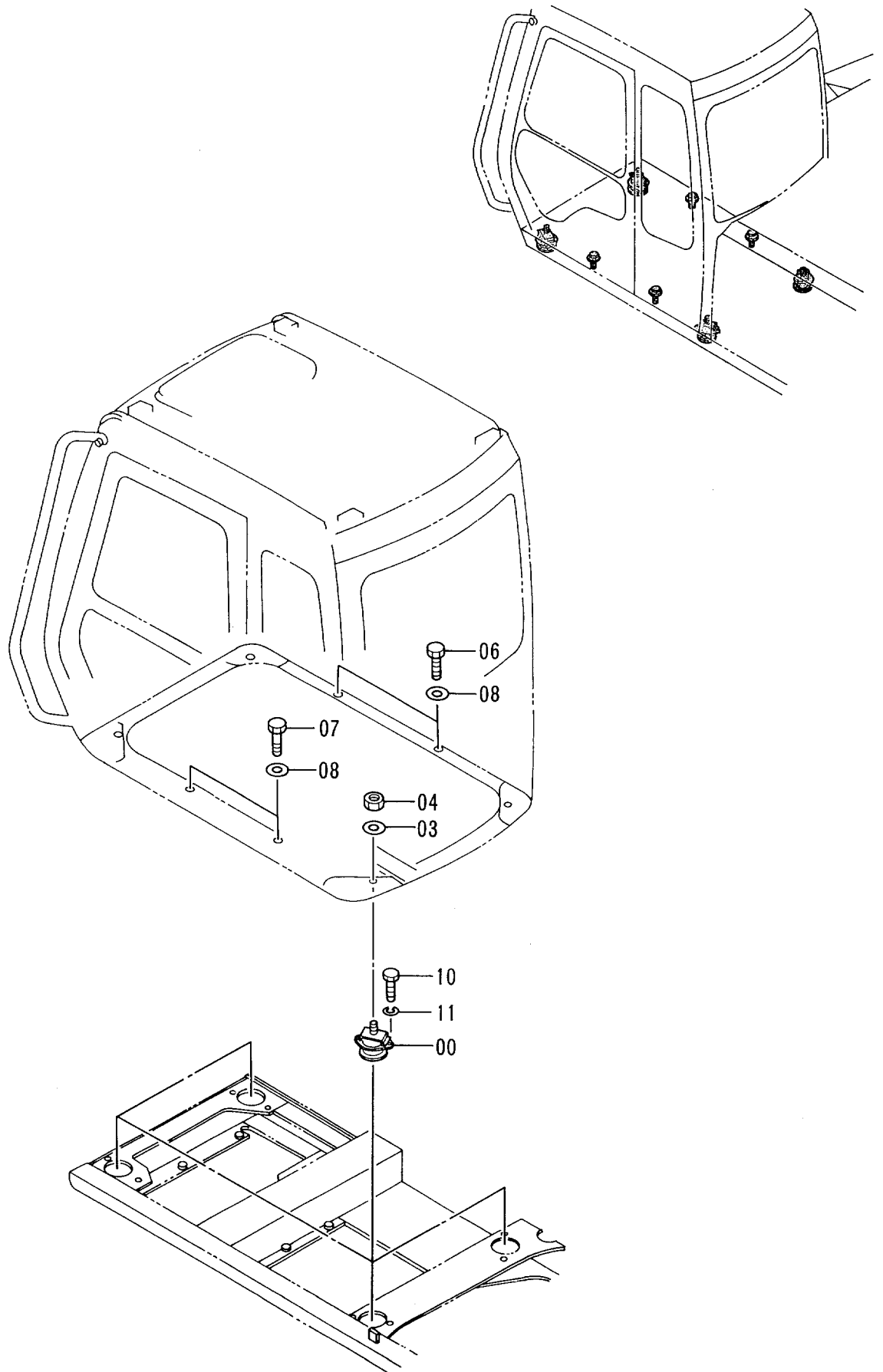

キャブグループ (2)
CAB GROUP (2)

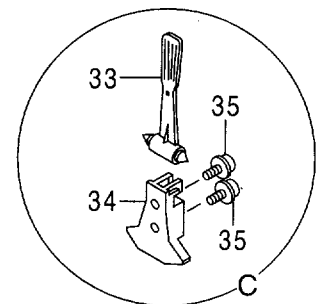
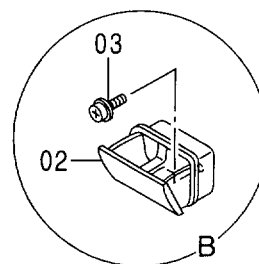
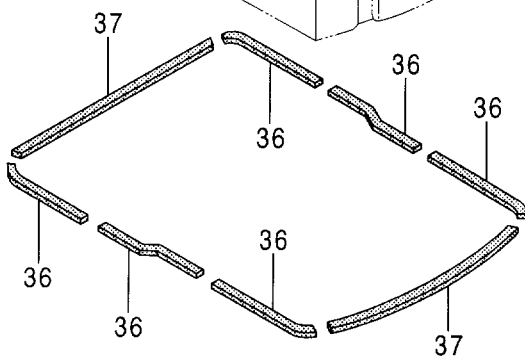
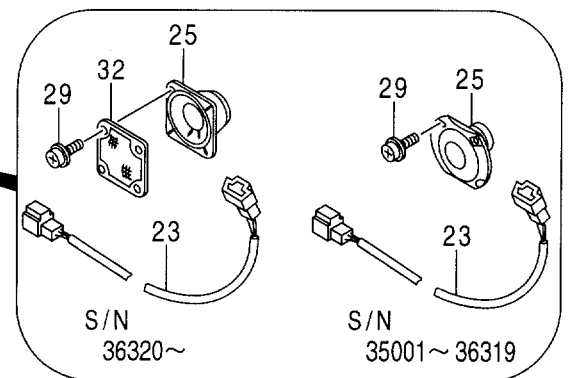
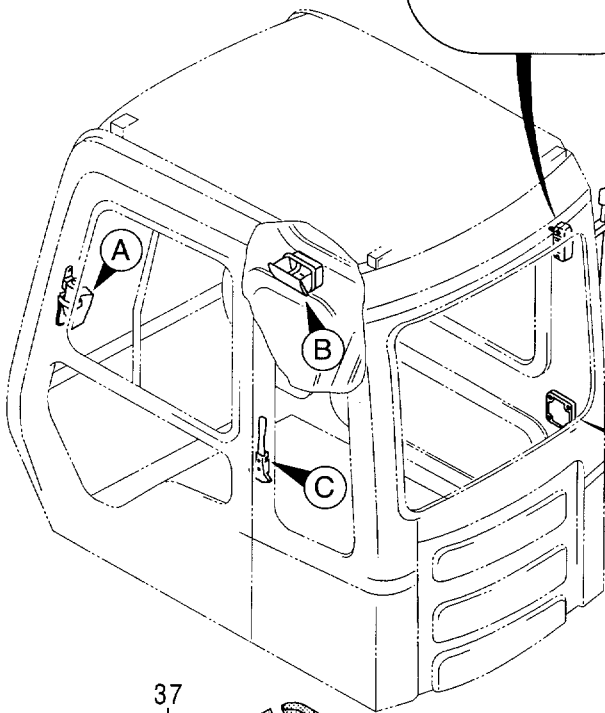
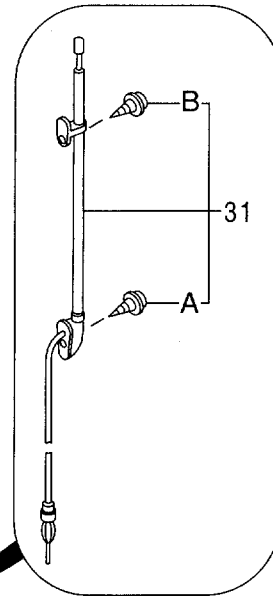
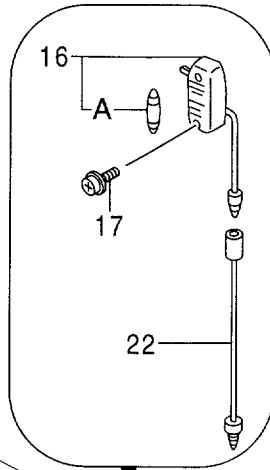
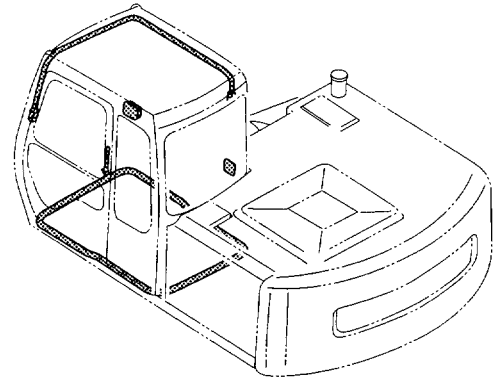
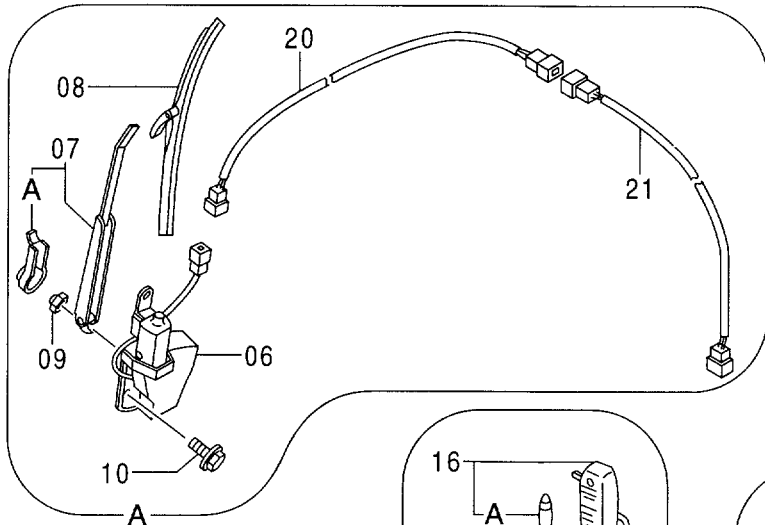

キャブ グループ (2)
CAB GROUP (2)

35001-

符号 ITEM	部品番号 PART NO.	部 品 名	PART NAME	数量 QTY	サービス コード S.C	適用号機 SERIAL NO.	互換性 ICA	代 替 部 品 REPLACEABLE PART	
								部品番号 PART NO.	数量 QTY
02	4298985	アシトレイ	ASHTRAY	1					
03	J450510	スクリユ;セムス	SCREW;SEMS	2					
06	4256364	ワイパ-モータ	WIPER-MOTOR	1					
07	4257131	ワイパ-ア-ム	WIPER-ARM	1					
07A	4311679	・カバー	・COVER	1					
08	4257132	ワイパ-ブレード	WIPER-BLADE	1					
09	M500807	ナツト	NUT	1					
10	J020612	ボルト;セムス	BOLT;SEMS	3					
16	4187082	ランプ;ルーム	LAMP;ROOM	1					
16A	4187083	・バルブ	・BULB	1					
17	J450514	スクリユ;セムス	SCREW;SEMS	2					
20	4260367	ハーネス;ワイヤ (ワイパ-)	HARNESS;WIRE (WIPER)	1					
21	4260368	ハーネス;ワイヤ (ワイパ-)	HARNESS;WIRE (WIPER)	1					
22	4260369	ハーネス;ワイヤ (ランプ;ルーム)	HARNESS;WIRE (LAMP;ROOM)	1					
23	4260370	ハーネス;ワイヤ (スピーカ)	HARNESS;WIRE (SPEAKER)	1					
25	4257148	スピーカ	SPEAKER	1		-36319	T	4361302	1
								4364504	1
25	4361302	スピーカ	SPEAKER	1	#	36320-			
29	J670414	スクリユ;セムス	SCREW;SEMS	4		-36319	I	4372608	4
29	4372608	スクリユ;セムス	SCREW;SEMS	4	#	36320-			
31	4280527	アンテナ	ANTENNA	1					
31A	4210412	・スクリユ	・SCREW	1					
31B	4210413	・スクリユ	・SCREW	1					
32	4364504	スピーカ-グリル	GRILLE	1	#	36320-			
33	4362700	ハンマ	HAMMER	1	#	STD:36484-			
						USA:36487-			
34	2038764	ブラケット	BRACKET	1	#	STD:36484-			
						USA:36487-			
35	J460516	スクリユ;セムス	SCREW;SEMS	2	#	STD:36484-			
						USA:36487-			
36	4334065	ラバー	RUBBER	6	#				
37	4334066	ラバー	RUBBER	2	#				

バックミラー REARVIEW MIRROR

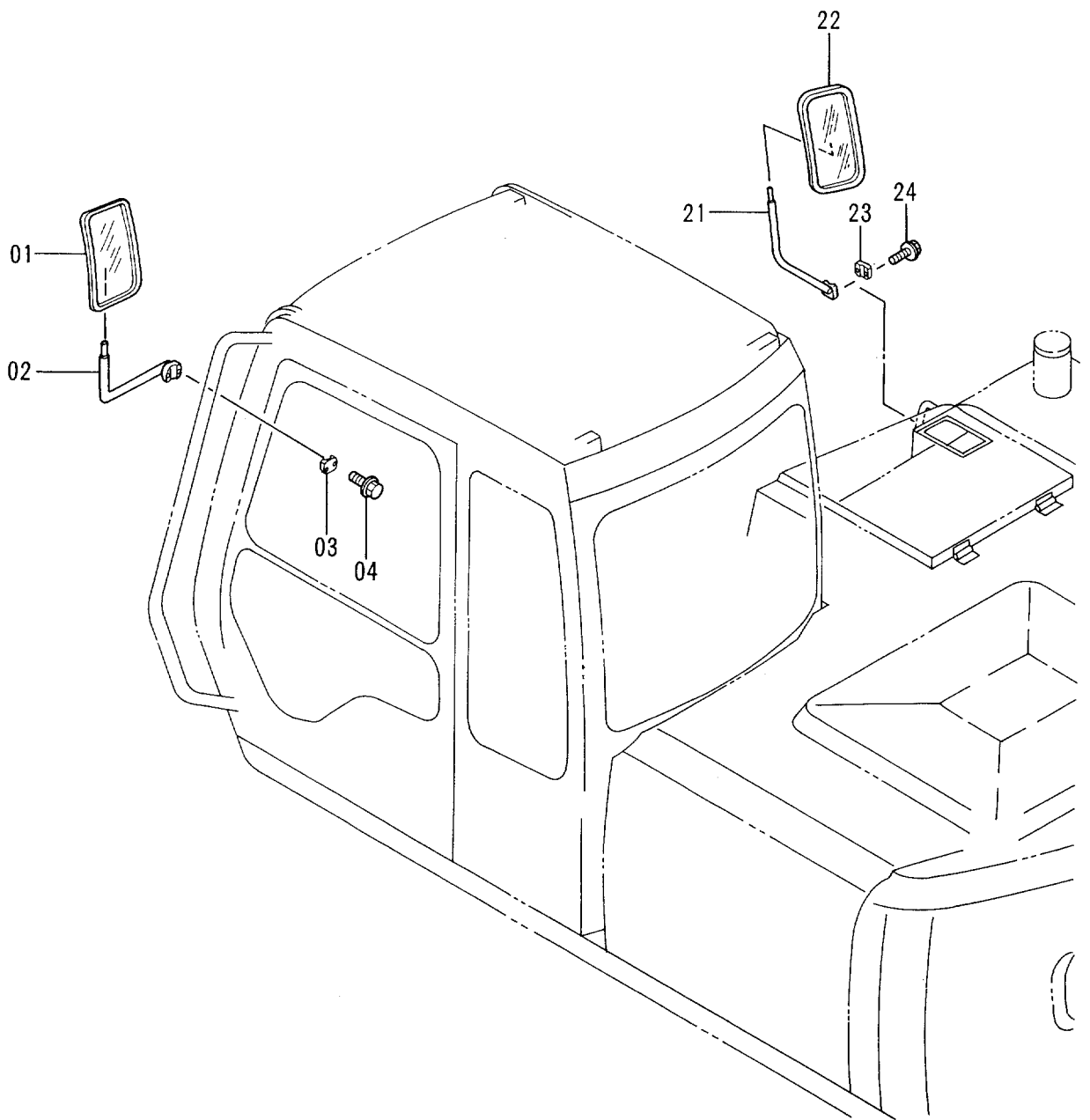
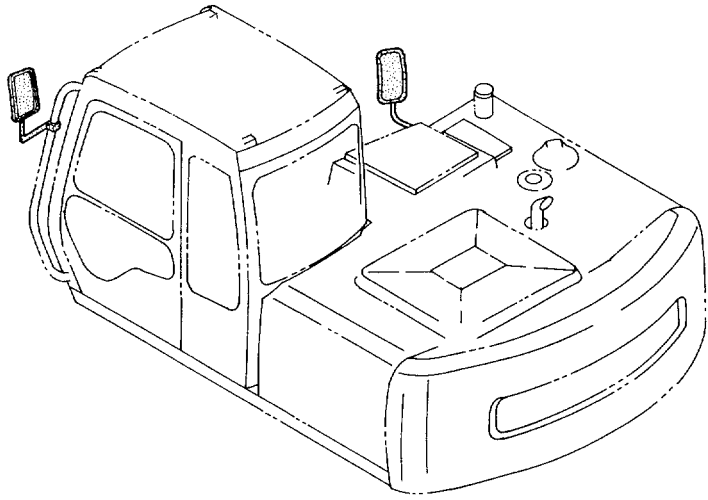

キャブ
CAB

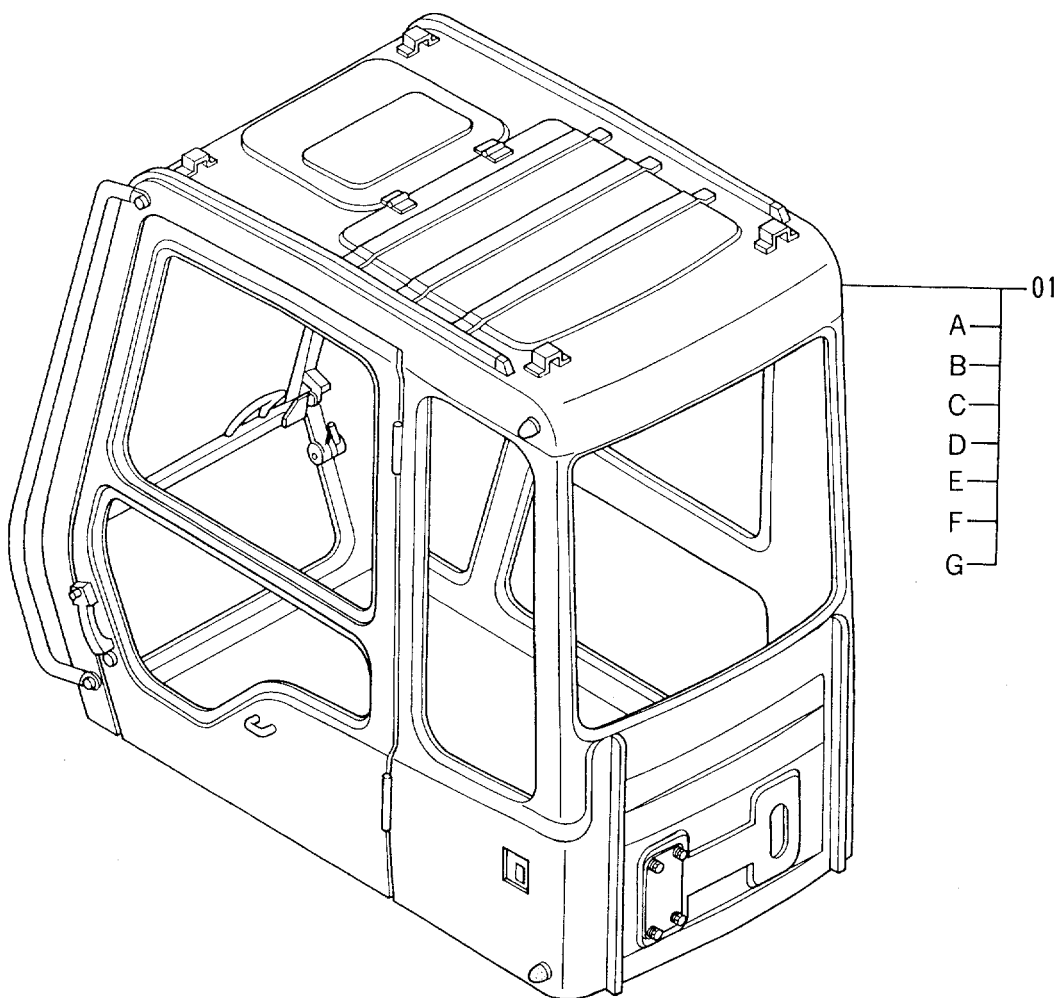
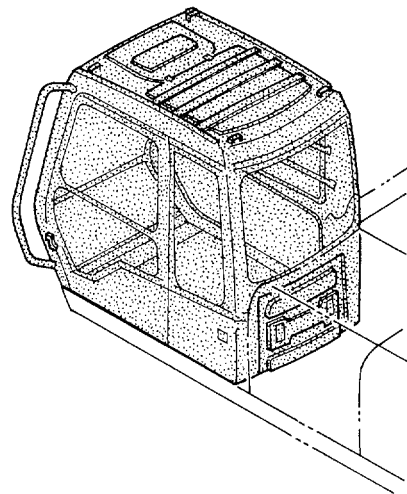

キャブ
CAB

35001-

符号 ITEM	部品番号 PART NO.	部品名	PART NAME	数量 QTY	サービス コード S.C	適用号機 SERIAL NO.	互換性 ICA	代替部品 REPLACEABLE PART	
								部品番号 PART NO.	数量 QTY
01	4330317	キャブ アッセン <STD>	CAB ASS'Y <STD>	1					
01	4334603	キャブ アッセン <USA>	CAB ASS'Y <USA>	1					
01A	++++++	・キャブ (1) <詳細ハ別ページ参照>	・CAB (1) <for details: see separate page>	1					
01B	++++++	・キャブ (2) <詳細ハ別ページ参照>	・CAB (2) <for details: see separate page>	1					
01C	++++++	・キャブ (3) <詳細ハ別ページ参照>	・CAB (3) <for details: see separate page>	1					
01D	++++++	・キャブ (4) <詳細ハ別ページ参照>	・CAB (4) <for details: see separate page>	1					
01E	++++++	・キャブ (5) <詳細ハ別ページ参照>	・CAB (5) <for details: see separate page>	1					
01F	++++++	・キャブ (6) <詳細ハ別ページ参照>	・CAB (6) <for details: see separate page>	1					
01G	4295579	テープ アッセン	TAPE ASS'Y	1					

キャブ (1) CAB (1)

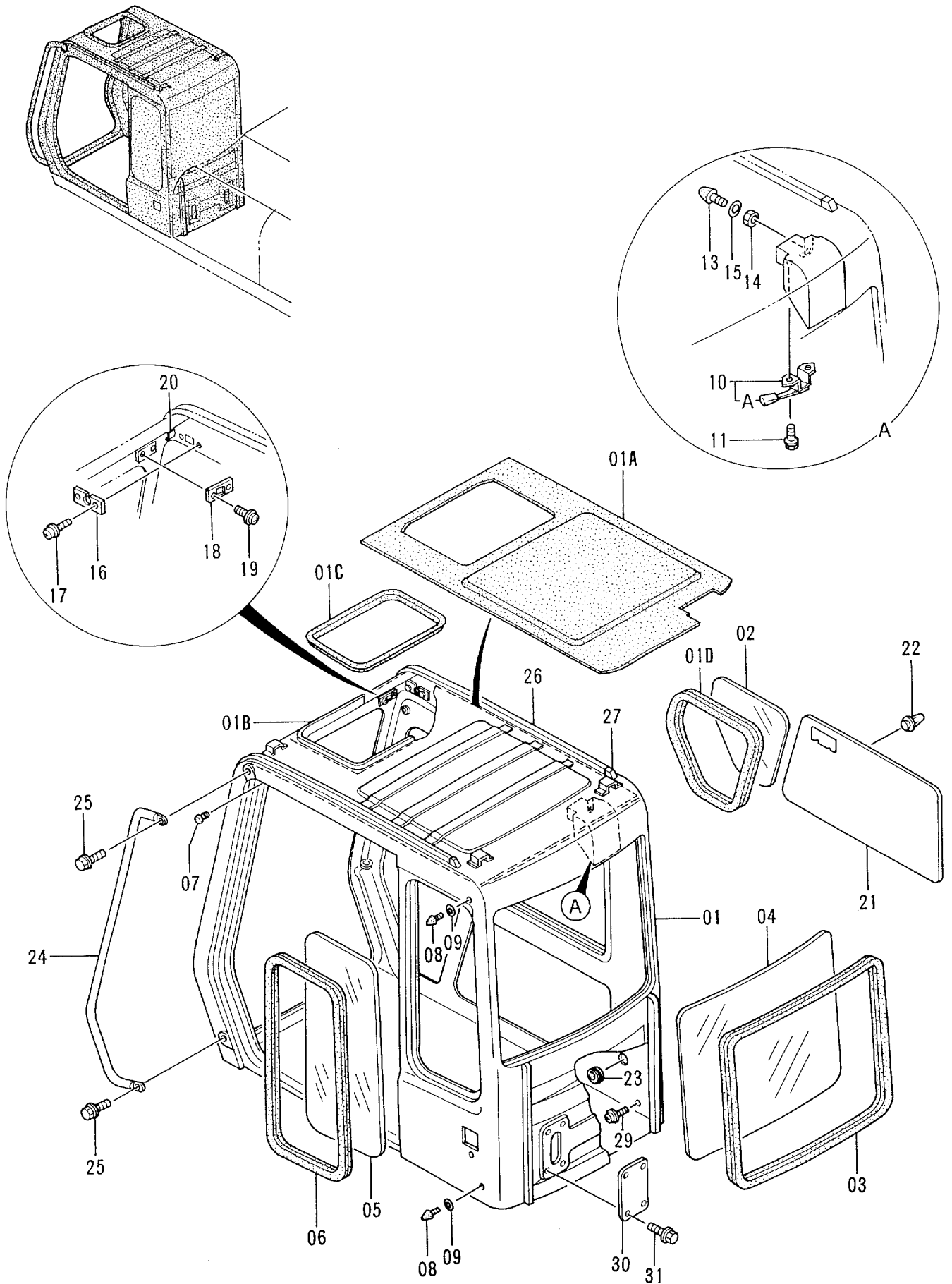

キャブ (1)
CAB (1)

35001-

符号 ITEM	部品番号 PART NO.	部 品 名	PART NAME	数量 QTY	サービス コード S.C	適用号機 SERIAL NO.	互換性 ICA	代替部品 REPLACEABLE PART	
								部品番号 PART NO.	数量 QTY
01	4341185	キャブ <STD>	CAB <STD>	1					
01	4341186	キャブ <USA>	CAB <USA>	1					
01A	4320143	・トリム;パッド	・TRIM;PAD	1					
01B	4295420	・ホルダ	・HOLDER	1					
01C	4341218	・ラバー	・RUBBER	1					
01D	4289528	・ラバー;H	・RUBBER;H	1					
02	4289527	ガラス	GLASS	1					
03	4289532	ラバー;Z	RUBBER;Z	1					
04	4289531	ガラス	GLASS	1					
05	4289529	ガラス	GLASS	1					
06	4289530	ラバー;Z	RUBBER;Z	1					
07	4172321	ラバー	RUBBER	1					
08	4204586	ストッパ <STD>	STOPPER <STD>	2					
08	4304827	ストッパ <USA>	STOPPER <USA>	2					
09	4204587	スペーサ	SPACER	2					
10	4320144	ロック	LOCK	1					
10A	4320145	・カバー	・COVER	1					
11	J010816	ボルト;セムス	BOLT;SEMS	2					
13	4204586	ストッパ	STOPPER	1					
14	4204563	ナット	NUT	1					
15	A590110	ワッシャ;プレーン	WASHER;PLANE	1					
16	4204599	ブラケット	BRACKET	1					
17	J460410	スクリュー;セムス	SCREW;SEMS	2					
18	4204600	ブラケット	BRACKET	1					
19	J460310	スクリュー;セムス	SCREW;SEMS	2					
20	4295422	クリップ	CLIP	1					
21	4320146	トリム;パッド	TRIM;PAD	1		-36553	1	4372271	1
21	4372271	トリム;パッド	TRIM;PAD	1	#	36554-			
22	4320147	クリップ	CLIP	10					
23	4204608	ブッシング;ラバー	BUSHING;RUBBER	1					
24	4341187	ハンドレール	HANDRAIL	1					
25	4320149	ボルト;セムス	BOLT;SEMS	2					
26	4295425	ウェルト	WELT	2					
27	4295426	カバー	COVER	2					
29	4320150	ボルト;セムス	BOLT;SEMS	1					
30	4300089	カバー	COVER	1					
31	J020816	ボルト;セムス	BOLT;SEMS	4					

キャブ (2)
CAB (2)

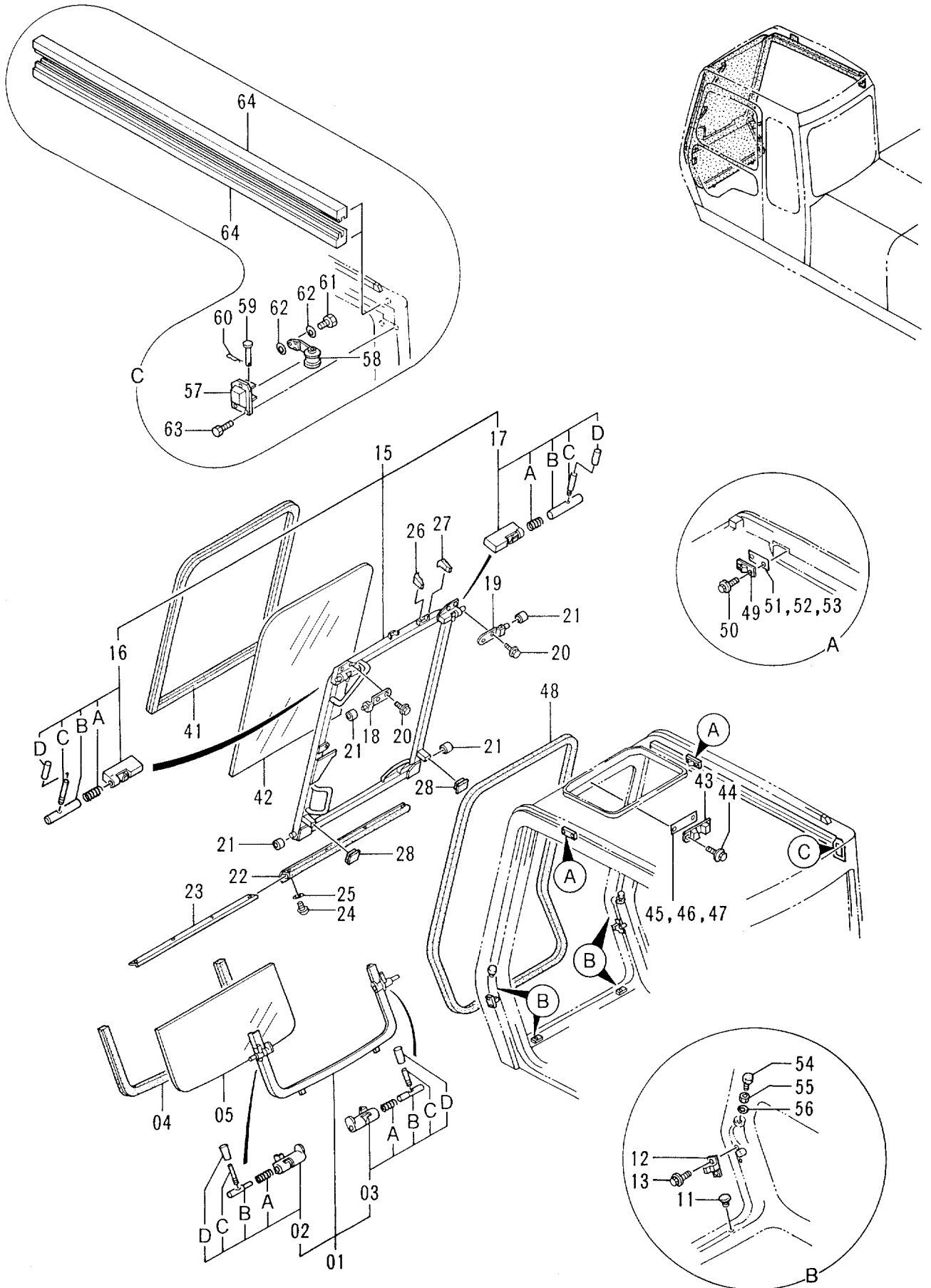

キャブ (2)
CAB (2)

35001-

符号 ITEM	部品番号 PART NO.	部 品 名	PART NAME	数量 QTY	サービス コード S.C	適用号機 SERIAL NO.	互 換 性 ICA	代 替 部 品 REPLACEABLE PART	
								部品番号 PART NO.	数量 QTY
01-05	4289520	ロアウインド アツセン	LOWER WINDOW ASS'Y	1					
01	4311738	・フレーム	・FRAME	1					
02	4295478	・・ロック;L アツセン	・・LOCK;L ASS'Y	1	W				
02A	4204546	・・・スプリング	・・・SPRING	1					
02B	4295479	・・・ピン	・・・PIN	1					
02C	4295480	・・・レバー	・・・LEVER	1					
02D	4295876	・・・カバー	・・・COVER	1					
03	4295486	・・ロック;R アツセン	・・LOCK;R ASS'Y	1	W				
03A	4204546	・・・スプリング	・・・SPRING	1					
03B	4204547	・・・ピン	・・・PIN	1					
03C	4295480	・・・レバー	・・・LEVER	1					
03D	4295876	・・・カバー	・・・COVER	1					
04	4289522	・ラバー;Z	・RUBBER;Z	1					
05	4289521	・ガラス	・GLASS	1					
11	4295489	クッション	CUSHION	2					
12	4204552	ストッパ	STOPPER	2					
13	J020612	ボルト;セムス	BOLT;SEMS	4					
15-28	4289517	フロントウインド アツセン	FRONT WINDOW ASS'Y	1					
15	4311737	・フレーム	・FRAME	1					
16	4295491	・・ロック;L アツセン	・・LOCK;L ASS'Y	1	W				
16A	494918	・・・スプリング	・・・SPRING	1					
16B	4204556	・・・ピン	・・・PIN	1					
16C	4295480	・・・レバー	・・・LEVER	1					
16D	4295876	・・・カバー	・・・COVER	1					
17	4295473	・・ロック;R アツセン	・・LOCK;R ASS'Y	1	W				
17A	494918	・・・スプリング	・・・SPRING	1					
17B	4204556	・・・ピン	・・・PIN	1					
17C	4295480	・・・レバー	・・・LEVER	1					
17D	4295876	・・・カバー	・・・COVER	1					
18	4295492	・ブラケット;L	・BRACKET;L	1					
19	4295493	・ブラケット;R	・BRACKET;R	1					
20	J020820	・ボルト;セムス	・BOLT;SEMS	4					
21	4204558	・ローラ	・ROLLER	4					
22	4204559	・ラバー	・RUBBER	1					
23	4295494	・プレート	・PLATE	1					
24	4295650	・スクリュー	・SCREW	4					
25	A590103	・ワッシャ;プレーン	・WASHER;PLANE	4					
26	4295545	・ラバー	・RUBBER	1					
27	4295546	・ラバー	・RUBBER	1					
28	4295547	・ラバー	・RUBBER	2					

キャブ (2)
CAB (2)

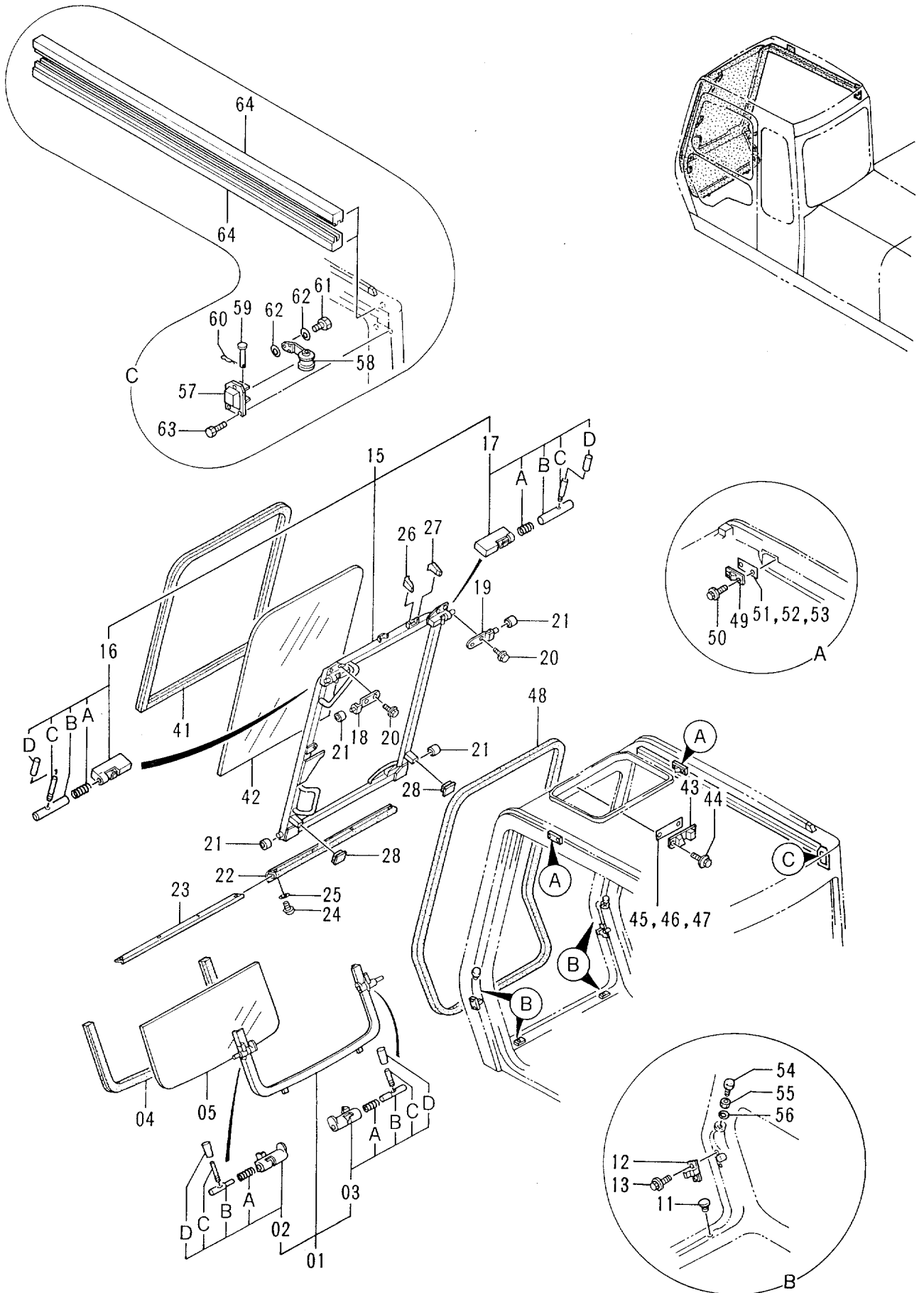

キャブ (3)
CAB (3)

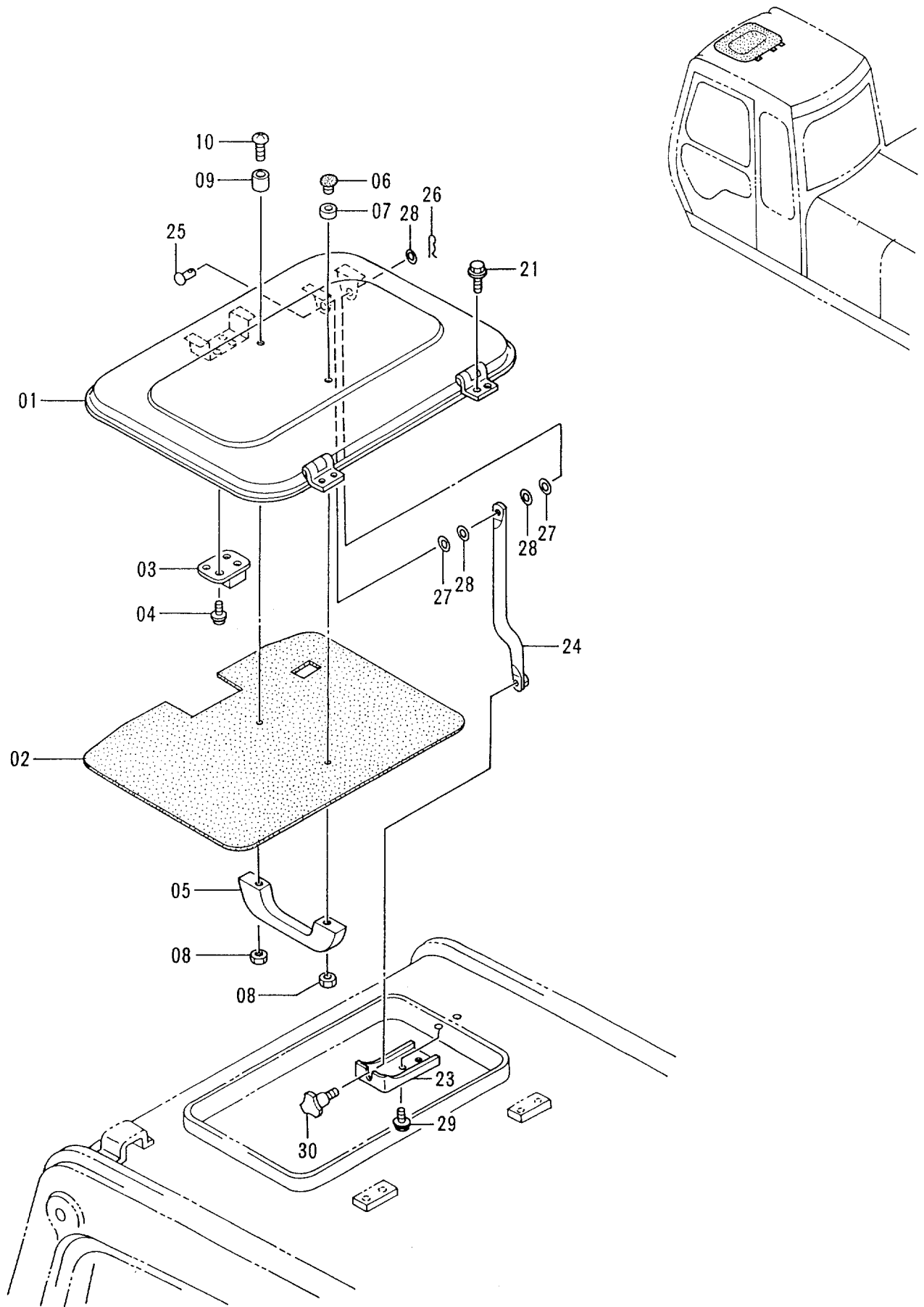

キャブ (3)
CAB (3)

35001-

符号 ITEM	部品番号 PART NO.	部 品 名	PART NAME	数量 QTY	サービス コード S. C	適用号機 SERIAL NO.	互 換 性 ICA	代 替 部 品 REPLACEABLE PART	
								部品番号 PART NO.	数量 QTY
01-10	4341192	ルーフ アッセン	ROOF ASS'Y	1					
01	4341193	・カバー	・COVER	1					
02	4320162	・トリム;パッド	・TRIM;PAD	1					
03	4204578	・ロック	・LOCK	1					
04	J460516	・スクリュー;セムス	・SCREW;SEMS	4					
05	4204579	・ハンドル	・HANDLE	1					
06	4204580	・ストッパ	・STOPPER	1					
07	4204581	・ラバー	・RUBBER	1		-D95/11			
08	M500504	・ナット	・NUT	2					
09	4316892	・クッション	・CUSHION	1					
10	M430530	・スクリュー	・SCREW	1					
21	4295487	ボルト;セムス	BOLT;SEMS	4					
23	4341194	ブラケット	BRACKET	1					
24	4341195	ステー	STAY	1					
25	4239991	リベット	RIVET	1					
26	4022696	ピン;ロック	PIN;LOCK	1					
27	4239992	ワッシャ	WASHER	2					
28	A590106	ワッシャ;フレーン	WASHER;PLANE	3					
29	J020816	ボルト;セムス	BOLT;SEMS	2					
30	4239993	ノブ	KNOB	1					

キャブ (4)
CAB (4)

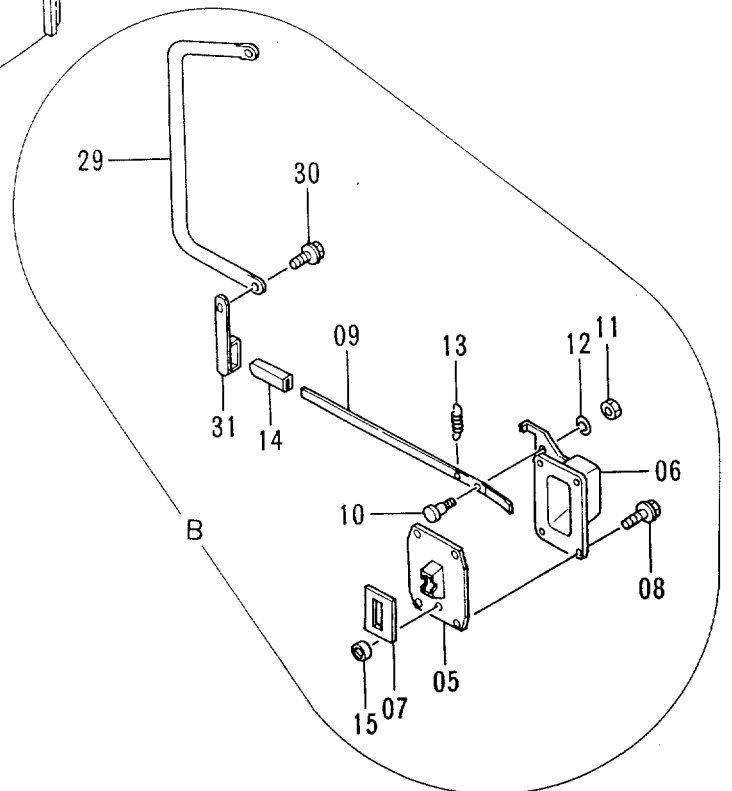
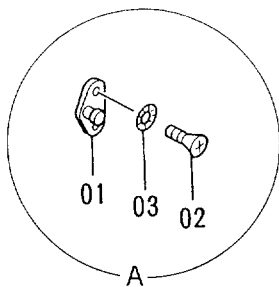
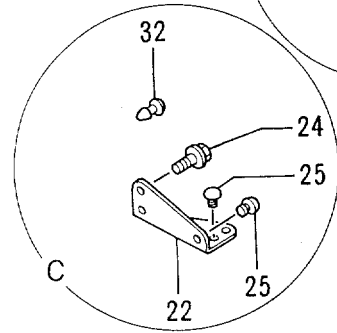
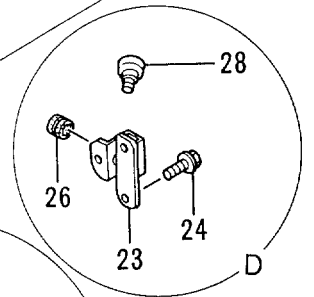
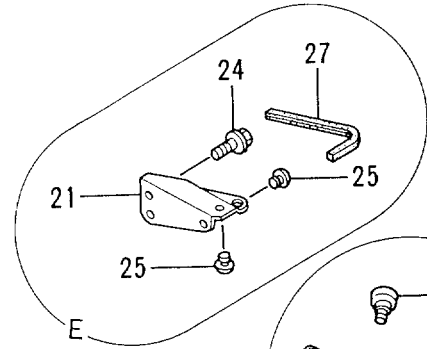
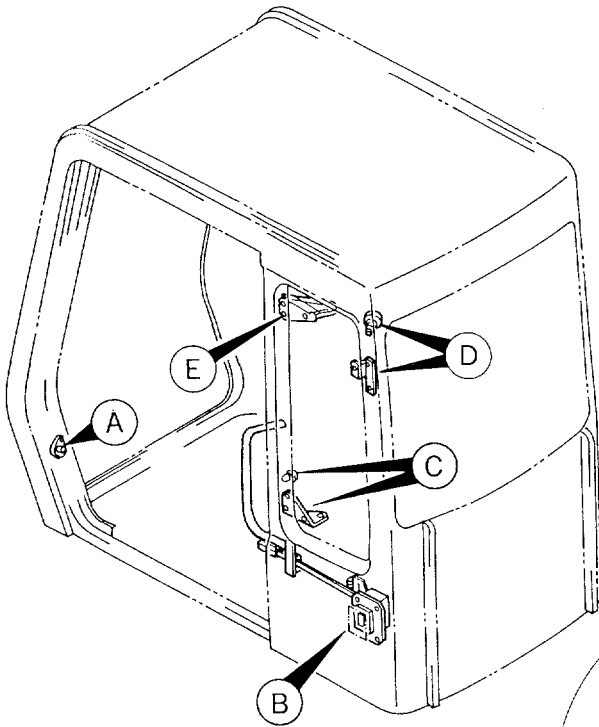
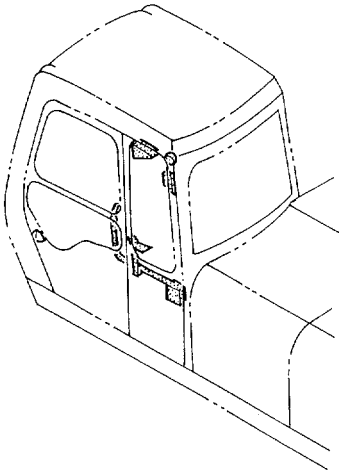

キャブ (4)
CAB (4)

35001-

符号 ITEM	部品番号 PART NO.	部 品 名	PART NAME	数量 Q'TY	サービス コード S. C	適用号機 SERIAL NO.	互 換 性 ICA	代 替 部 品 REPLACEABLE PART	
								部品番号 PART NO.	数量 Q'TY
01	4128473	ストライカ	STRIKER	1					
02	4320163	スクリュ	SCREW	2					
03	4295660	ワッシャ	WASHER	2					
05-15	4289533	キャッチ; ドア アッセン	CATCH; DOOR ASS'Y	1					
05	4204588	・キャッチ; ドア	・CATCH; DOOR	1					
06	4295560	・カバー	・COVER	1					
07	4204590	・ラバー	・RUBBER	1					
08	J010820	・ボルト	・BOLT	4					
09	4295561	・レバー	・LEVER	1					
10	4204593	・ピン	・PIN	1					
11	M500605	・ナット	・NUT	1					
12	A590906	・ワッシャ; スプリング	・WASHER; SPRING	1					
13	4208103	・スプリング	・SPRING	1					
14	4089012	・キャップ	・CAP	1					
15	4204591	・ラバー; シール	・RUBBER; SEAL	1					
21	4341196	ブラケット	BRACKET	1					
22	4341197	ブラケット	BRACKET	1					
23	4341198	ブラケット	BRACKET	1					
24	J020820	ボルト	BOLT	6					
25	4295489	クッション	CUSHION	5					
26	4204604	ブッシング; ラバー	BUSHING; RUBBER	1					
27	4295607	ラバー	RUBBER	1					
28	4295573	フック	HOOK	1					
29	4341199	ハンドレール	HANDRAIL	1					
30	J021030	ボルト; セムス	BOLT; SEMS	2					
31	4341200	ストッパー	STOPPER	1					
32	4295858	クリップ	CLIP	1					

キャブ (5) CAB (5)

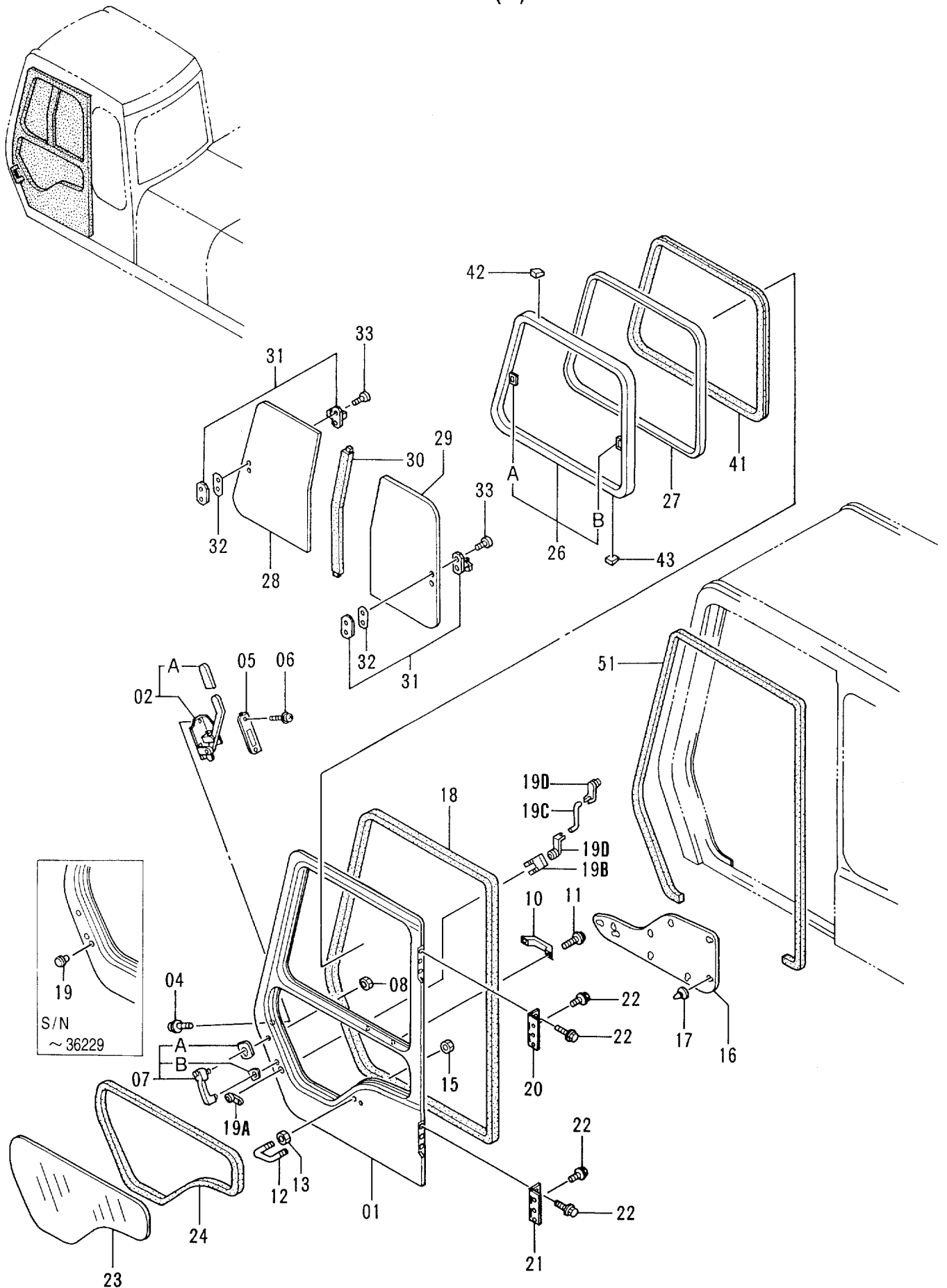

キャブ (5)
CAB (5)

35001-

符号 ITEM	部品番号 PART NO.	部品名	PART NAME	数量 QTY	サービス コード S.C	適用号機 SERIAL NO.	互換性 ICA	代替部品 REPLACEABLE PART	
								部品番号 PART NO.	数量 QTY
01-43	4341201	キャブドアアッセン<STD>	CAB DOOR ASS'Y<STD>	1					
01-43	4341202	キャブドアアッセン<USA>	CAB DOOR ASS'Y<USA>	1					
01	4341203	ドア<STD>	DOOR<STD>	1					
01	4341204	ドア<USA>	DOOR<USA>	1					
02	4295576	ロック	LOCK	1					
02A	4295577	カバー	COVER	1					
04	4320168	ボルト;セムス	BOLT;SEMS	4					
05	4295585	カバー	COVER	1					
06	J460516	スクリュー;セムス	SCREW;SEMS	2					
07	4295581	ハンドル;アウト	HANDLE;OUTER	1					
07A	4323455	パッキング;ナイロン	PACKING;NYLON	1					
07B	4323456	パッキング;ナイロン	PACKING;NYLON	1					
08	4321892	ナット	NUT	2					
10	4204579	ハンドル	HANDLE	1					
11	J460616	スクリュー;セムス	SCREW;SEMS	2					
12	4295586	ボルト;U<STD>	BOLT;U<STD>	1					
12	4304829	ボルト;U<USA>	BOLT;U<USA>	1					
13	4295662	ナット	NUT	2					
15	4295662	ナット	NUT	2	#				
16	4320169	トリム;パッド	TRIM;PAD	1		-36553	1	4372272	1
16	4372272	トリム;パッド	TRIM;PAD	1	#	36554-			
17	4320147	クリップ	CLIP	9					
18	4295587	ウェザーストリップ	WEATHER-STRIP	1					
19	4295588	ロック	LOCK	1		-36229			
19A	4362135	ロック;ドア	LOCK;DOOR	1	#	36230-			
19B	4328638	クリップ	CLIP	1	#	36230-			
19C	4362997	リンク	LINK	1	#	36230-			
19D	4328639	ホルダ	HOLDER	2	#	36230-			
20	4295589	ヒンジ;ドア	HINGE;DOOR	1					
21	4295590	ヒンジ;ドア	HINGE;DOOR	1					
22	4295578	ボルト;セムス	BOLT;SEMS	12					
23	4289512	ガラス	GLASS	1					
24	4289513	ラバー;Z	RUBBER;Z	1					
26-33	4289514	サッシ;ドアアッセン	SASH;DOOR ASS'Y	1					
26	4295591	サッシ	SASH	1					
26A	4295592	キャッチ	CATCH	1	W				
26B	4147893	キャッチ	CATCH	1	W				
27	4295606	ガラスラン	GLASS-RUN	1					
28	4289516	ガラス	GLASS	1					
29	4289515	ガラス	GLASS	1					

キャブ (5)
CAB (5)

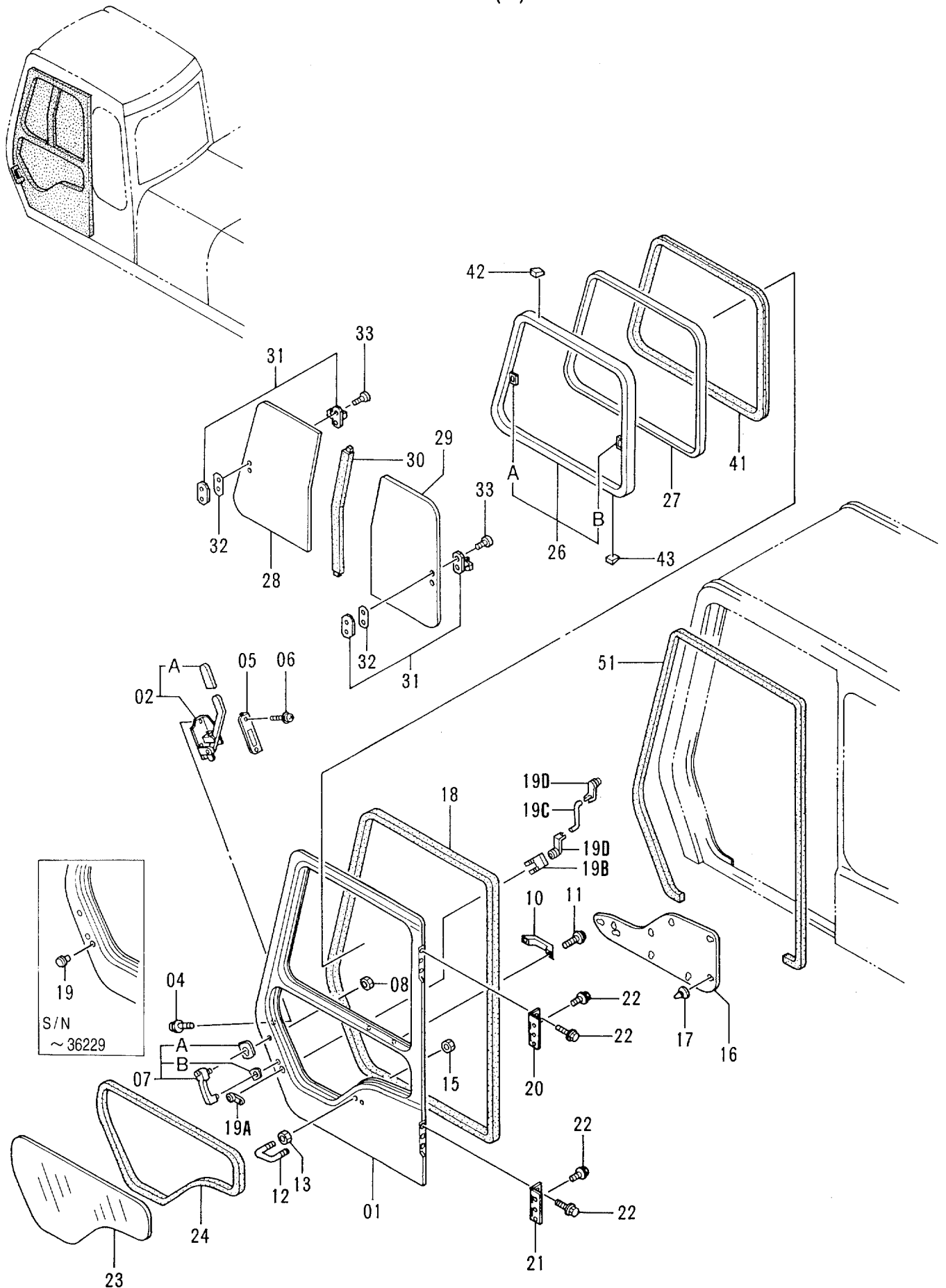

キャブ (6)
CAB (6)

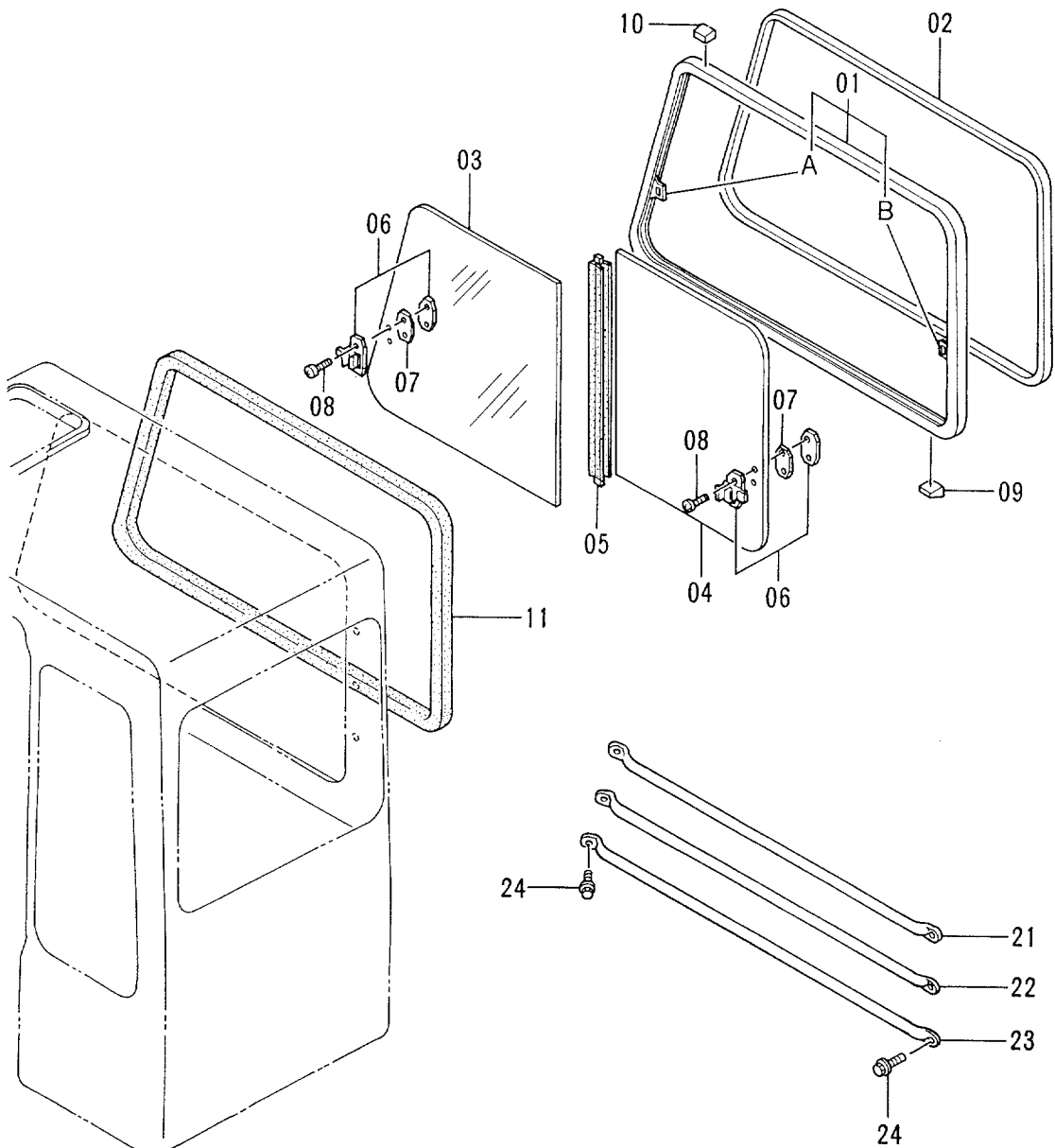
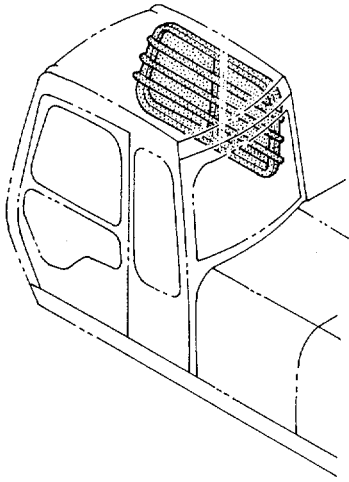

キャブ (6)
CAB (6)

35001-

符号 ITEM	部品番号 PART NO.	部 品 名	PART NAME	数量 QTY	サービス コード S.C	適用号機 SERIAL NO.	互換性 ICA	代 替 部 品 REPLACEABLE PART	
								部品番号 PART NO.	数量 QTY
01-11	4289524	ライトサッシ アッセン <STD>	RIGHT SASH ASS'Y <STD>	1					
01-11	4304830	ライトサッシ アッセン <USA>	RIGHT SASH ASS'Y <USA>	1					
01	4295614	・サッシ <STD>	・SASH <STD>	1					
01	4304835	・サッシ <USA>	・SASH <USA>	1					
01A	4295622	・キヤッチ	・CATCH	1	W				
01B	4147893	・キヤッチ	・CATCH	1	W				
02	4295623	・ガラスラン	・GLASS-RUN	1					
03	4289525	・ガラス	・GLASS	1					
04	4289526	・ガラス	・GLASS	1					
05	4295626	・ラバー	・RUBBER	1					
06	4295610	・ロック	・LOCK	2					
07	4295611	・スペーサ	・SPACER	2					
08	4219753	・スクリュー	・SCREW	4					
09	4147896	・スペーサ	・SPACER	9					
10	4204567	・スペーサ	・SPACER	3					
11	4295627	・ラバー	・RUBBER	1					
21	4295628	ガード	GUARD	1					
22	4295629	ガード	GUARD	1					
23	4295633	ガード	GUARD	1					
24	4320170	ボルト;セムス	BOLT;SEMS	6					

リアカバー (キャブ内)
 REAR COVER (INSIDE OF CAB)

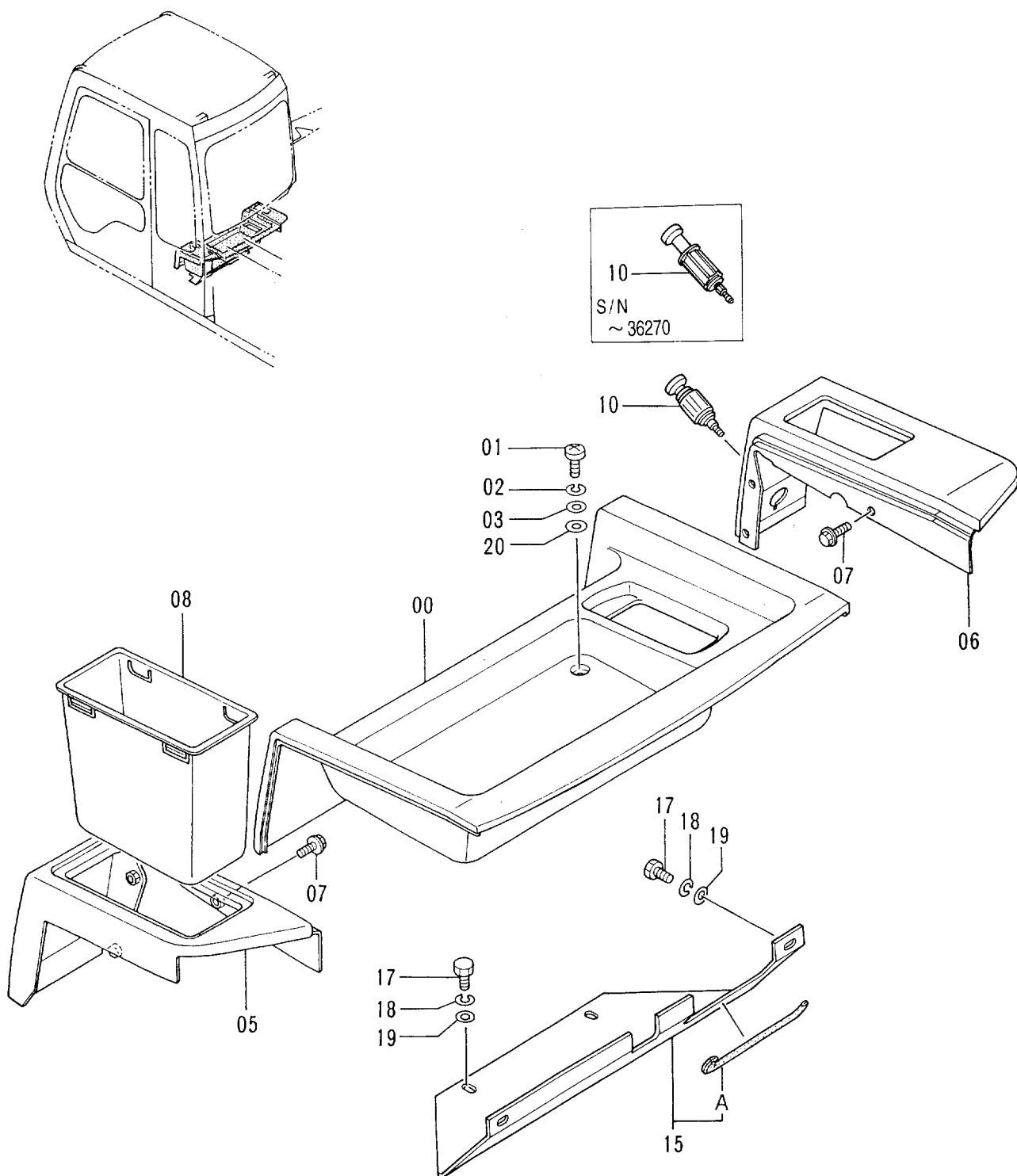

リアカバ - (キャブ内)
REAR COVER (INSIDE OF CAB)

35001-

符号 ITEM	部品番号 PART NO.	部品名	PART NAME	数量 QTY	サービス コード S.C	適用号機 SERIAL NO.	互換性 ICA	代替部品 REPLACEABLE PART	
								部品番号 PART NO.	数量 QTY
00	6011272	カバ -	COVER	1					
01	J850825	スクリュー	SCREW	4					
02	J251008	ワッシャ;スプリング	WASHER;SPRING	4					
03	J250008	ワッシャ;プレーン	WASHER;PLANE	4					
05	6011274	カバ -	COVER	1					
06	6011275	カバ -	COVER	1					
07	J010820	ボルト;セムス	BOLT;SEMS	6					
08	3052412	ポケット	POCKET	1					
10	4184395	ライター	LIGHTER	1		-36270	1	4357862	1
10	4357862	ライター	LIGHTER	1	#	36271-			
15	8058417	カバ -	COVER	1					
15A	4337249	・ラバー	・RUBBER	1					
17	J870820	ボルト	BOLT	4					
18	J251008	ワッシャ;スプリング	WASHER;SPRING	4					
19	J250008	ワッシャ;プレーン	WASHER;PLANE	4					
20	4293414	ワッシャ	WASHER	4					

フロアパーツ FLOOR PARTS

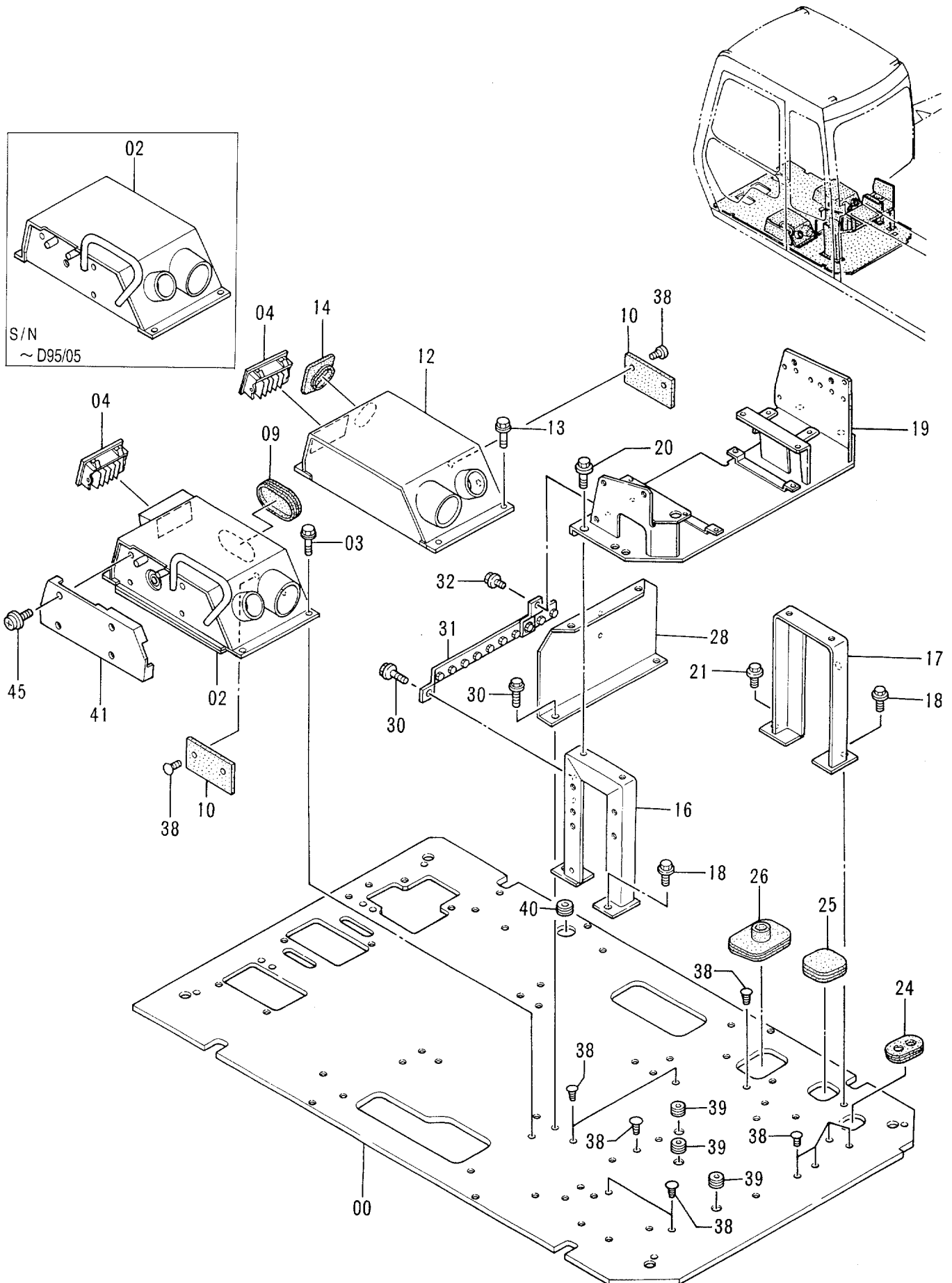

フロア パーツ
FLOOR PARTS

35001-

符号 ITEM	部品番号 PART NO.	部 品 名	PART NAME	数量 QTY	サービス コード S.C	適用号機 SERIAL NO.	互 換 性 ICA	代 替 部 品 REPLACEABLE PART	
								部品番号 PART NO.	数量 QTY
00	6013895	プレート	PLATE	1					
02	6011824	ボックス	BOX	1		-D95/05			
02	6015239	ボックス	BOX	1	#	D95/06-			
03	J011030	ボルト;セムス	BOLT;SEMS	4					
04	4259639	グリル	GRILLE	2					
09	4280565	ブッシング;ラバー	BUSHING;RUBBER	1					
10	4287258	ラバー	RUBBER	2					
12	7024363	ボックス	BOX	1					
13	J011030	ボルト;セムス	BOLT;SEMS	4					
14	4263965	ブッシング;ラバー	BUSHING;RUBBER	1		-D94/08			
16	8056790	サポート	SUPPORT	1					
17	8056789	サポート	SUPPORT	1					
18	J011030	ボルト;セムス	BOLT;SEMS	3					
19	6013491	ブラケット	BRACKET	1					
20	J011020	ボルト;セムス	BOLT;SEMS	4					
21	J021030	ボルト;セムス	BOLT;SEMS	1					
24	4276794	ブッシング;ラバー	BUSHING;RUBBER	1					
25	4205080	ブッシング;ラバー	BUSHING;RUBBER	1					
26	4276792	ブッシング;ラバー	BUSHING;RUBBER	1					
28	8056791	プレート	PLATE	1					
30	J011030	ボルト;セムス	BOLT;SEMS	3					
31	8058561	ブラケット	BRACKET	1					
32	J010816	ボルト;セムス	BOLT;SEMS	1					
38	4280359	クリップ	CLIP	15					
39	4205084	ブッシング;ラバー	BUSHING;RUBBER	3					
40	4288445	ブッシング	BUSHING	1					
41	1016676	カバー	COVER	1					
45	J680645	スクリュ;セムス	SCREW;SEMS	4					

シート 〈STD〉
SEAT 〈STD〉

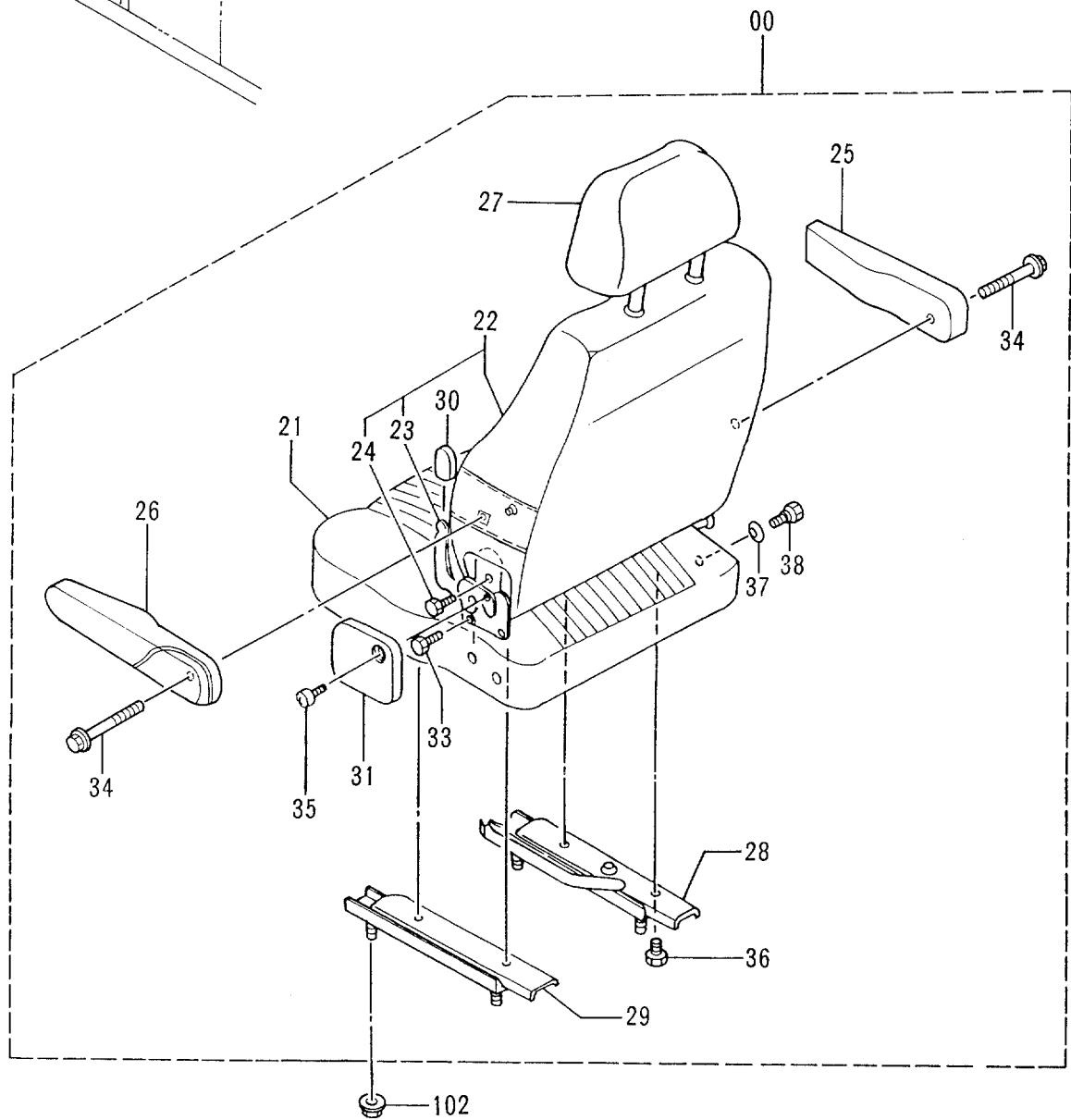
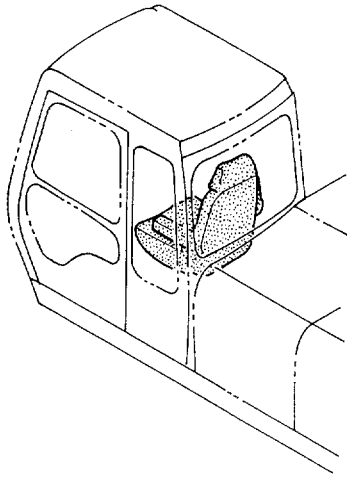

シート <STD>
SEAT <STD>

35001-

符号 ITEM	部品番号 PART NO.	部 品 名	PART NAME	数量 QTY	サービス コード S . C	適用号機 SERIAL NO.	互 換 性 ICA	代 替 部 品 REPLACEABLE PART	
								部品番号 PART NO.	数量 QTY
00	4330318	シート	SEAT	1					
21	4341205	・クッション;シート	・CUSHION;SEAT	1					
22	4341206	・シート;バック	・SEAT;BACK	1					
23	4222852	・・デバイス	・・DEVICE	1					
24	4222853	・・ボルト	・・BOLT	2					
25	4341207	・レスト;アーム (RH)	・REST;ARM (RH)	1					
26	4341208	・レスト;アーム (LH)	・REST;ARM (LH)	1					
27	4341209	・レスト;ヘッド	・REST;HEAD	1					
28	4282809	・スライド (RH)	・SLIDE (RH)	1					
29	4282808	・スライド (LH)	・SLIDE (LH)	1					
30	4282805	・デバイス;ノブ	・DEVICE;KNOB	1					
31	4282810	・デバイス;カバー	・DEVICE;COVER	1					
33	4222853	・ボルト	・BOLT	2					
34	4345839	・ボルト	・BOLT	2					
35	4273197	・スクリュー	・SCREW	1					
36	4222865	・ボルト	・BOLT	4					
37	4368256	・ブッシング	・BUSHING	1	#				
38	4368257	・ボルト	・BOLT	1	#				
102	M669008	ナット;サラハネツキ	NUT;C-SW	4					

シート (USA)
SEAT (USA)

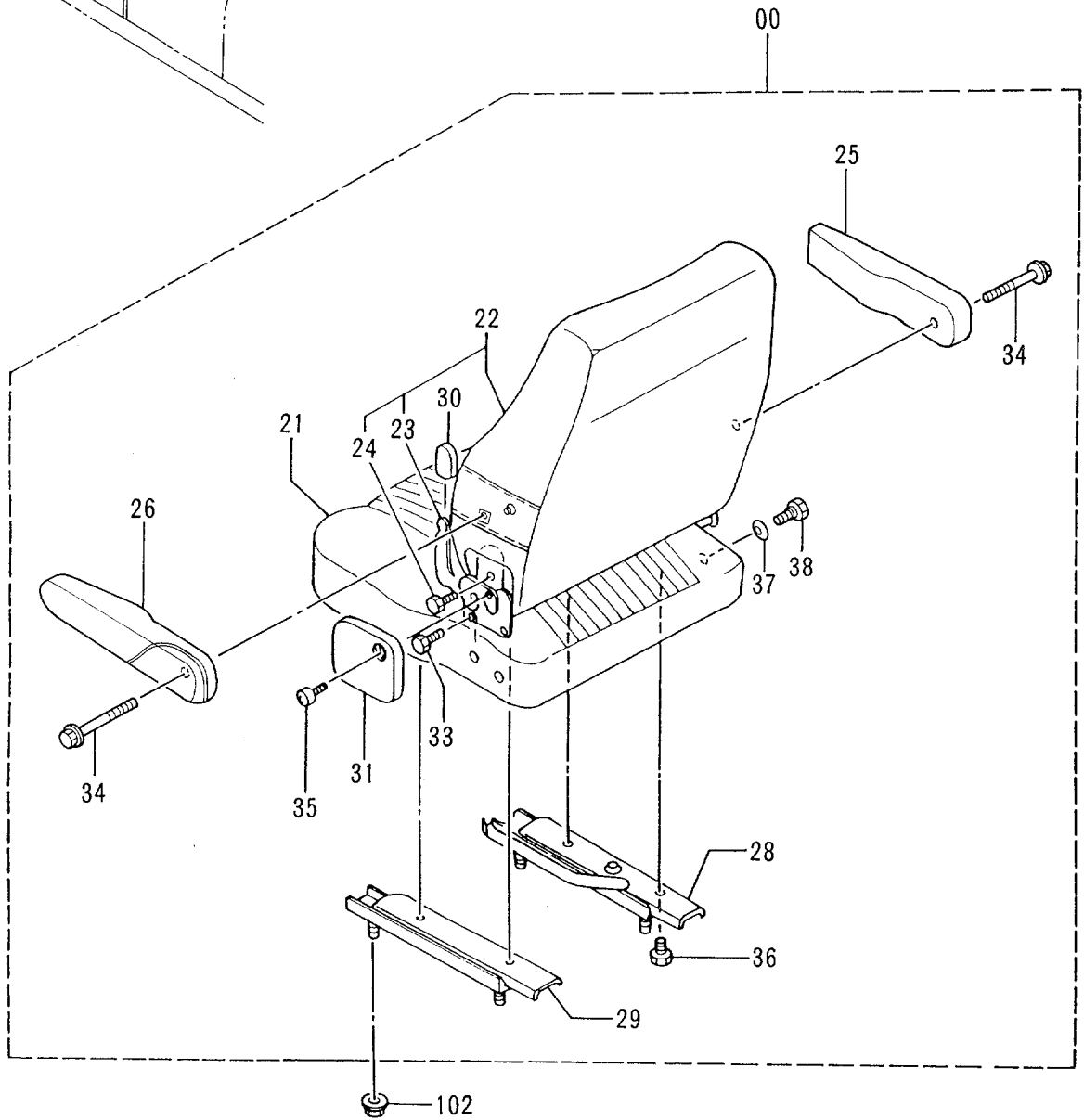
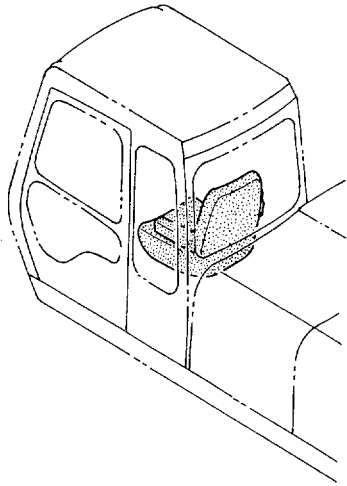

シート <USA>
SEAT <USA>

35001-

符号 ITEM	部品番号 PART NO.	部 品 名	PART NAME	数量 Q'TY	サービス コード S.C	適用号機 SERIAL NO.	互 換 性 ICA	代 替 部 品 REPLACEABLE PART	
								部品番号 PART NO.	数量 Q'TY
00	4331657	シート	SEAT	1					
21	4341205	・クッション;シート	・CUSHION;SEAT	1					
22	4341211	・シート;バック	・SEAT;BACK	1					
23	4222852	・デバイス	・DEVICE	1					
24	4222853	・ボルト	・BOLT	2					
25	4341207	・レスト;アーム (RH)	・REST;ARM (RH)	1					
26	4341208	・レスト;アーム (LH)	・REST;ARM (LH)	1					
28	4282809	・スライド (RH)	・SLIDE (RH)	1					
29	4282808	・スライド (LH)	・SLIDE (LH)	1					
30	4282805	・デバイス;ノブ	・DEVICE;KNOB	1					
31	4282810	・デバイス;カバー	・DEVICE;COVER	1					
33	4222853	・ボルト	・BOLT	2					
34	4345839	・ボルト	・BOLT	2					
35	4273197	・スクリュー	・SCREW	1					
36	4222865	・ボルト	・BOLT	4					
37	4368256	・ブッシング	・BUSHING	1	#				
38	4368257	・ボルト	・BOLT	1	#				
102	M669008	ナット;サラバネツキ	NUT;C-SW	4					

シートサスペンション 〈STD〉
SEAT SUSPENSION 〈STD〉

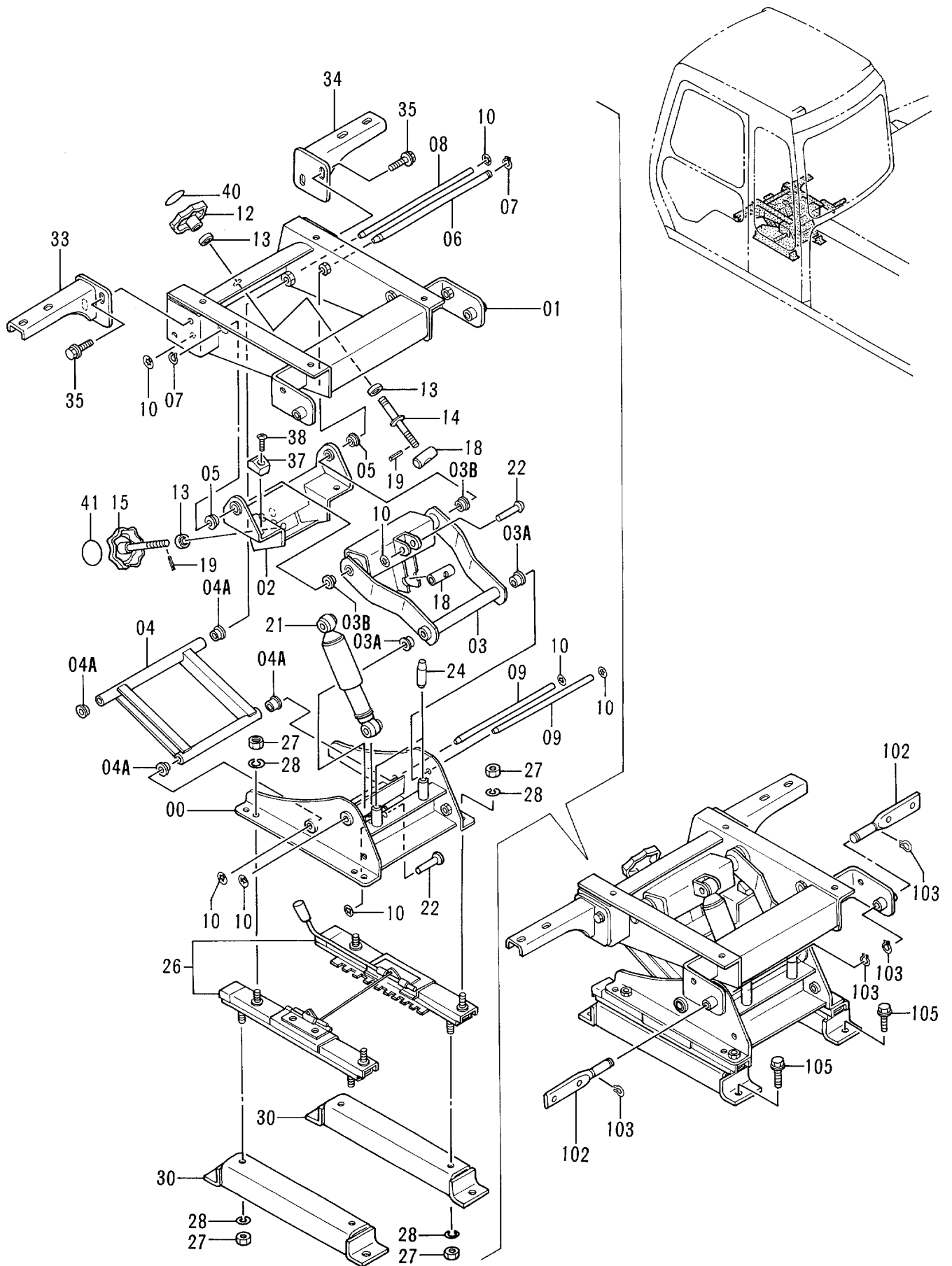

シート サスペンション <STD>
SEAT SUSPENSION <STD>

35001-

符号 ITEM	部品番号 PART NO.	部 品 名	PART NAME	数量 QTY	サービス コード S. C	適用号機 SERIAL NO.	互 換 性 ICA	代替部品 REPLACEABLE PART	
								部品番号 PART NO.	数量 QTY
00-41	9129161	サスペンション	SUSPENSION	1					
00	7027949	・スタント	・STAND	1					
01	6013889	・スタント	・STAND	1					
02	7027950	・ブラケット	・BRACKET	1					
03	8056366	・リンク	・LINK	1					
03A	4331616	・ブッシュ	・BUSHING	2					
03B	4313811	・ブッシュ	・BUSHING	2					
04	8057533	・リンク	・LINK	1					
04A	4331616	・ブッシュ	・BUSHING	4					
05	4313811	・ブッシュ	・BUSHING	2					
06	4313809	・ピン	・PIN	1					
07	991339	・リング ; リテイニング	・RING ; RETAINING	2					
08	4322829	・シャフト	・SHAFT	1					
09	4322828	・シャフト	・SHAFT	2					
10	4315424	・リング ; リテイニング	・RING ; RETAINING	8					
12	4322392	・ハンドル ASS'Y	・HANDLE ASS'Y	1					
13	950416	・ベアリング ; ボール	・BRG. ; BALL	3					
14	9741857	・ボルト	・BOLT	1					
15	9741883	・ハンドル	・HANDLE	1					
18	4327179	・ピン	・PIN	2					
19	4116300	・ピン ; スプリング	・PIN ; SPRING	2					
21	4327614	・ダンパ	・DAMPER	1					
22	4315423	・リベット	・RIVET	2					
24	4315425	・SUTOPPER ; RUBBER	・SUTOPPER ; RUBBER	2					
26	4327108	・スライダー	・SLIDER	1					
27	J952010	・ナット	・NUT	8					
28	A590910	・ワッシャ ; スプリング	・WASHER ; SPRING	8					
30	8058010	・ブラケット	・BRACKET	2					
33	8058180	・ブラケット	・BRACKET	1					
34	8058181	・ブラケット	・BRACKET	1					
35	J021025	・ボルト ; セムス	・BOLT ; SEMS	4					
37	4335253	・ストッパ ; ラバ	・STOPPER ; RUBBER	2					
38	M440616	・スクリュー	・SCREW	2					
40	4327935	・ネームプレート	・NAME-PLATE	1					
41	4322386	・シール	・SEAL	1					
102	3064981	ピン	PIN	2					
103	D910536	リング ; リテイニング	RING ; RETAINING	4					
105	J011025	ボルト ; セムス	BOLT ; SEMS	4					

シートサスペンション (USA)
SEAT SUSPENSION (USA)

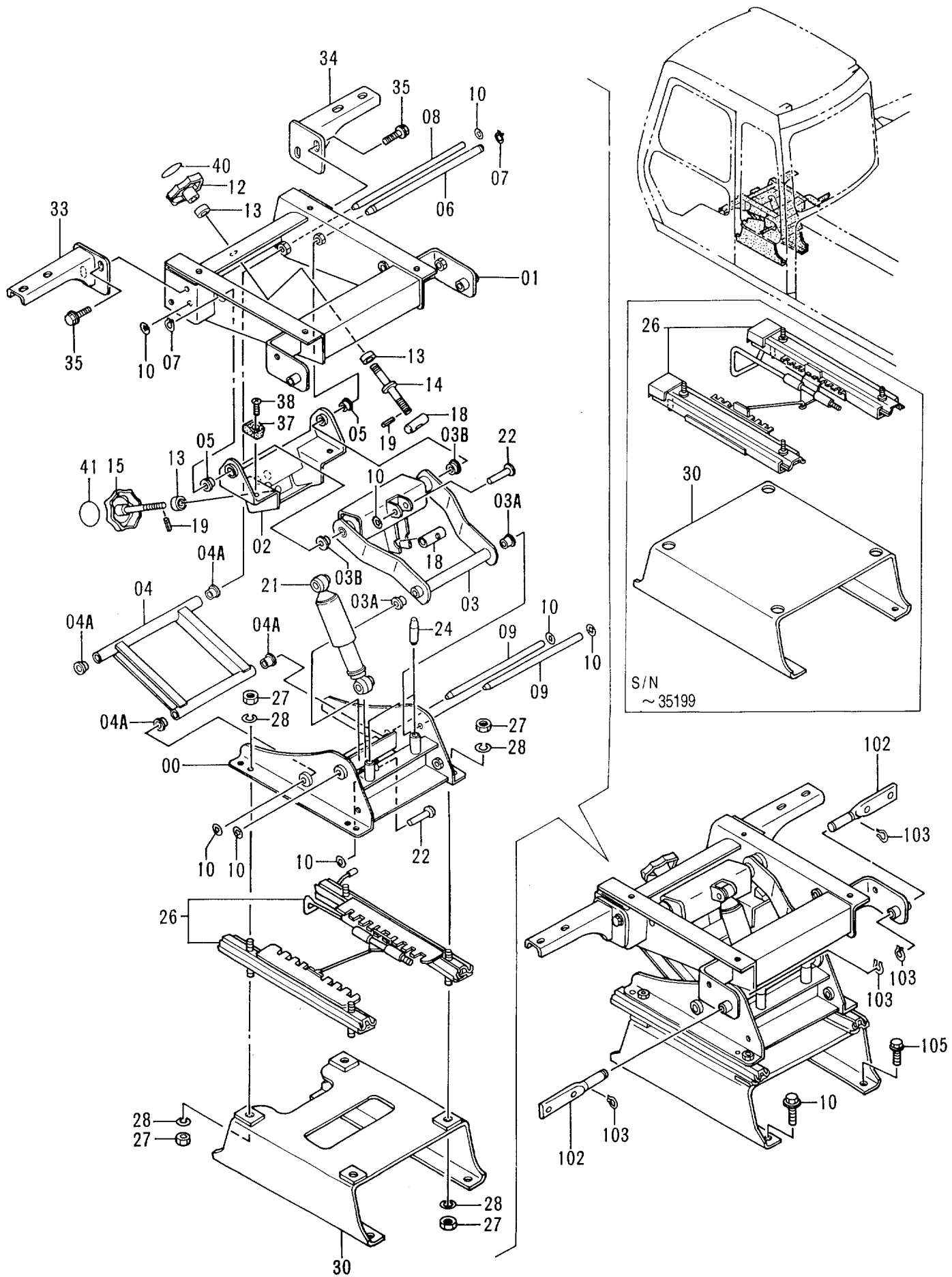

シート サスペンション <USA>
SEAT SUSPENSION <USA>

35001-

符号 ITEM	部品番号 PART NO.	部 品 名	PART NAME	数量 Q'TY	サービ ス コード S.C	適用号機 SERIAL NO.	互 換 性 ICA	代 替 部 品 REPLACEABLE PART	
								部品番号 PART NO.	数量 Q'TY
00-41	9130186	サスペンション	SUSPENSION	1		-35199	I	9137994	1
00-41	9137994	サスペンション	SUSPENSION	1	#	35200-			
00	7027949	・スタント	・STAND	1					
01	6013889	・スタント	・STAND	1					
02	7027950	・ブラケット	・BRACKET	1					
03	8056366	・リンク	・LINK	1					
03A	4331616	・ブッシュ	・BUSHING	2					
03B	4313811	・ブッシュ	・BUSHING	2					
04	8057533	・リンク	・LINK	1					
04A	4331616	・ブッシュ	・BUSHING	4					
05	4313811	・ブッシュ	・BUSHING	2					
06	4313809	・ピン	・PIN	1					
07	991339	・リング ;リテイニング	・RING ;RETAINING	2					
08	4322829	・シャフト	・SHAFT	1					
09	4322828	・シャフト	・SHAFT	2					
10	4315424	・リング ;リテイニング	・RING ;RETAINING	8					
12	4322392	・ハンドル ASS'Y	・HANDLE ASS'Y	1					
13	950416	・ベアリング ;ボール	・BRG. ;BALL	3					
14	9741857	・ボルト	・BOLT	1		-35199	I	9743879	1
14	9743879	・ボルト	・BOLT	1	#	35200-			
15	9741883	・ハンドル	・HANDLE	1					
18	4327179	・ピン	・PIN	2					
19	4116300	・ピン ;スプリング	・PIN ;SPRING	2					
21	4327614	・ダンパ	・DAMPER	1					
22	4315423	・リベット	・RIVET	2					
24	4315425	・SUTOPPER ; RUBBER	・SUTOPPER ; RUBBER	2					
26	4328497	・スライダ	・SLIDER	1		-35199	I	4344229	1
26	4344229	・スライダ	・SLIDER	1	#	35200-			
27	J952010	・ナット	・NUT	8					
28	A590910	・ワッシャ ;スプリング	・WASHER ;SPRING	8					
30	7028014	・ブラケット	・BRACKET	1		-35199	I	7029561	1
30	7029561	・ブラケット	・BRACKET	1	#	35200-			
33	8058180	・ブラケット	・BRACKET	1					
34	8058181	・ブラケット	・BRACKET	1					
35	J021025	・ボルト ;セムス	・BOLT ;SEMS	4					
37	4335253	・ストッパ ;ラバ	・STOPPER ; RUBBER	2					
38	M440616	・スクリュ	・SCREW	2					
40	4327935	・ネームプレート	・NAME-PLATE	1					
41	4322386	・シール	・SEAL	1					
102	3064981	ピン	PIN	2					

シートサスペンション (USA) SEAT SUSPENSION (USA)

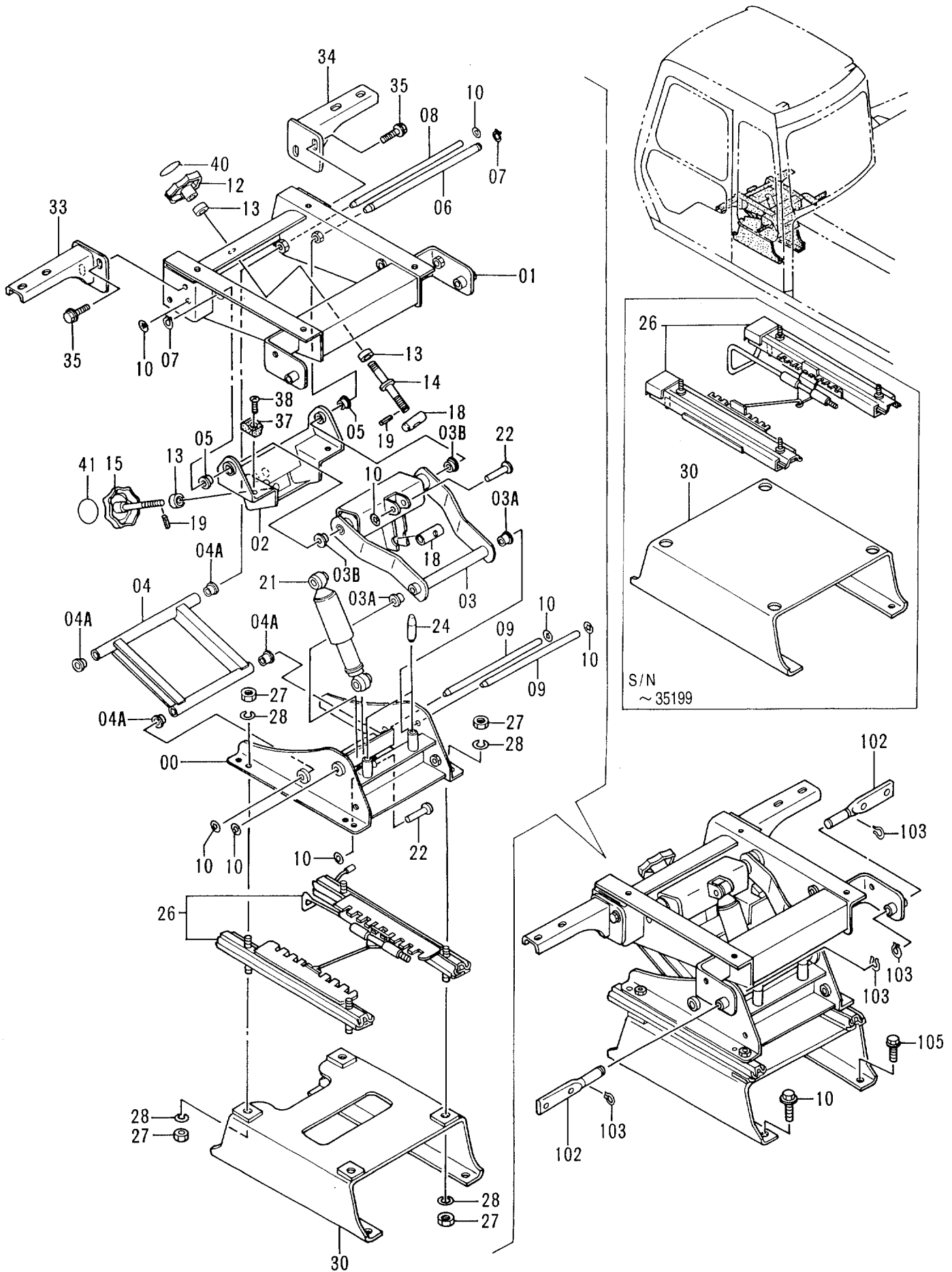

シートベルト SEAT BELT

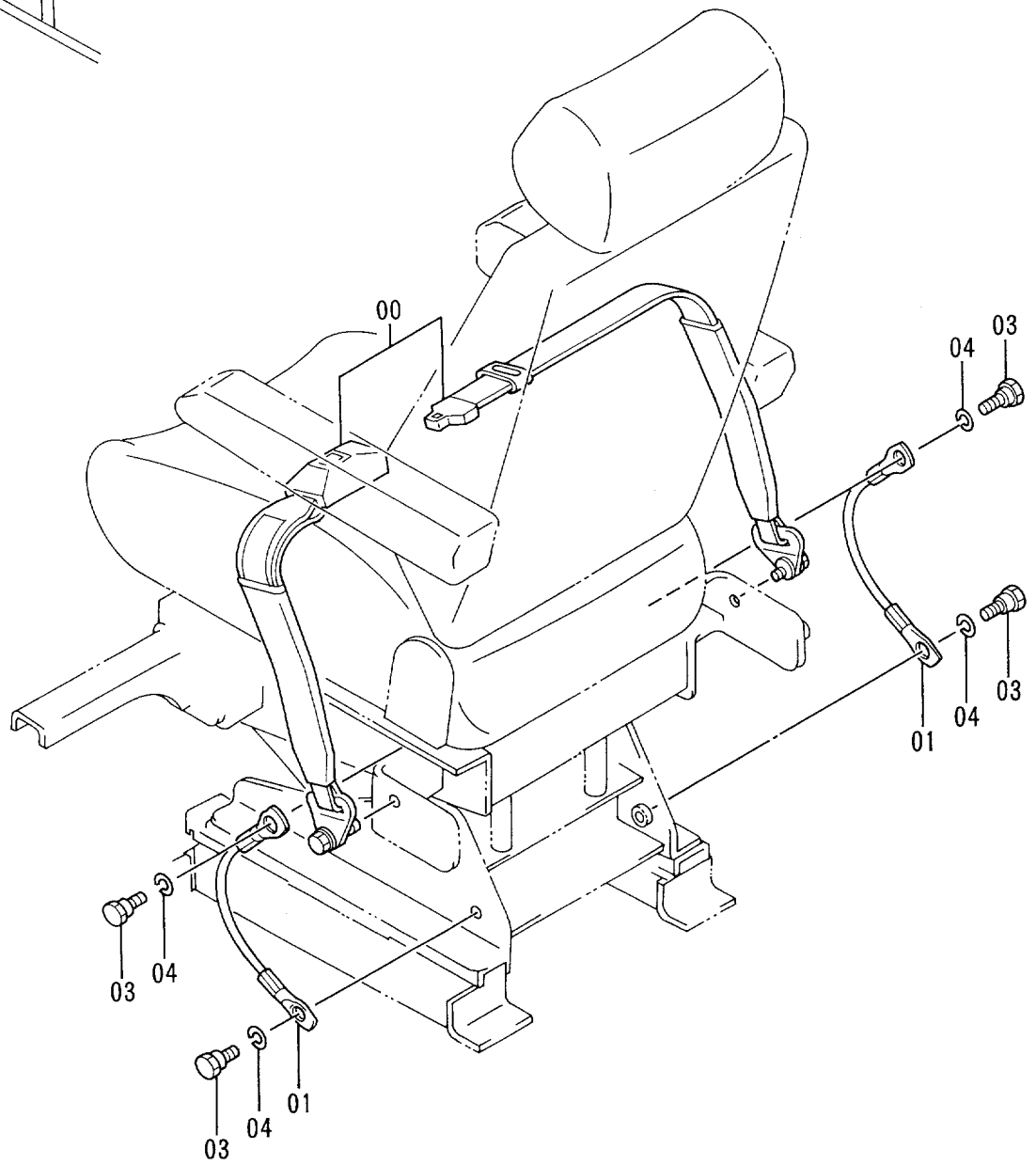
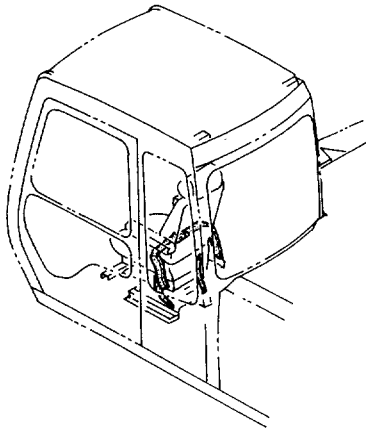

カバー (1-1)
COVER (1-1)

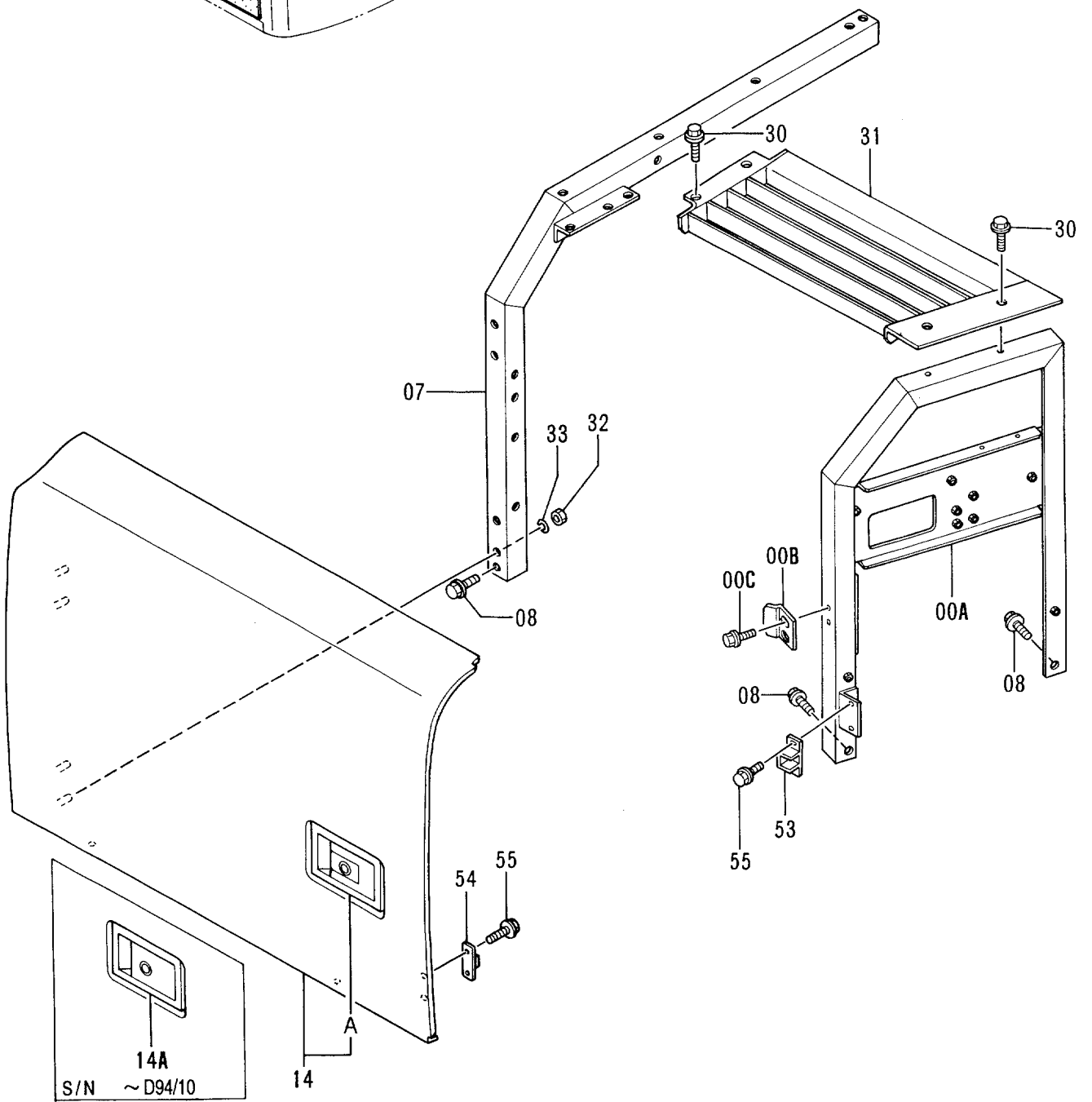
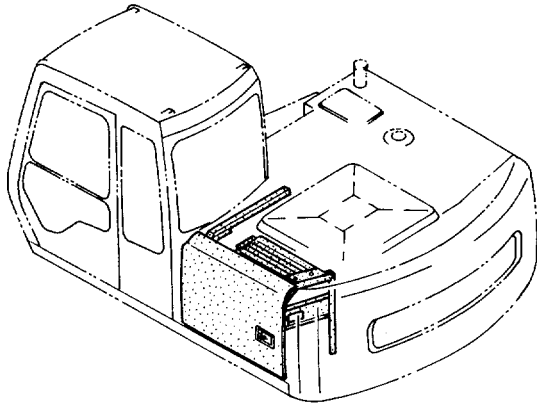

カバー (1-1)
COVER (1-1)

35001-

符号 ITEM	部品番号 PART NO.	部 品 名	PART NAME	数量 Q'TY	サービス コード S.C	適用号機 SERIAL NO.	互 換 性 ICA	代 替 部 品 REPLACEABLE PART	
								部品番号 PART NO.	数量 Q'TY
00A	8059909	サポ-ト	SUPPORT	1					
00B	4259298	ストツパ	STOPPER	1					
00C	J031030	ボ-ルト;セムス	BOLT;SEMS	2					
07	7024532	サポ-ト	SUPPORT	1					
08	J021025	ボ-ルト;セムス	BOLT;SEMS	3					
14	5004390	ドア	DOOR	1					
14A	7017924	・ドアロック (2) <詳細ハ 別ページ参照>	・DOOR LOCK (2) <for details: see separate page>	1	W	-D94/10	Y	4354012	1
14A	4354012	・ドアロック (4) <詳細ハ 別ページ参照>	・DOOR LOCK (4) <for details: see separate page>	1	W	D94/11-D95/04	I	4361637	1
14A	4361637	・ドアロック (4) <詳細ハ 別ページ参照>	・DOOR LOCK (4) <for details: see separate page>	1	#W	D95/05-			
30	J021025	ボ-ルト;セムス	BOLT;SEMS	4					
31	7028183	カバー	COVER	1					
32	J950010	ナット	NUT	4					
33	A590910	ワッシャ;スプリング	WASHER;SPRING	4					
53	4175253	ブラケット	BRACKET	1					
54	4175254	ストツパ	STOPPER	1					
55	J020614	ボ-ルト;セムス	BOLT;SEMS	4					

カバー (1-2)
COVER (1-2)

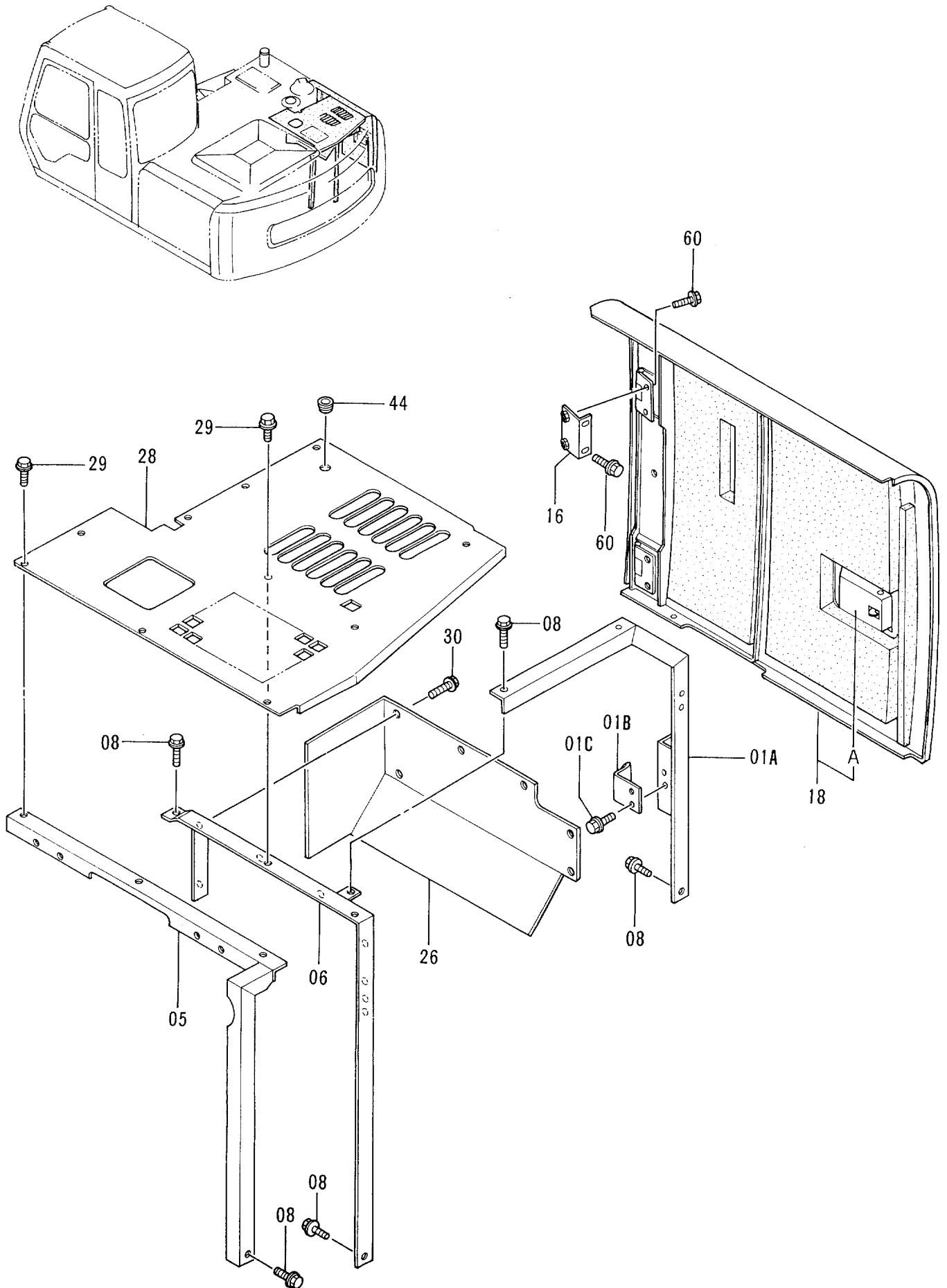

カバー (1-2)
COVER (1-2)

35001-

符号 ITEM	部品番号 PART NO.	部 品 名	PART NAME	数量 Q'TY	サービス コード S.C	適用号機 SERIAL NO.	互 換 性 ICA	代 替 部 品 REPLACEABLE PART	
								部品番号 PART NO.	数量 Q'TY
01A	7023156	サポ-ト	SUPPORT	1					
01B	4257087	ストツパ	STOPPER	1					
01C	J031030	ボ-ルト;セムス	BOLT;SEMS	2					
05	7024046	サポ-ト	SUPPORT	1					
06	7023157	サポ-ト	SUPPORT	1					
08	J021025	ボ-ルト;セムス	BOLT;SEMS	5					
16	8048338	ブラケツト	BRACKET	2					
18	5003396	ドア	DOOR	1					
18A	7017862	・ドアロック (1) <詳細ハ 別ページ参照>	・DOOR LOCK (1) <for details: see separate page>	1	W	-D94/10	Y	4354011	1
18A	4354011	・ドアロック (3) <詳細ハ 別ページ参照>	・DOOR LOCK (3) <for details: see separate page>	1	W	D94/11-D95/04	I	4361768	1
18A	4361768	・ドアロック (3) <詳細ハ 別ページ参照>	・DOOR LOCK (3) <for details: see separate page>	1	#W	D95/05-			
26	2036683	カバー	COVER	1					
28	2032093	カバー	COVER	1					
29	J031030	ボ-ルト;セムス	BOLT;SEMS	10					
30	J021025	ボ-ルト;セムス	BOLT;SEMS	6					
44	94-2806	ブツシツク;ラバ-	BUSHING;RUBBER	1					
60	J031025	ボ-ルト;セムス	BOLT;SEMS	8					

カバー (1-3)
COVER (1-3)

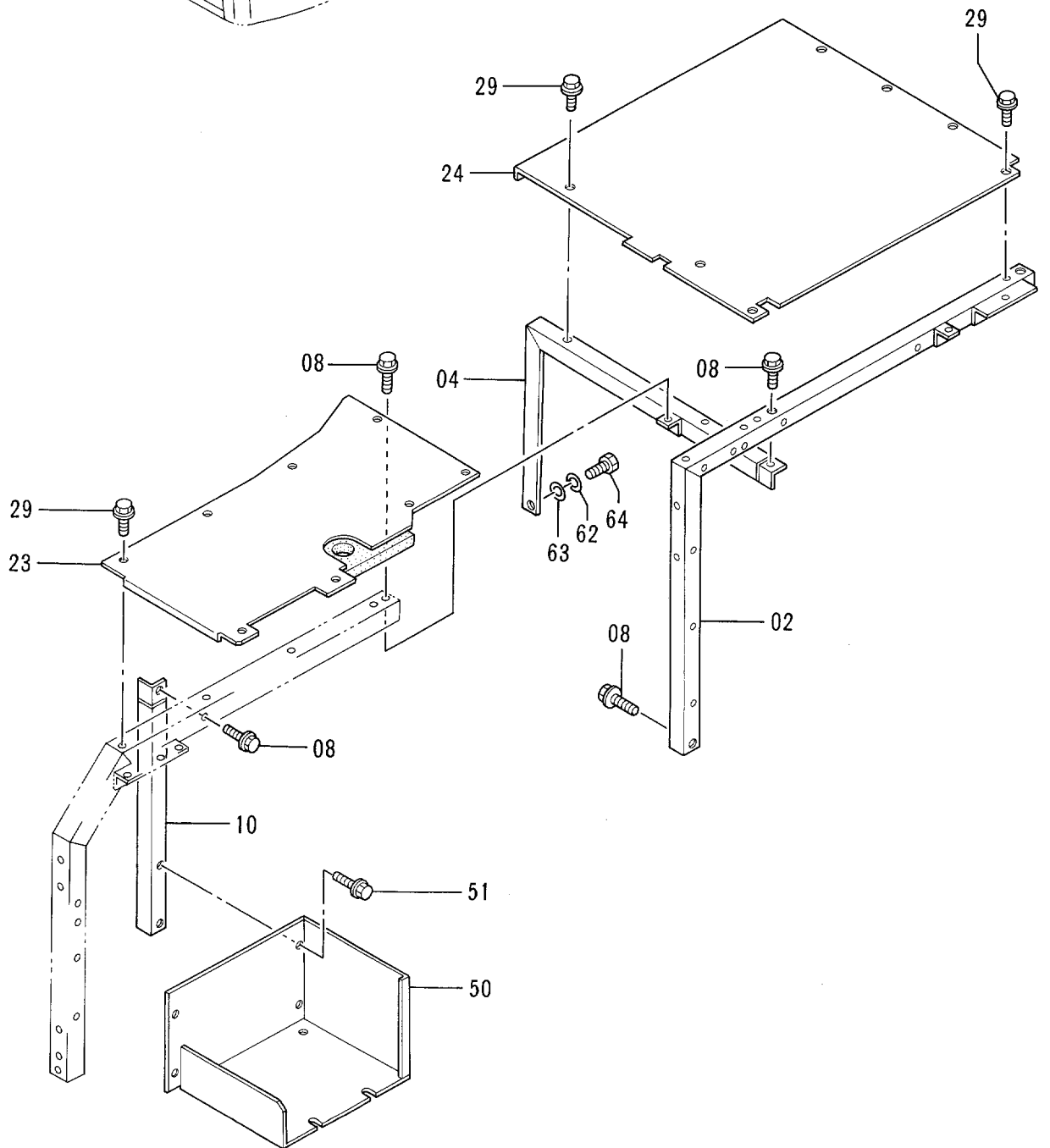
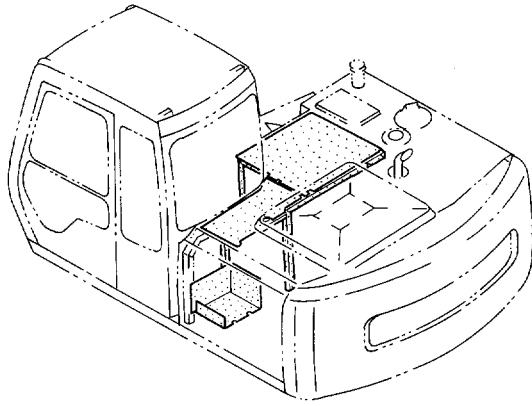

カバー (1-5)
COVER (1-5)

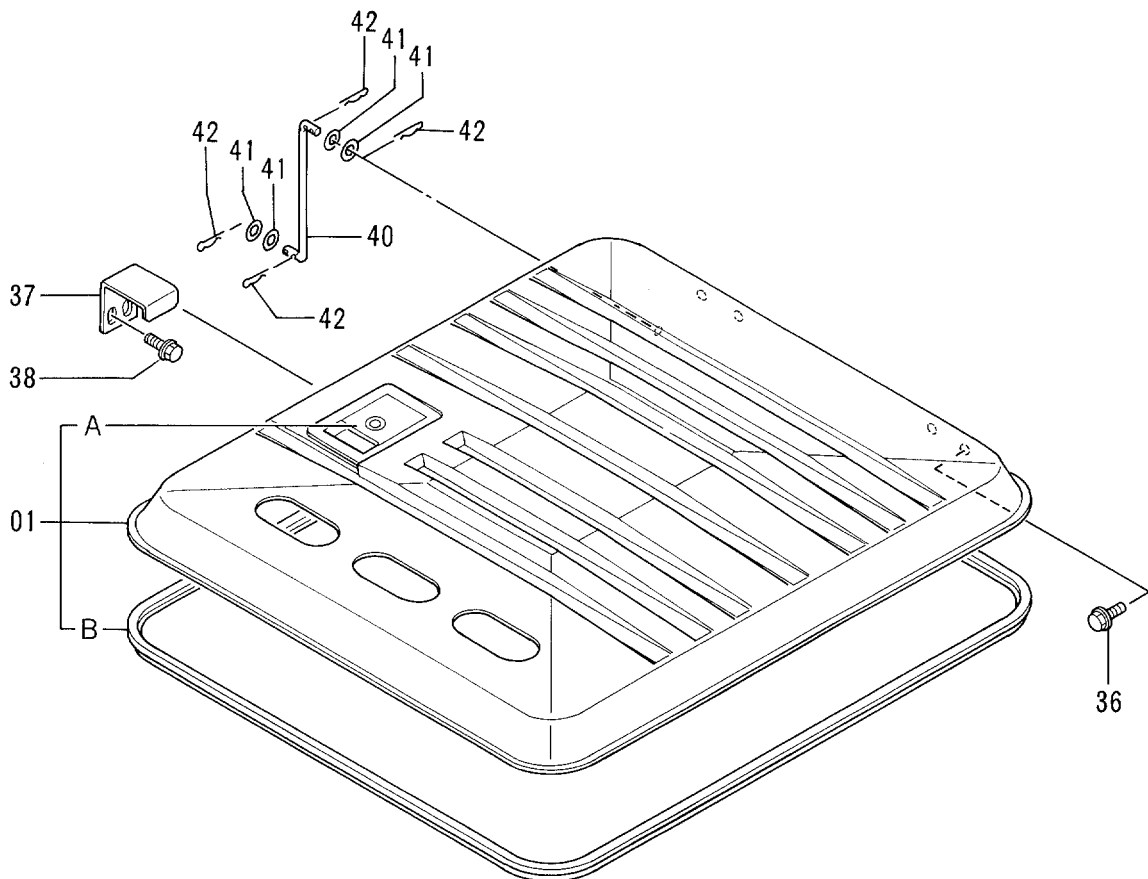
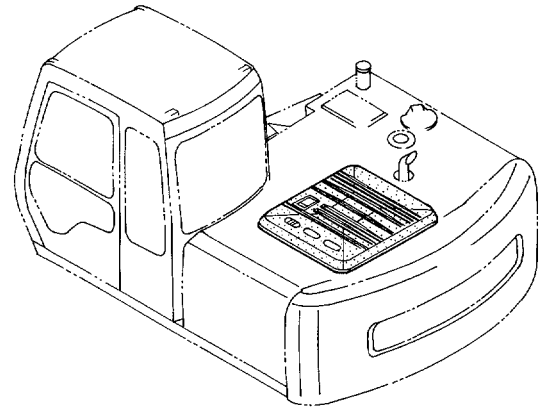

カバー (1-5)
COVER (1-5)

35001-

符号 ITEM	部品番号 PART NO.	部品名	PART NAME	数量 QTY	サービス コード S.C	適用号機 SERIAL NO.	互換性 ICA	代替部品 REPLACEABLE PART	
								部品番号 PART NO.	数量 QTY
01	6013487	カバー;エンジン	COVER;ENGINE	1					
01A	7017862	ドアロック (1) <詳細は別ページ参照>	DOOR LOCK (1) <for details: see separate page>	1	W	-D95/04	1	7031001	1
01A	7031001	ドアロック (1) <詳細は別ページ参照>	DOOR LOCK (1) <for details: see separate page>	1	#W	D95/05-			
01B	4278165	ラバー	RUBBER	1					
36	J021025	ボルト;セムス	BOLT;SEMS	4					
37	4272541	ストップ	STOPPER	1					
38	J031030	ボルト;セムス	BOLT;SEMS	2					
40	4272572	ステー	STAY	1					
41	J217083	ワッシャ	WASHER	4					
42	4022698	ピン;ロック	PIN;LOCK	4					

カバー (2-1)
COVER (2-1)

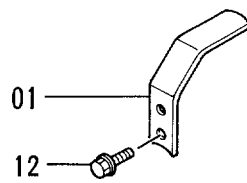
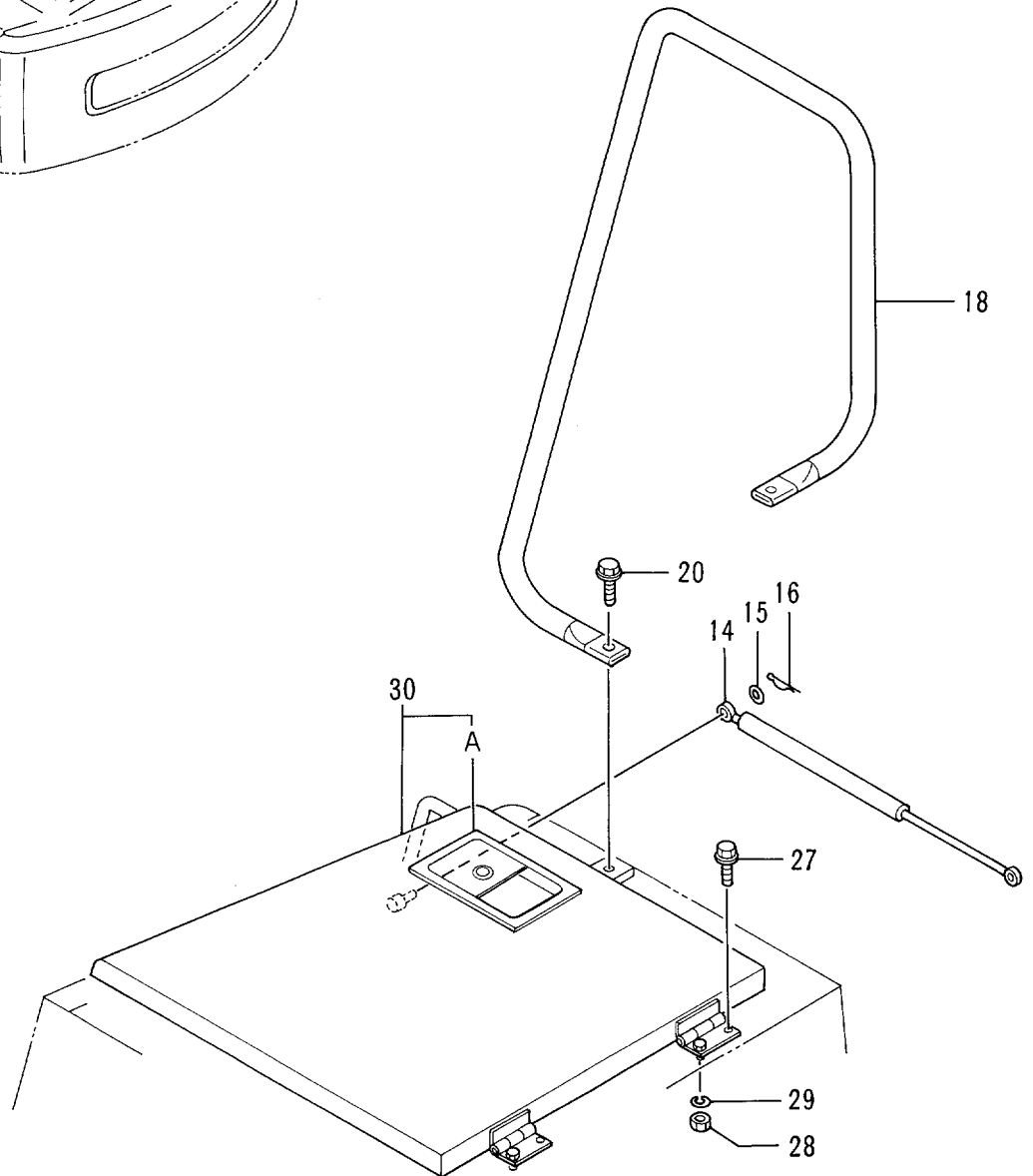
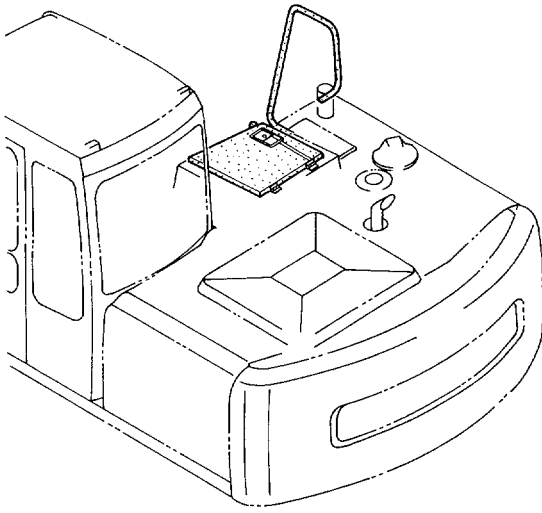

カバー (2-1)
COVER (2-1)

35001-

符号 ITEM	部品番号 PART NO.	部品名	PART NAME	数量 QTY	サービス コード S.C	適用号機 SERIAL NO.	互換性 ICA	代替部品 REPLACEABLE PART	
								部品番号 PART NO.	数量 QTY
01	9736904	ブラケット	BRACKET	1					
12	J031030	ボルト;セムス	BOLT;SEMS	2					
14	4196560	ステー	STAY	1					
15	A590108	ワッシャ;フレン	WASHER;PLANE	2					
16	4022697	ピン;ロック	PIN;LOCK	2					
18	8047346	ステー	STAY	1					
20	J011228	ボルト;セムス	BOLT;SEMS	2					
27	J021030	ボルト;セムス	BOLT;SEMS	2					
28	J950010	ナット	NUT	2					
29	A590910	ワッシャ;スプリング	WASHER;SPRING	2					
30	7024437	カバー	COVER	1					
30A	7017862	ドアロック (1) <詳細は別ページ参照>	DOOR LOCK (1) <for details: see separate page>	1	W	-D95/04	I	7031001	1
30A	7031001	ドアロック (1) <詳細は別ページ参照>	DOOR LOCK (1) <for details: see separate page>	1	#W	D95/05-			

カバー (2-2)
COVER (2-2)

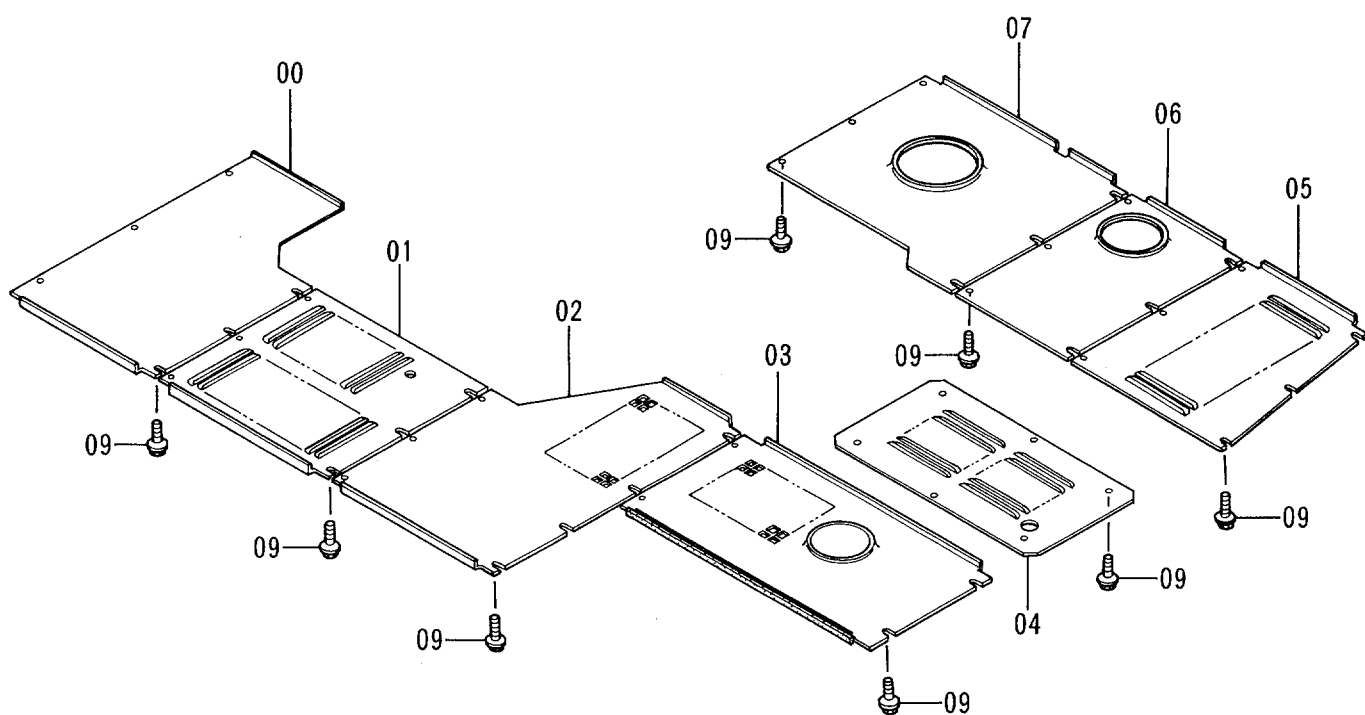
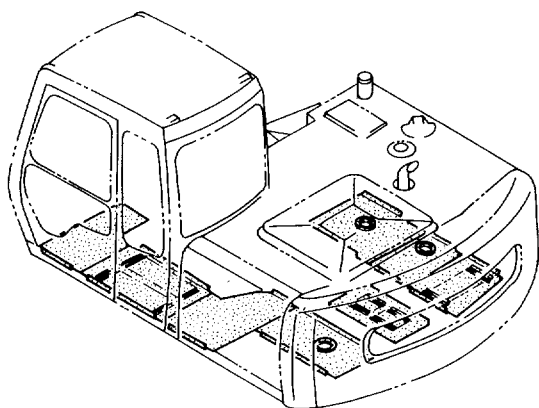

ドアロック (1) DOOR LOCK (1)

適用号機 35001~D94/10
Serial No.

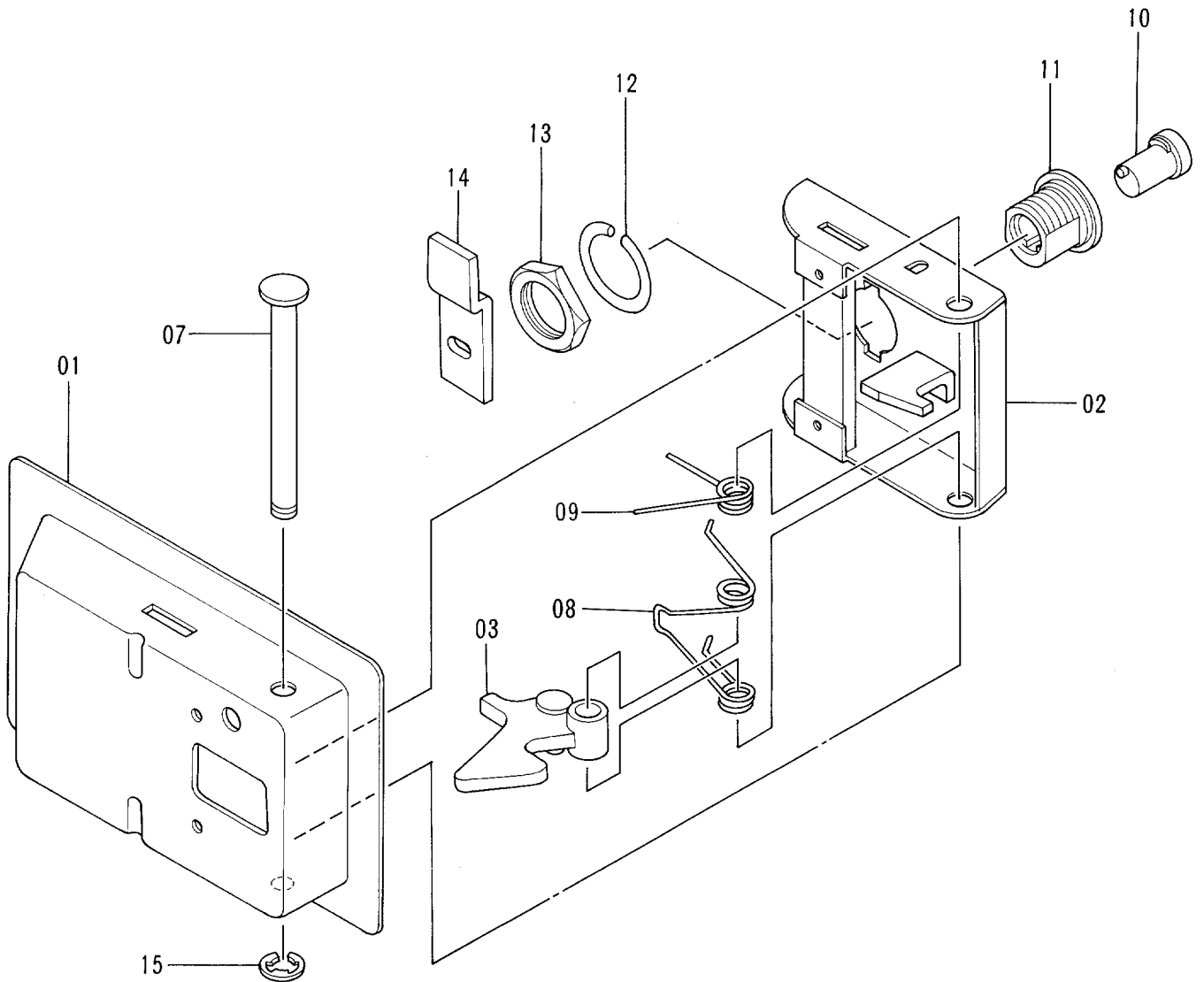
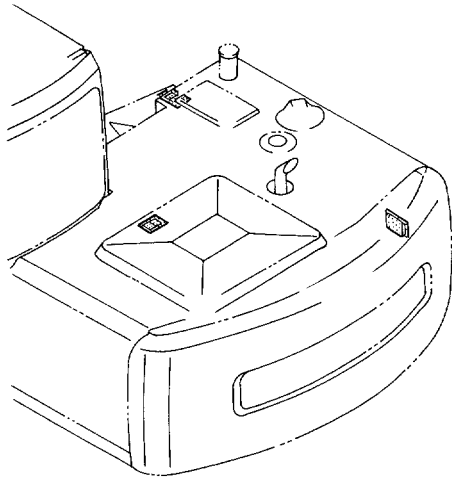

適用号機 D94/11~
Serial No.

ドアロック (1) DOOR LOCK (1)

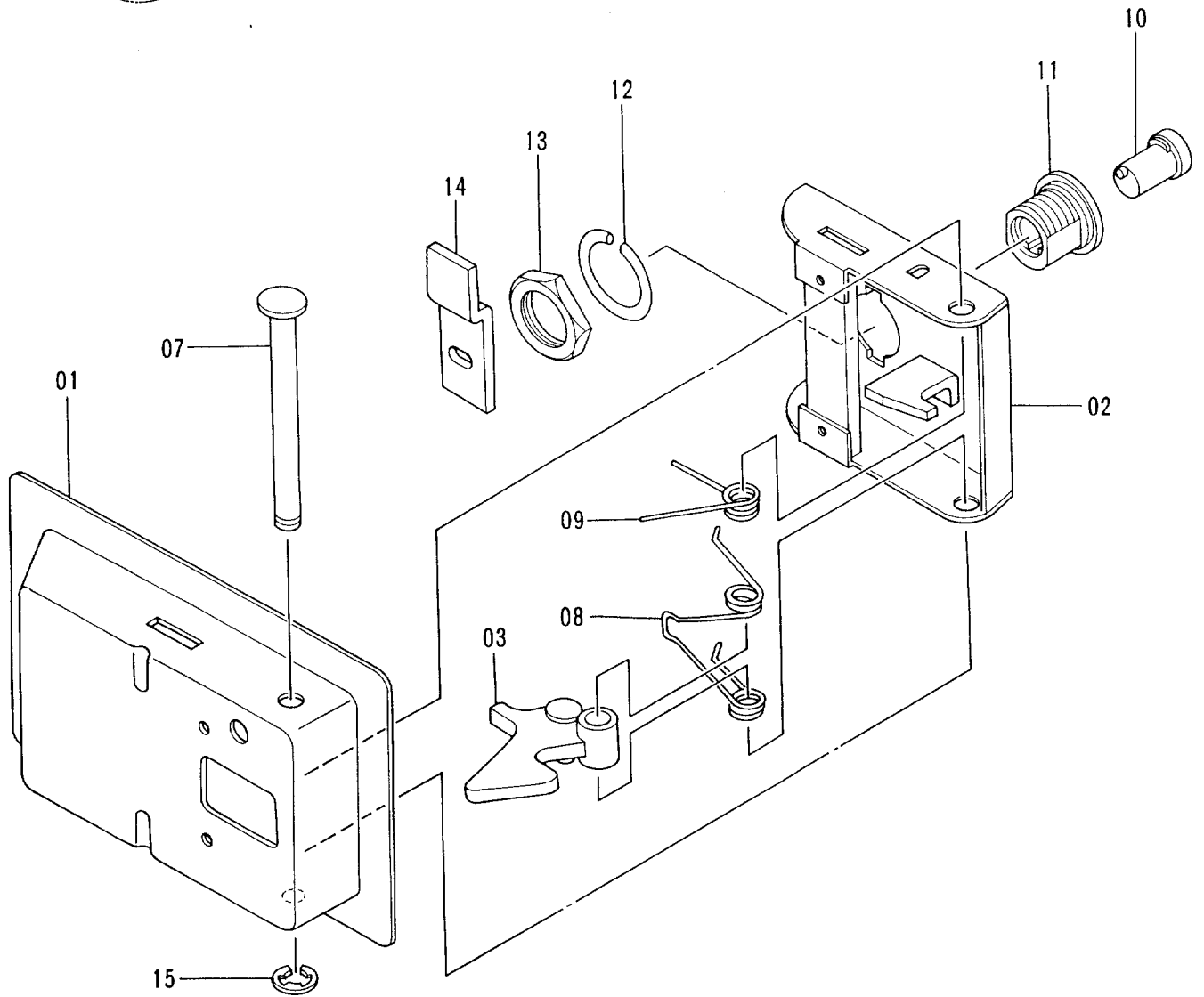
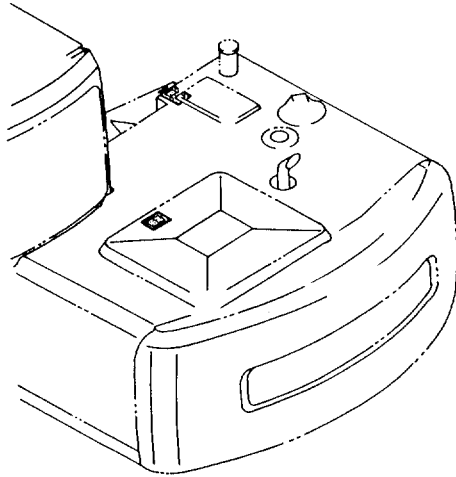

ドア ロック (1)
DOOR LOCK (1)

D94/11-

符号 ITEM	部品番号 PART NO.	部 品 名	PART NAME	数量 Q'TY	サービス コード S. C	適用号機 SERIAL NO.	互 換 性 ICA	代 替 部 品 REPLACEABLE PART	
								部品番号 PART NO.	数量 Q'TY
	7017862	ロック アッセン	LOCK ASS'Y	2	W	-D95/04	I	7031001	1
	7031001	ロック アッセン	LOCK ASS'Y	2	#W	D95/05-			
01	8024490	・カバー	・COVER	1					
02	8024463	・ラッチ	・LATCH	1					
03	9717542	・レバー	・LEVER	1					
07	4134328	・シャフト	・SHAFT	1					
08	4134319	・スプリング	・SPRING	1					
09	4134320	・スプリング	・SPRING	1					
10	4187085	・シリンダ ; ロック (H800)	・CYL. ; LOCK (H800)	1		-D95/04	I	4361411	1
10	4361411	・シリンダ ; ロック (H800 ~ H808)	・CYL. ; LOCK (H800 ~ H808)	1	#	D95/05-			
11	4187295	・ケース	・CASE	1					
12	4134322	・ワッシャ	・WASHER	1					
13	4134323	・ナット	・NUT	1					
14	4134331	・プレート	・PLATE	1					
15	4112235	・リング ; リテイニング	・RING ; RETAINING	1					

適用号機 35001~D94/10
Serial No.

ドアロック (2) DOOR LOCK (2)

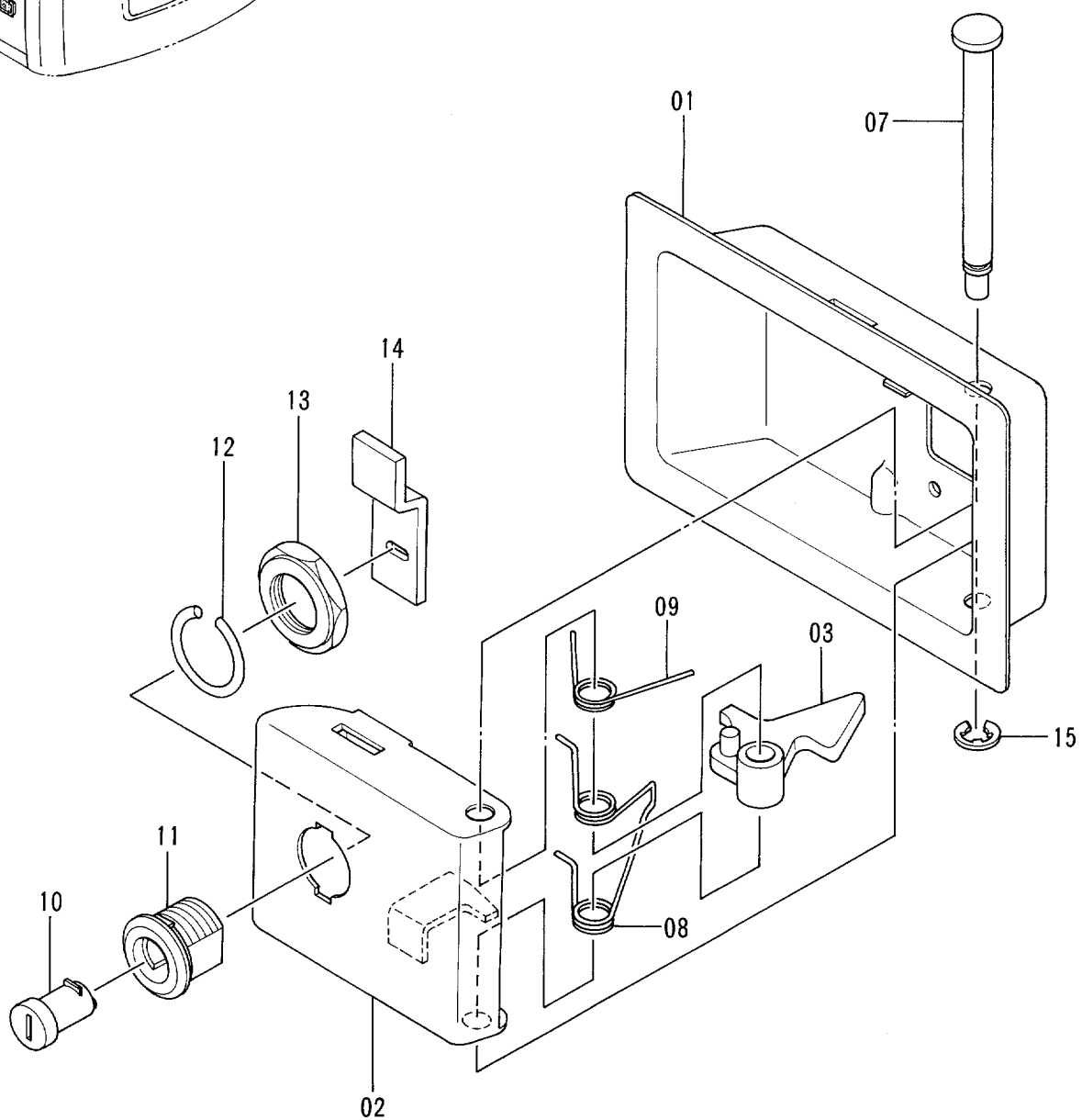
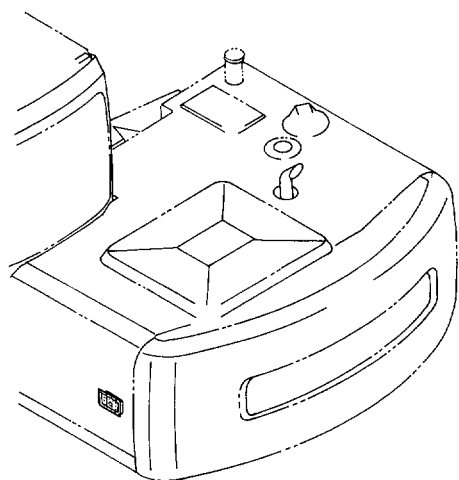

適用号機 D94/11~
Serial No.

ドアロック (3) DOOR LOCK (3)

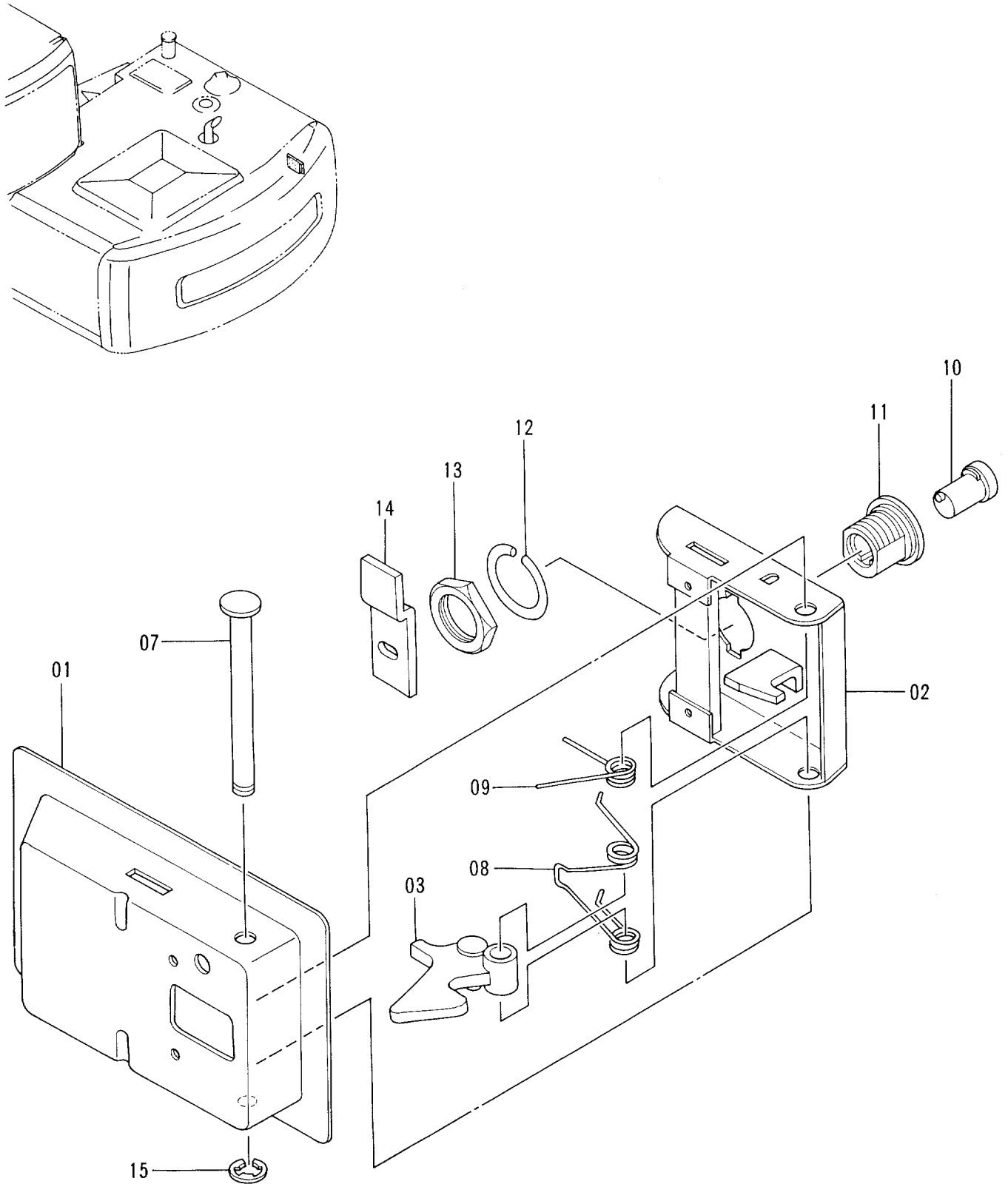

ドア ロック (3)
DOOR LOCK (3)

D94/11-

符号 ITEM	部品番号 PART NO.	部 品 名	PART NAME	数量 QTY	サービス コード S.C	適用号機 SERIAL NO.	互 換 性 ICA	代 替 部 品 REPLACEABLE PART	
								部品番号 PART NO.	数量 QTY
	4354011	ロック アッセン	LOCK ASS'Y	1	W	-D95/04	I	4361768	1
	4361768	ロック アッセン	LOCK ASS'Y	1	#W	D95/05-			
01	4355967	・カバー	・COVER	1					
02	4355969	・ラッチ	・LATCH	1					
03	4355971	・レバー	・LEVER	1					
07	4355972	・シャフト	・SHAFT	1					
08	4355973	・スプリング	・SPRING	1					
09	4355974	・スプリング	・SPRING	1					
10	4355976	・シリンダ ; ロック (H800)	・CYL. ; LOCK (H800)	1		-D95/04	I	4361783	1
10	4361783	・シリンダ ; ロック (H800 ~ H808)	・CYL. ; LOCK (H800 ~ H808)	1	#	D95/05-			
11	4355978	・ケース	・CASE	1					
12	4355979	・ワッシャ	・WASHER	1					
13	4355980	・ナット	・NUT	1					
14	4355981	・プレート	・PLATE	1					
15	4355982	・リング ; リテイニング	・RING ; RETAINING	1					

適用号機 D94/11~
Serial No.

ドアロック (4) DOOR LOCK (4)

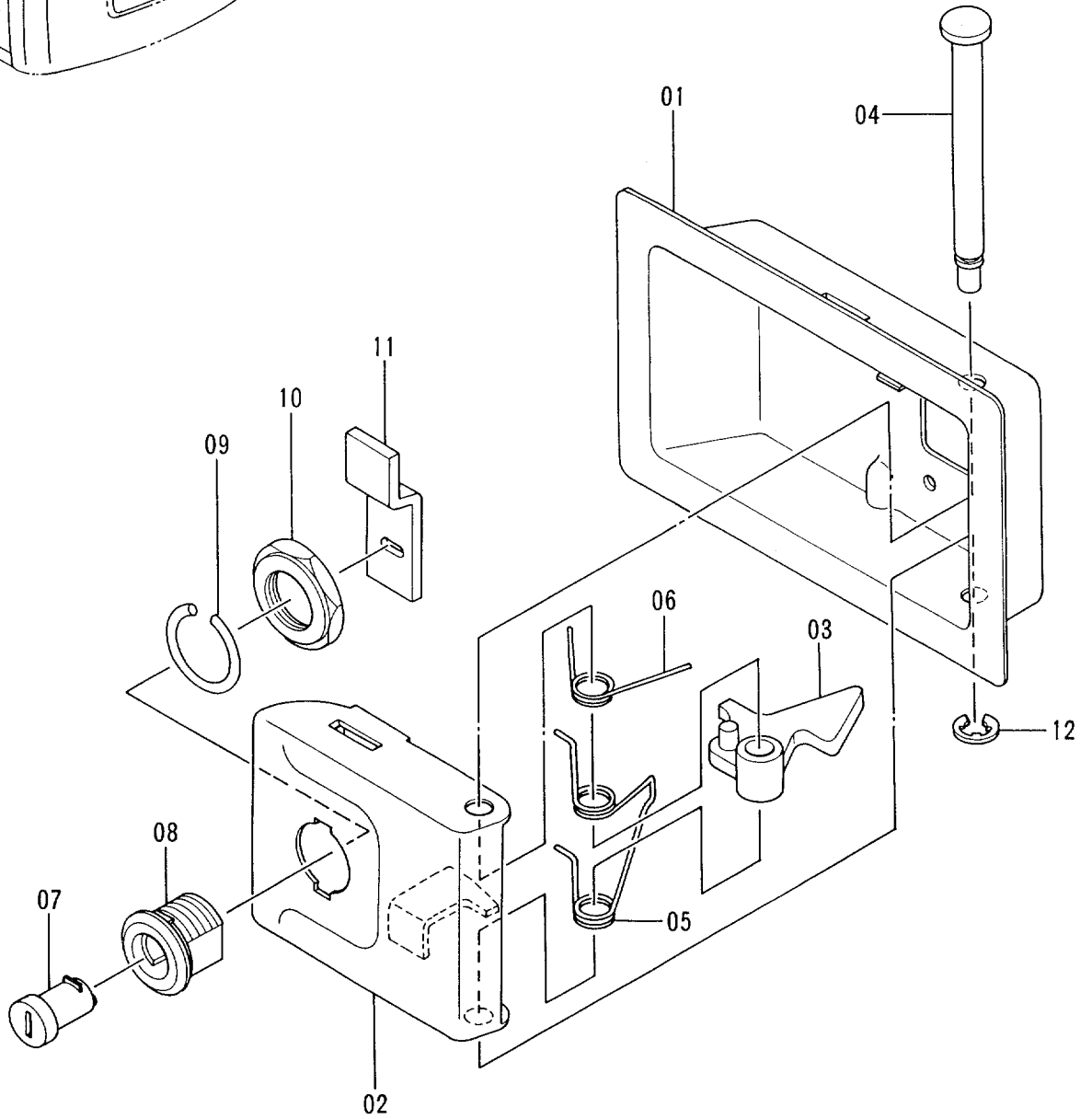
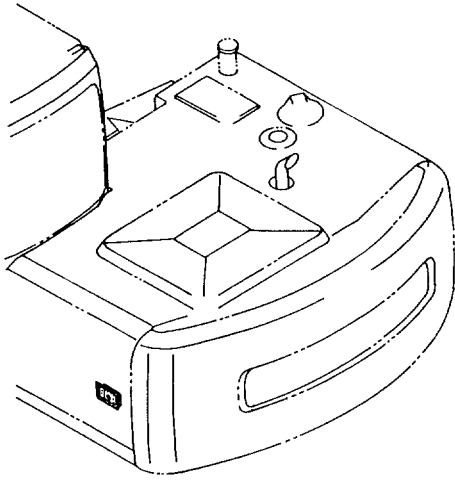

ドア ロック (4)
DOOR LOCK (4)

D94/11-

符号 ITEM	部品番号 PART NO.	部 品 名	PART NAME	数量 Q'TY	サービス コード S . C	適用号機 SERIAL NO.	互 換 性 ICA	代 替 部 品 REPLACEABLE PART	
								部品番号 PART NO.	数量 Q'TY
	4354012	ロック アッセン	LOCK ASS'Y	1	W	-D95/04	I	4361637	1
	4361637	ロック アッセン	LOCK ASS'Y	1	#W	D95/05-			
01	4355968	・カバー	・COVER	1					
02	4355970	・ラッチ	・LATCH	1					
03	4355971	・レバー	・LEVER	1					
04	4355972	・シャフト	・SHAFT	1					
05	4355973	・スプリング	・SPRING	1					
06	4355975	・スプリング	・SPRING	1					
07	4355976	・シリンダ ; ロック (H800)	・CYL. ; LOCK (H800)	1		-D95/04	I	4361783	1
07	4361783	・シリンダ ; ロック (H800 ~ H808)	・CYL. ; LOCK (H800 ~ H808)	1	#	D95/05-			
08	4355978	・ケース	・CASE	1					
09	4355979	・ワッシャ	・WASHER	1					
10	4355980	・ナット	・NUT	1					
11	4355981	・プレート	・PLATE	1					
12	4355982	・リング ; リテイニング	・RING ; RETAINING	1					

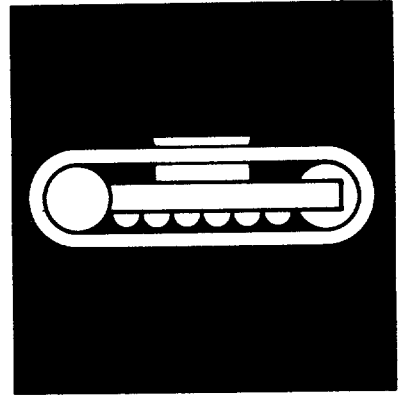

下部走行体
UNDERCARRIAGE

トラックフレーム TRACK FRAME

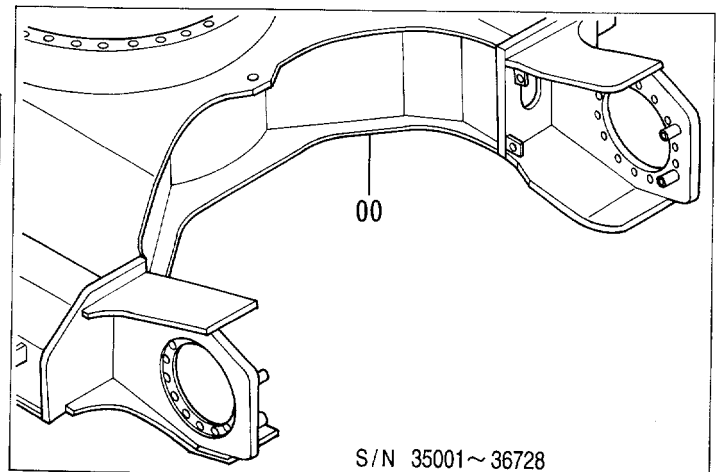
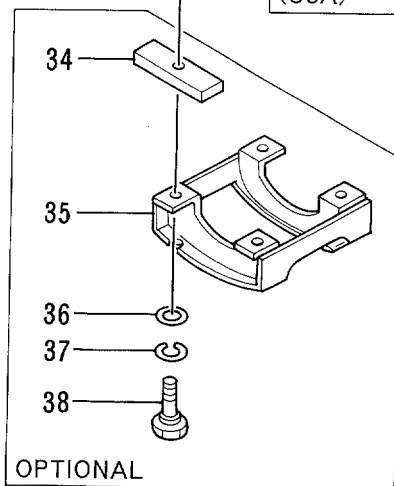
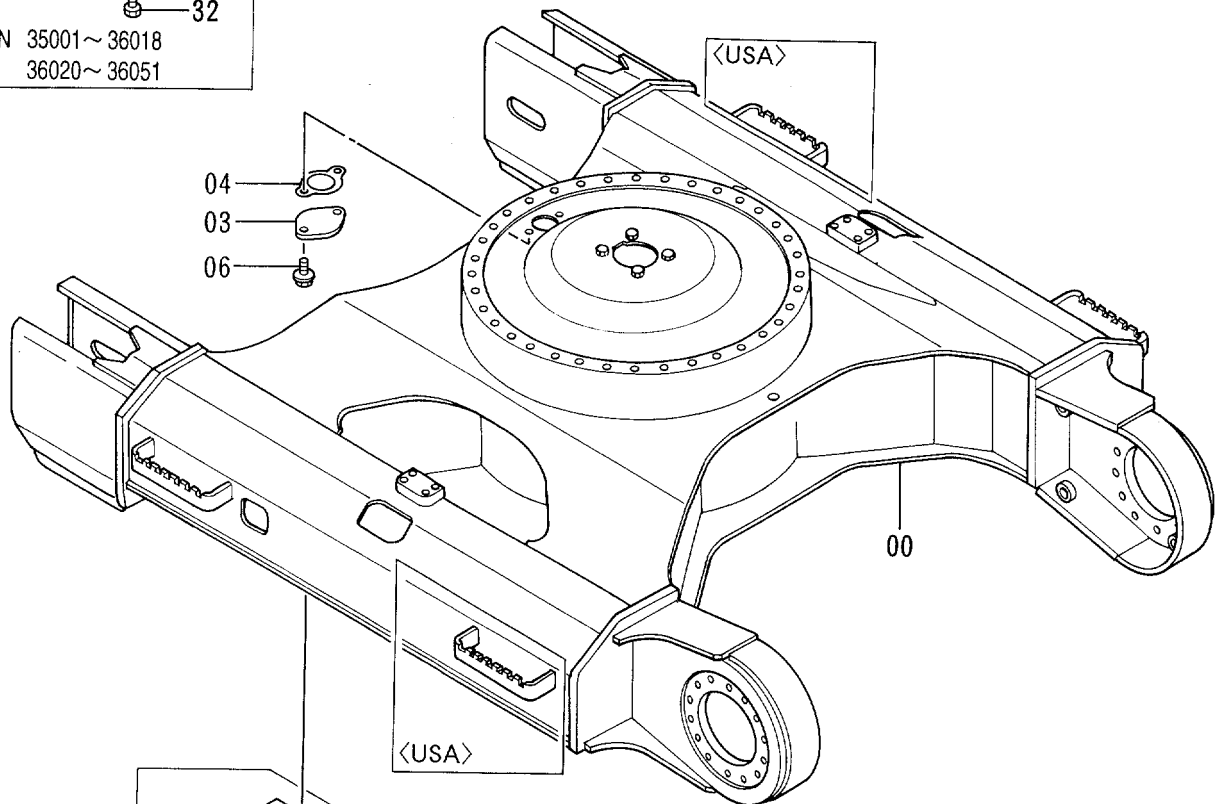
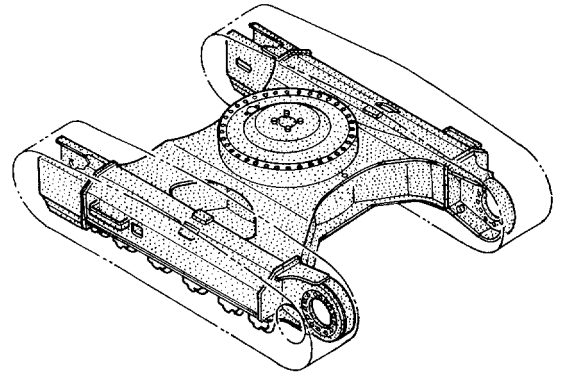
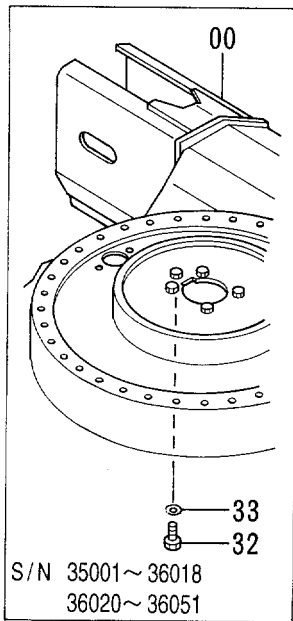

トラック フレーム
TRACK FRAME

35001-

符号 ITEM	部品番号 PART NO.	部 品 名	PART NAME	数量 Q'TY	サービス コード S. C	適用号機 SERIAL NO.	互 換 性 ICA	代 替 部 品 REPLACEABLE PART	
								部品番号 PART NO.	数量 Q'TY
00	6014376	フレーム;トラック <STD>	FRAME;TRACK <STD>	1		-36728	T	6014465	1
								4338005	2
								J901435	8
								J222014	8
								4334566	2
00	6014465	フレーム;トラック <STD>	FRAME;TRACK <STD>	1	#	36729-			
00	+++++	フレーム;トラック <USA>	FRAME;TRACK <USA>	1					
03	4128863	プレート	PLATE	1					
04	4272297	パッキング	PACKING	1					
06	J011020	ボルト;セムス	BOLT;SEMS	2		-36018			
06	J011025	ボルト;セムス	BOLT;SEMS	2		36020-36051 36019, 36052-			
32	J901220	ボルト	BOLT	1		-36018 36020-36051			
33	A590112	ワッシャ;プレート	WASHER;PLANE	1		-36018 36020-36051			
34	4295387	シート;スクリュー	SEAT;SCREW	8	OPW				
35	8053552	ガード	GUARD	2	OP				
36	J222016	ワッシャ	WASHER	8	OP				
37	A590916	ワッシャ;スプリング	WASHER;SPRING	8	OP				
38	4295195	ボルト	BOLT	8	OP				

旋回輪 SWING BEARING

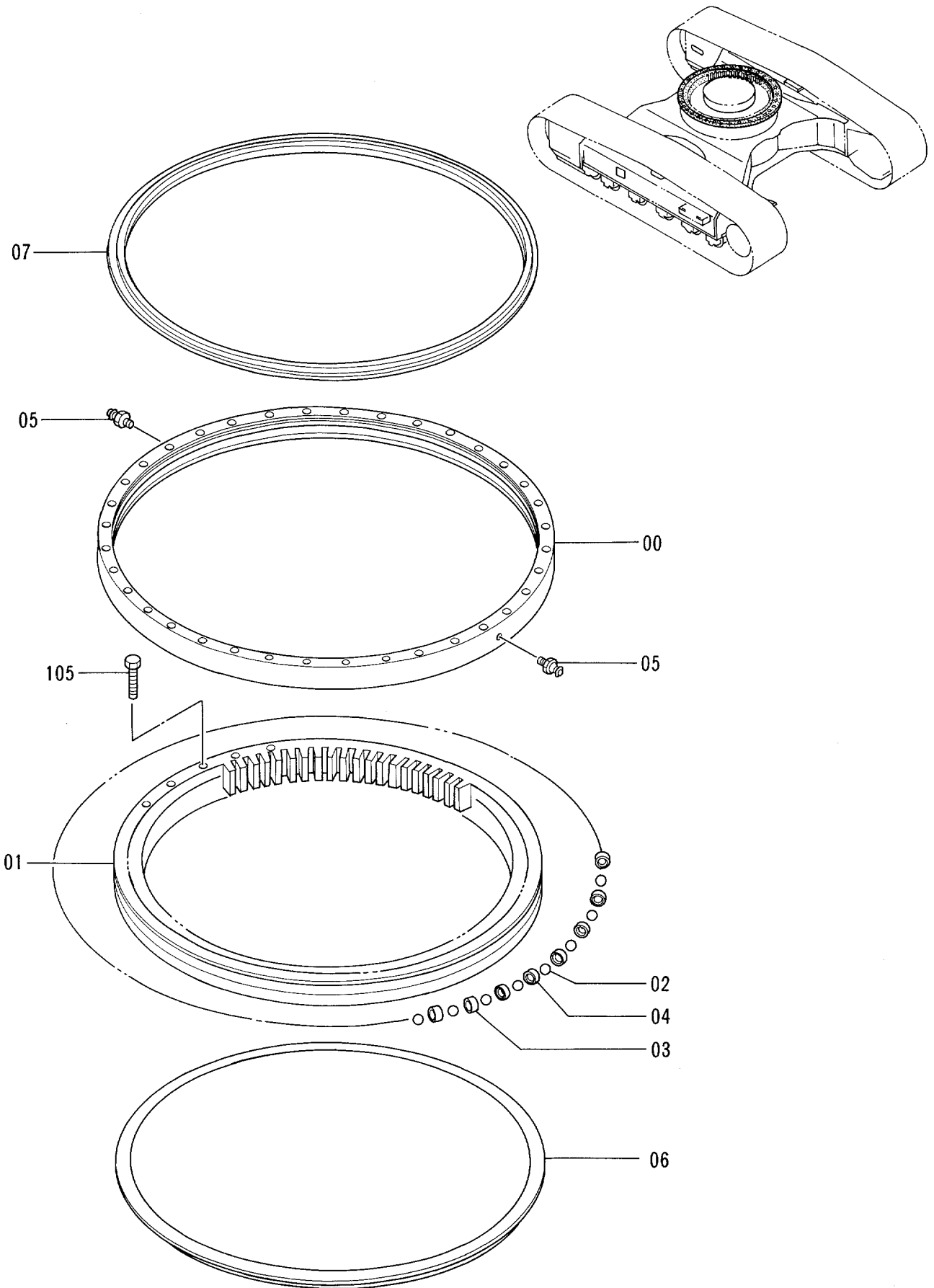

旋回輪
SWING BEARING

35001-

符号 ITEM	部品番号 PART NO.	部 品 名	PART NAME	数量 QTY	サービス コード S.C	適用号機 SERIAL NO.	互 換 性 ICA	代 替 部 品 REPLACEABLE PART	
								部品番号 PART NO.	数量 QTY
00-07	9102726	センカイリン アツセン	SWING BRG. ASS'Y	1					
00	+++++	・レース;アウター	・RACE;OUTER	1	D				
01	+++++	・レース;インナ	・RACE;INNER	1	D				
02	4250565	・ボール (1=98個)	・BALL (1=98 PIECES)	1		-D95/02	Y	4355728	98
02	4355728	・ボール (98個ヲ同時ニ交換ノト)	・BALL (Replace 98 pieces at same time)	98	#	D95/03-			
03	4127708	・サポ-ト	・SUPPORT	80					
04	4127707	・サポ-ト	・SUPPORT	18					
05	J75481	・フィットテング;グリス	・FITTING;GREASE	2					
06	4289757	・シ-ル	・SEAL	1					
07	4315493	・シ-ル	・SEAL	1					
105	J931695	ボ-ルト	BOLT	36					

走行装置 TRAVEL DEVICE

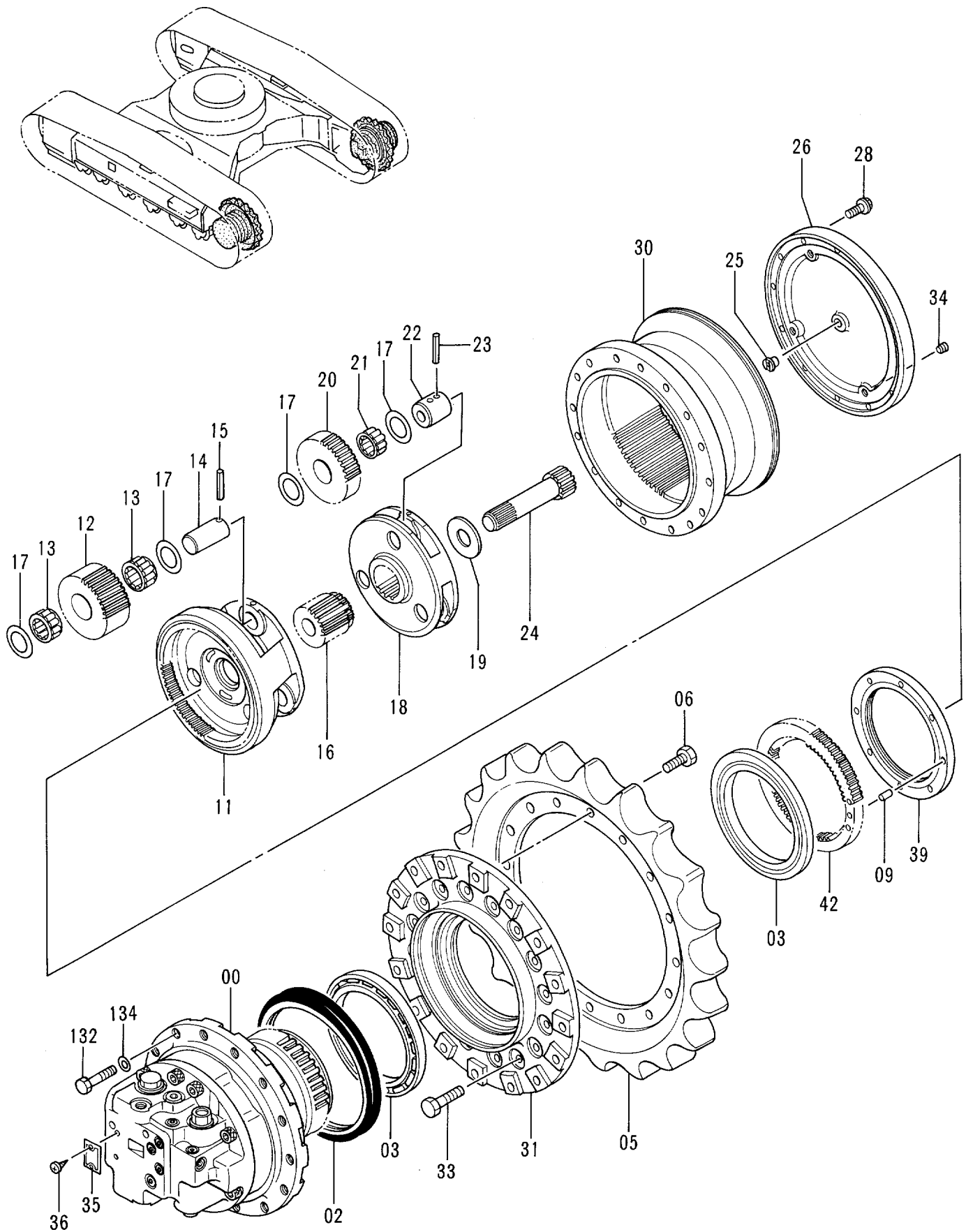

走行装置
TRAVEL DEVICE

35001-

符号 ITEM	部品番号 PART NO.	部 品 名	PART NAME	数量 QTY	サービ ス コード S. C	適用号機 SERIAL NO.	互 換 性 ICA	代 替 部 品 REPLACEABLE PART	
								部品番号 PART NO.	数量 QTY
00-42	9123357	ソココチ アツセン (本体組付用)	TRAVEL DEVICE ASS'Y (for assembly of machine)	2			I	9133210	2
00-42	(9133210)	ソコソチ アツセン (輸送用)	TRAVEL DEVICE ASS'Y (for transportation)	2	S				
00	9122946	・モータ;オイル (本体組付用)	・MOTOR;OIL (for assembly of machine)	1	H		I	9133168	1
00	(9133168)	・モータ;オイル (輸送用)	・MOTOR;OIL (for transportation)	1	SH				
02	4110369	・シール;グループ	・SEAL;GROUP	1					
03	4321887	・ベアリング;ローラ	・BRG.;ROL.	2					
05	1010325	・スプロケット	・SPROCKET	1					
06	J931640	・ボルト	・BOLT	16					
09	4148012	・ピン;ノック	・PIN;KNOCK	1					
11	1013926	・キャリア	・CARRIER	1					
12	3043236	・ギヤ;プランetary	・GEAR;PLANETARY	3					
13	4115435	・ベアリング;ニードル	・BRG.;NEEDLE	6					
14	4245966	・ピン	・PIN	3					
15	4144020	・ピン;スプリング	・PIN;SPRING	3					
16	3043237	・ギヤ;サン	・GEAR;SUN	1		-H03270	Y	3072878	1
16	3072878	・ギヤ;サン	・GEAR;SUN	1	#	H03271-			
17	4192982	・プレート;スラスト	・PLATE;THRUST	12					
18	2028137	・キャリア	・CARRIER	1					
19	4252721	・スペーサ	・SPACER	1					
20	3049946	・ギヤ;プランetary	・GEAR;PLANETARY	3					
21	4252658	・ベアリング;ニードル	・BRG.;NEEDLE	3					
22	4178203	・ピン	・PIN	3					
23	4192020	・ピン;スプリング	・PIN;SPRING	3					
24	2028798	・シャフト;プロペラ	・SHAFT;PROP.	1					
25	4258916	・ピン;ストッパ	・PIN;STOPPER	1					
26	2028799	・カバー	・COVER	1					
28	J011230	・ボルト;セムス	・BOLT;SEMS	12					
30	1016324	・ギヤ;リング	・GEAR;RING	1					
31	1016125	・ドラム	・DRUM	1					
33	J931660	・ボルト	・BOLT	16					
34	4245797	・プラグ	・PLUG	3					
35	3053559	・ネームプレート	・NAME-PLATE	1					
36	M492564	・スクリュ;ドライブ	・SCREW;DRIVE	2					
39	3057124	・ナット	・NUT	1					
42	3059034	・ハブ	・HUB	1					
132	4272305	ボルト	BOLT	28					

走行装置 TRAVEL DEVICE

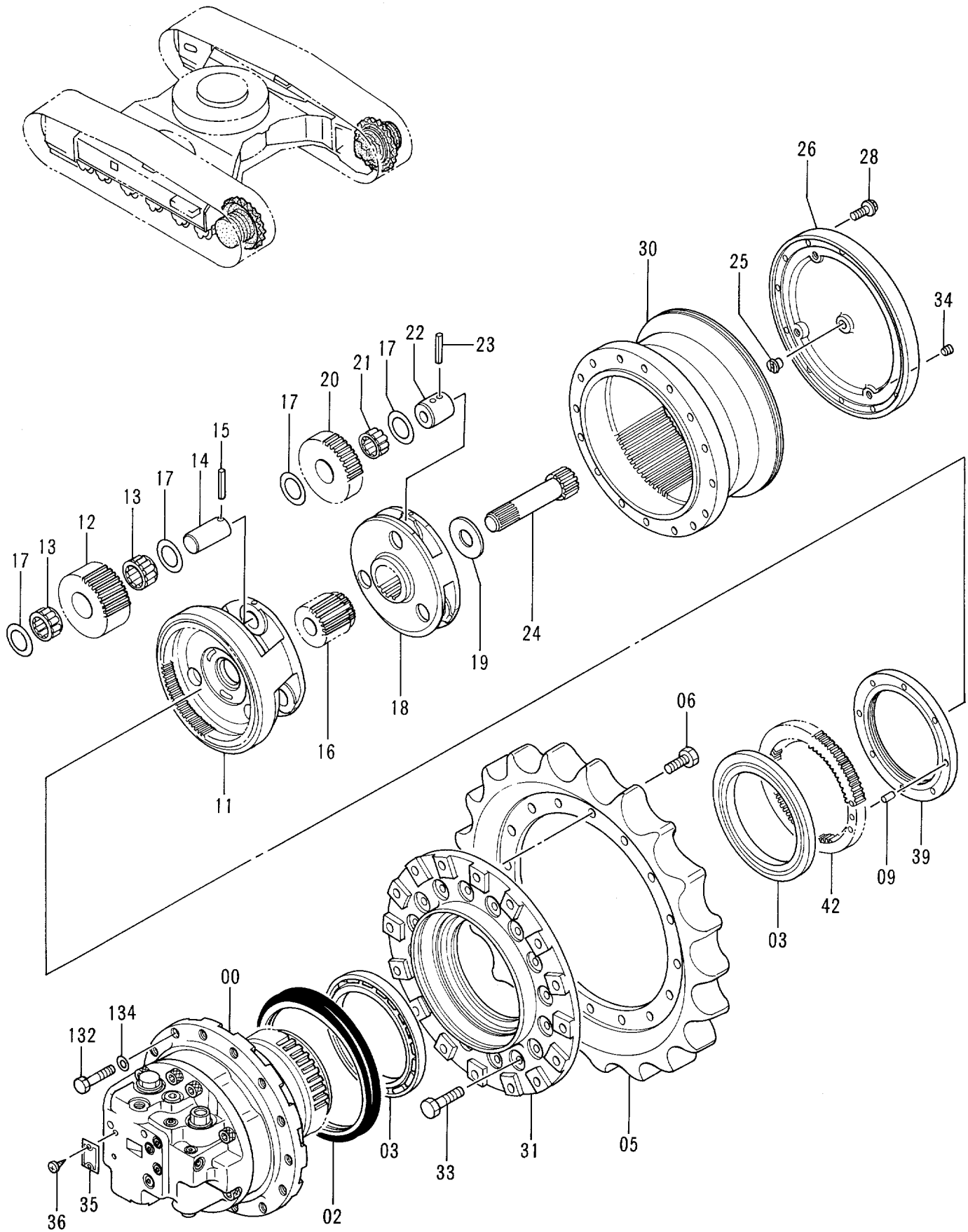

フロントアイドラ FRONT IDLER

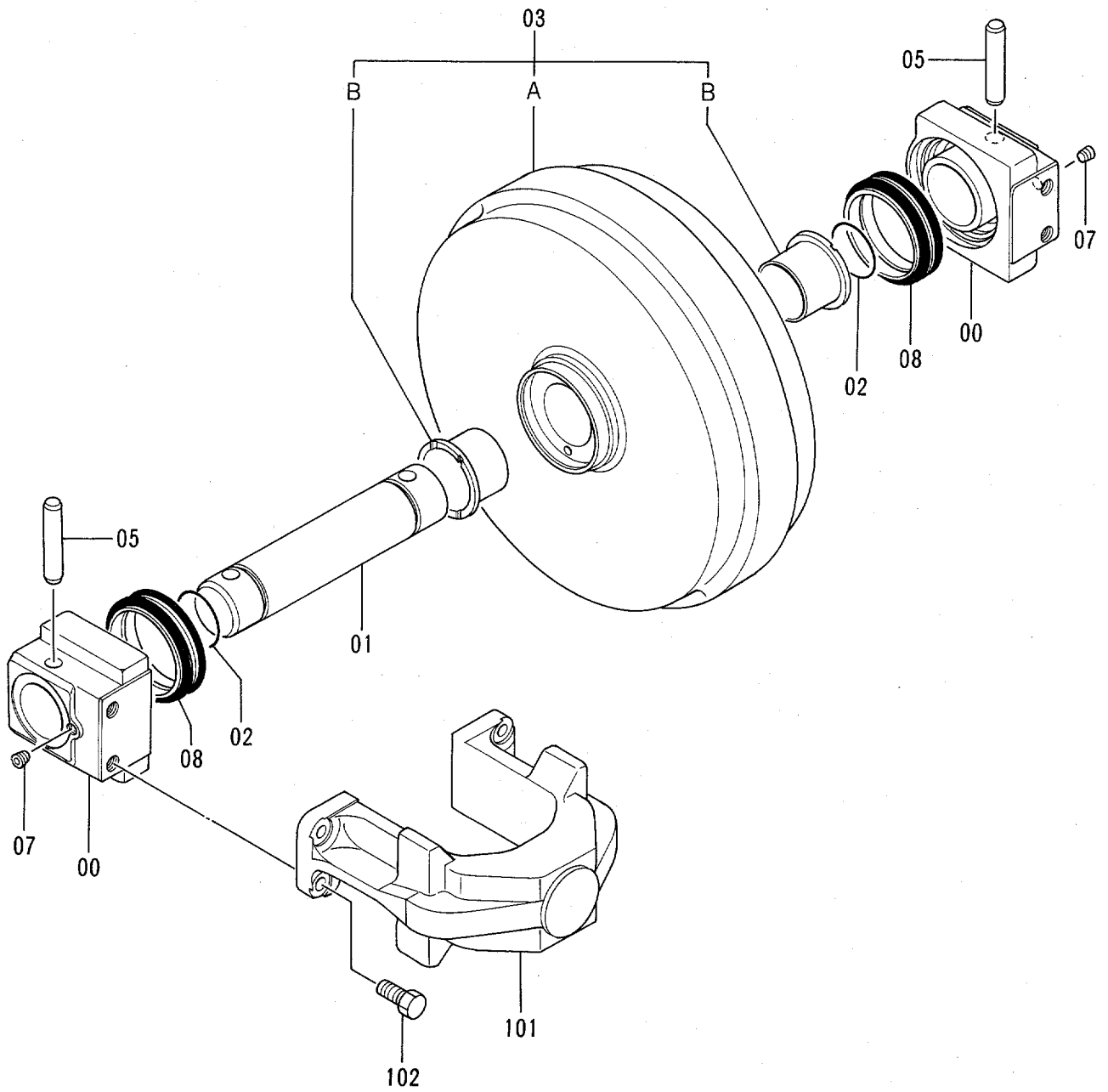
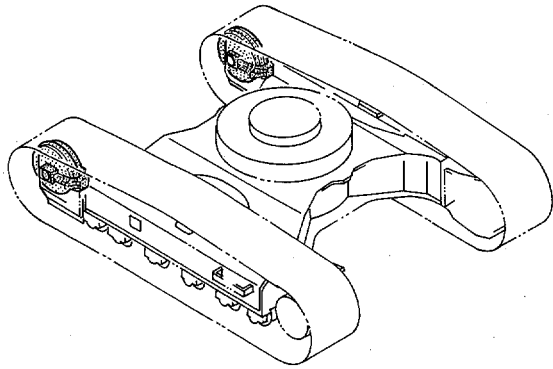

アジャスタ ADJUSTER

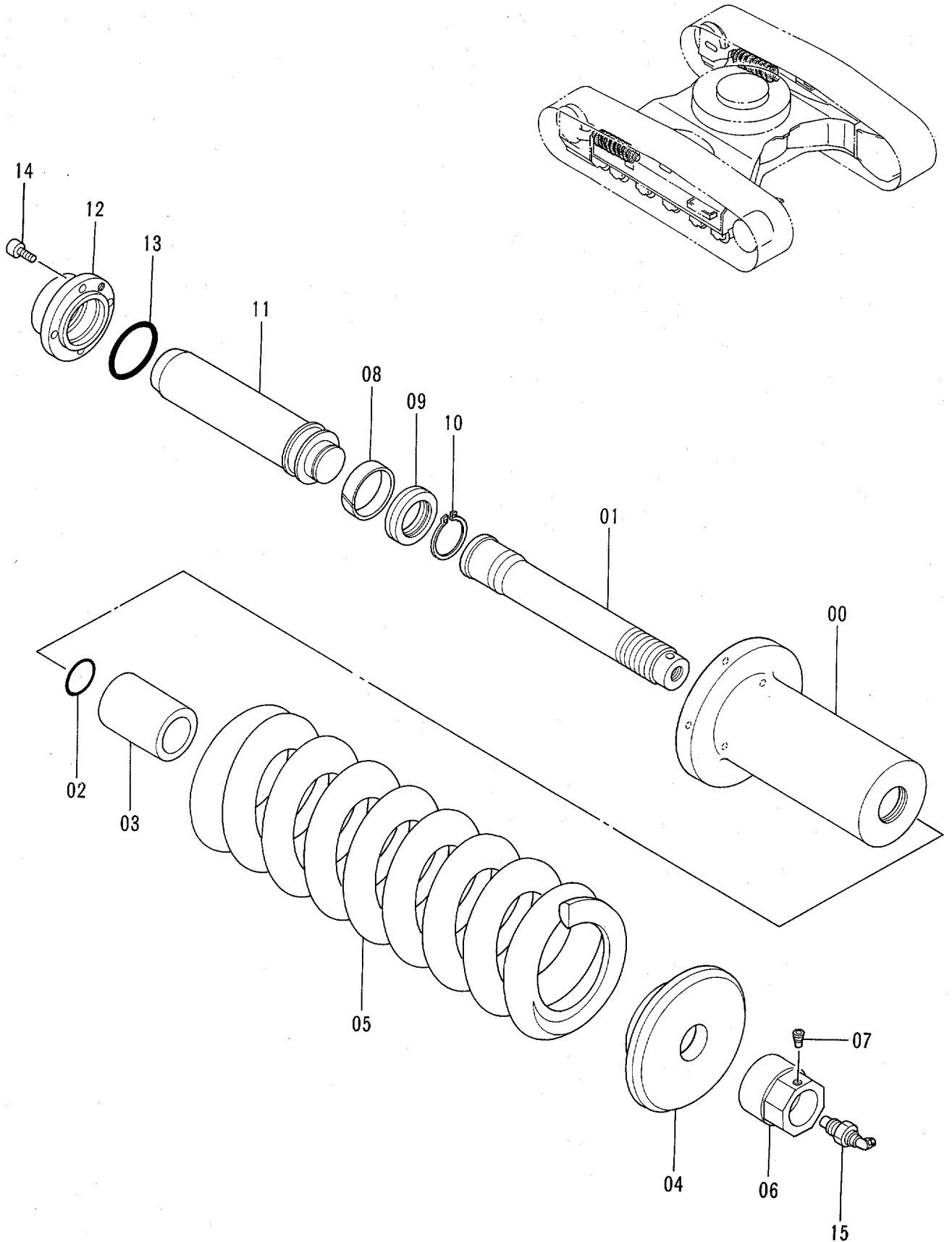

アジヤスタ
ADJUSTER

35001-

符号 ITEM	部品番号 PART NO.	部 品 名	PART NAME	数量 QTY	サービス コード S.C	適用号機 SERIAL NO.	互 換 性 ICA	代 替 部 品 REPLACEABLE PART	
								部品番号 PART NO.	数量 QTY
	9092562	アジヤスタ アツセン	ADJUSTER ASS'Y	2					
00	3034933	・シリンダ	・CYL.	1					
01	3050430	・ロッド	・ROD	1					
02	992444	・O-リング	・O-RING	1					
03	4255051	・スペーサ	・SPACER	1					
04	4321874	・ワッシャ	・WASHER	1					
05	3050435	・スプリング	・SPRING	1					
06	4255050	・ナット	・NUT	1					
07	4248106	・プラグ	・PLUG	1					
08	4182361	・リング ;ウエア	・RING;WEAR	1					
09	4179303	・パッキン;U-リング	・PACKING;U-RING	1					
10	959499	・リング ;リテイニング	・RING;RETAINING	1					
11	3034935	・ロッド ;ピストン	・ROD;PISTON	1					
12	3050434	・フランジ	・FLANGE	1					
13	A811055	・O-リング	・O-RING	1					
14	M340820	・ボルト ;ソケット	・BOLT;SOCKET	4					
15	4255055	・バルブ	・VALVE	1					

上ローラ
UPPER ROLLER

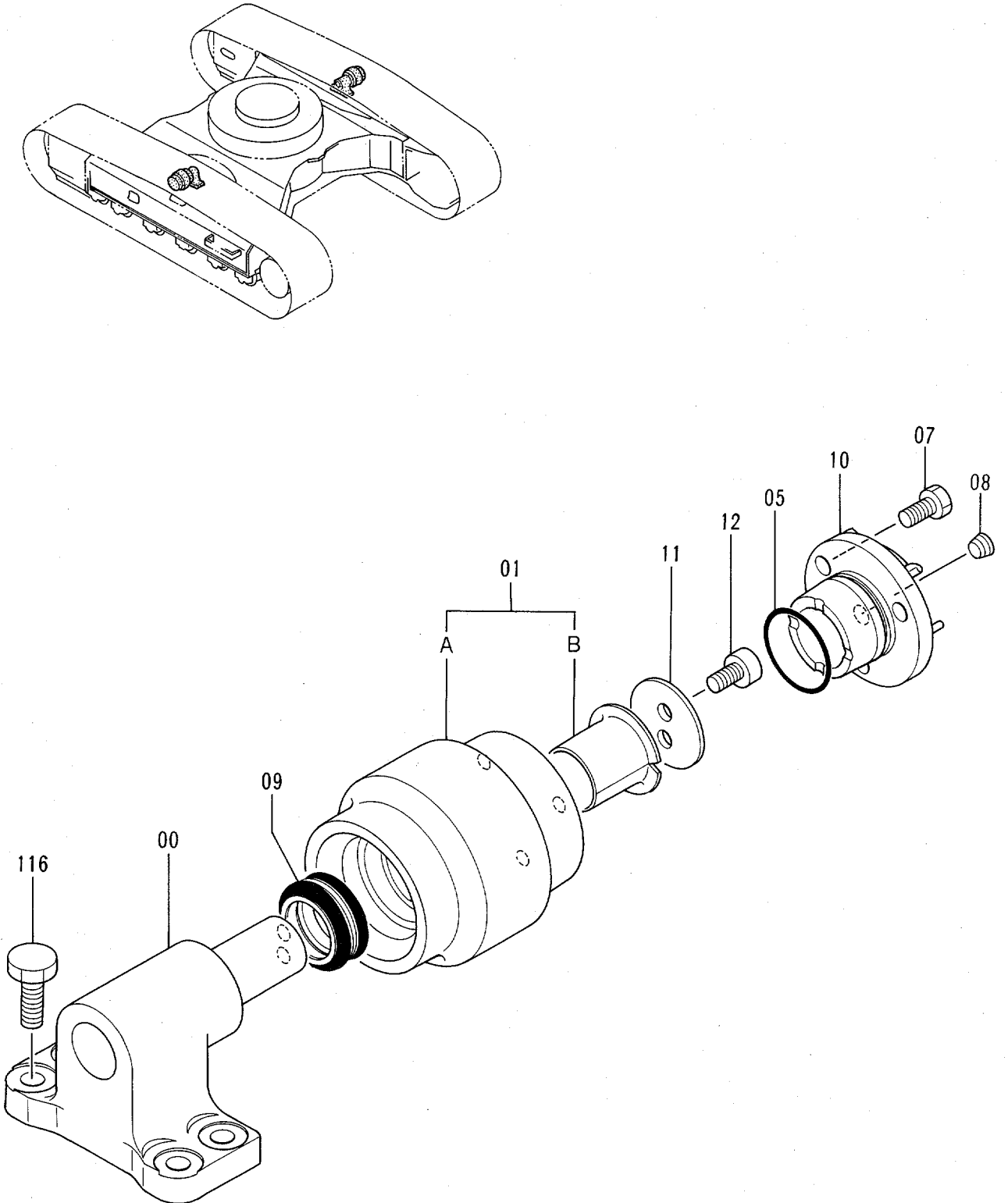

上ローラ
UPPER ROLLER

35001-

符号 ITEM	部品番号 PART NO.	部 品 名	PART NAME	数量 QTY	サービス コード S. C	適用号機 SERIAL NO.	互 換 性 ICA	代 替 部 品 REPLACEABLE PART	
								部品番号 PART NO.	数量 QTY
00-12	9092400	ローラ;アツパ アツセン	ROLLER;UPPER ASS'Y	2					
00	9092401	・ブ ラケツト	・BRACKET	1					
01	9092402	・ローラ (ブ ツシツグ ツキ)	・ROLLER (WITH BUSHING)	1					
01A	3050357	・ローラ	・ROLLER	1					
01B	4327613	・ブ ツシツグ	・BUSHING	1					
05	A810050	・O-リツグ	・O-RING	1					
07	J901020	・ボ ルト	・BOLT	3					
08	94-2011	・プ ラグ	・PLUG	1					
09	4176379	・シール;グ ループ	・SEAL;GROUP	1					
10	3052512	・カバ ー	・COVER	1					
11	4282841	・ワツシヤ	・WASHER	1					
12	M351018	・ボ ルト;ソケツト	・BOLT;SOCKET	2					
116	J931235	ボ ルト	BOLT	8					

下ローラ
LOWER ROLLER

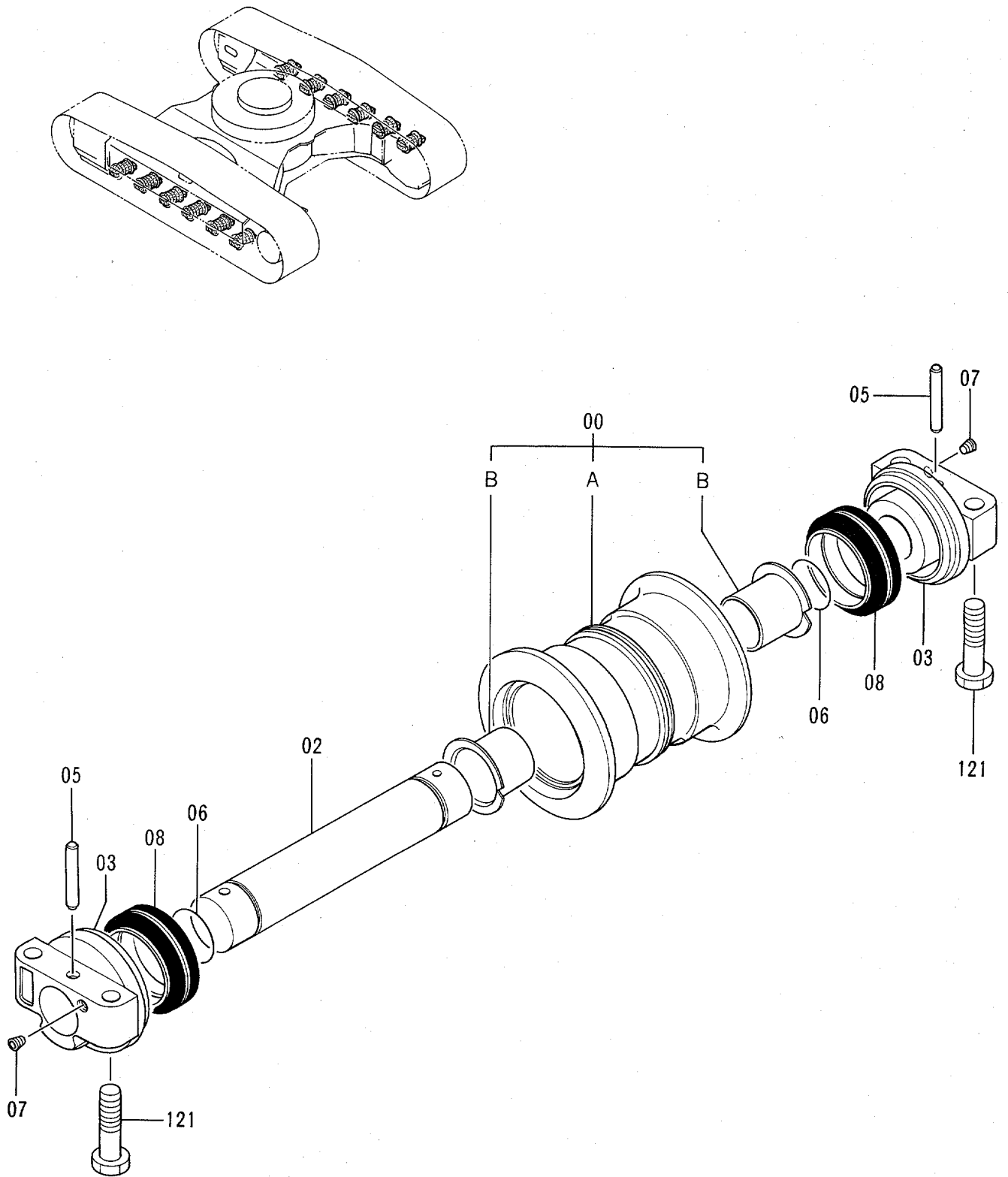

下ローラ
LOWER ROLLER

35001-

符号 ITEM	部品番号 PART NO.	部 品 名	PART NAME	数量 QTY	サービス コード S. C.	適用号機 SERIAL NO.	互 換 性 ICA	代 替 部 品 REPLACEABLE PART	
								部品番号 PART NO.	数量 QTY
00-08	9132600	ローラ;ロア アッセン	ROLLER;LOWER ASS'Y	12					
00	9114664	・ローラ (ブッシュング ツキ)	・ROLLER (WITH BUSHING)	1					
00A	7021940	・・ローラ	・・ROLLER	1					
00B	3050414	・・ブッシュング	・・BUSHING	2					
02	3022832	・アクスル	・AXLE	1					
03	2028952	・カラー	・COLLAR	2					
05	4134874	・ピン	・PIN	2					
06	A810045	・O-リング	・O-RING	2					
07	4315607	・プラグ	・PLUG	2					
08	4259493	・シール;グループ	・SEAL;GROUP	2					
121	4227029	ボルト	BOLT	48					

トラックリンク 500G TRACK-LINK 500G

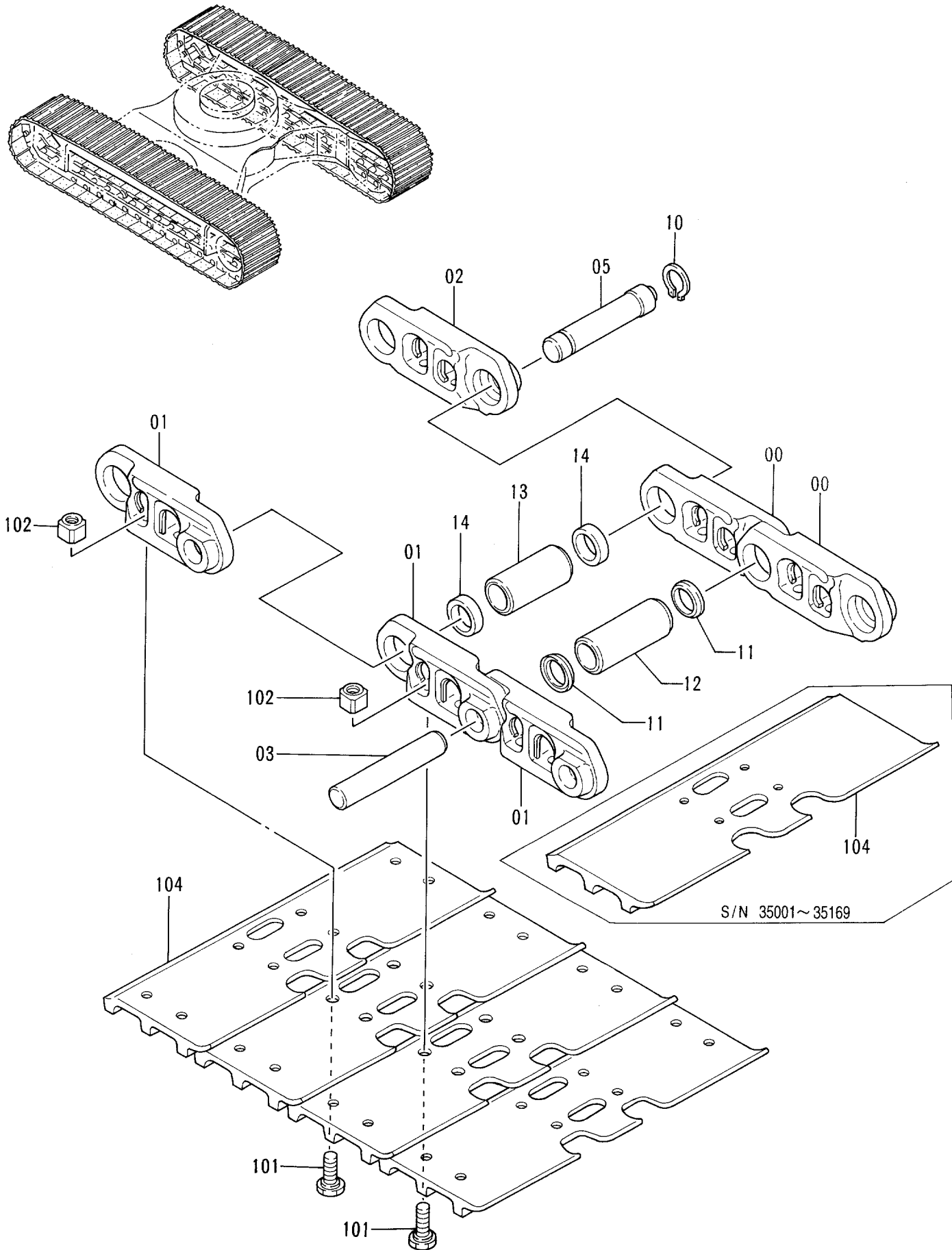

トラツクリンク 500G
TRACK-LINK 500G

35001-

符号 ITEM	部品番号 PART NO.	部 品 名	PART NAME	数量 QTY	サービ ス コード S.C	適用号機 SERIAL NO.	互 換 性 ICA	代 替 部 品 REPLACEABLE PART	
								部品番号 PART NO.	数量 QTY
	9092930	トラツクリンク アツセン	TRACK-LINK ASS'Y	2		-35169	I	9135700	2
	9135700	トラツクリンク アツセン	TRACK-LINK ASS'Y	2		35170-			
00-14	9092929	・トラツクリンク アツセン	・TRACK-LINK ASS'Y	1			I	9140546	1
00-14	9140546	・トラツクリンク アツセン	・TRACK-LINK ASS'Y	1	#S				
00	1014776	・・トラツクリンク;B	・・TRACK-LINK;B	40			I	1022088	40
00	1022088	・・トラツクリンク;B	・・TRACK-LINK;B	40	#S				
01	1014777	・・トラツクリンク;B	・・TRACK-LINK;B	41			I	1022089	41
01	1022089	・・トラツクリンク;B	・・TRACK-LINK;B	41	#S				
02	4255995	・・トラツクリンク;マスタ	・・TRACK-LINK;M	1			I	4358567	1
02	4358567	・・トラツクリンク;マスタ	・・TRACK-LINK;M	1	#S				
03	4145301	・・ピン	・・PIN	40		-35566	I	4336075	40
03	4336075	・・ピン	・・PIN	40		35567-	I	4358568	40
03	4358568	・・ピン	・・PIN	40	#S				
05	4257146	・・ピン;マスタ	・・PIN;MASTER	1		-35566	I	4336074	1
05	4336074	・・ピン;マスタ	・・PIN;MASTER	1		35567-	I	4358572	1
05	4358572	・・ピン;マスタ	・・PIN;MASTER	1	#S				
10	4192665	・・リング	・・RING	1			I	4358574	1
10	4358574	・・リング	・・RING	1	#S				
11	4347208	・・シール	・・SEAL	80			I	4358570	80
11	4358570	・・シール	・・SEAL	80	#S				
12	4255933	・・ブ ツシング	・・BUSHING	40			I	4358569	40
12	4358569	・・ブ ツシング	・・BUSHING	40	#S				
13	4255934	・・ブ ツシング ;マスタ	・・BUSHING;MASTER	1			I	4358571	1
13	4358571	・・ブ ツシング ;マスタ	・・BUSHING;MASTER	1	#S				
14	4187553	・・カラー	・・COLLAR	2			I	4358573	2
14	4358573	・・カラー	・・COLLAR	2	#S				
101	4253410	・ボルト;シュー	・BOLT;SHOE	164		-35328	I	4323872	164
101	4323872	・ボルト;シュー	・BOLT;SHOE	164		35329-			
102	4253411	・ナツト	・NUT	164					
104	2019235	・シュー;グ ローサ	・SHOE;GROUSER	41		-35169	I	2037093	41
104	2037093	・シュー;グ ローサ	・SHOE;GROUSER	41		35170-			

センタージョイント CENTER JOINT

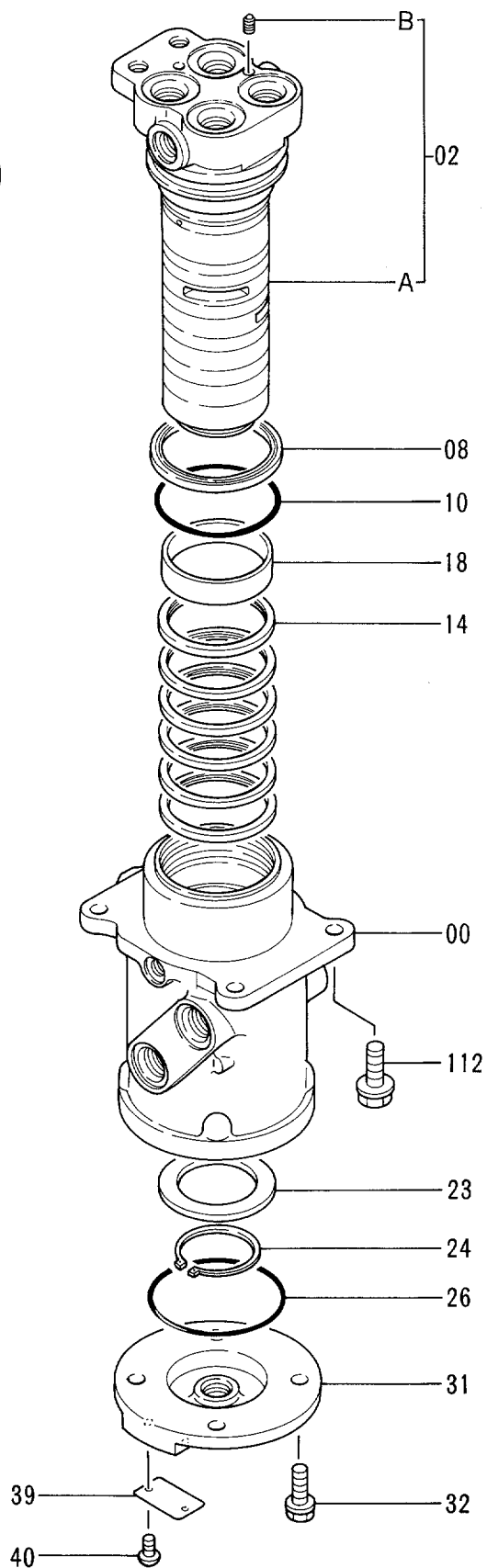
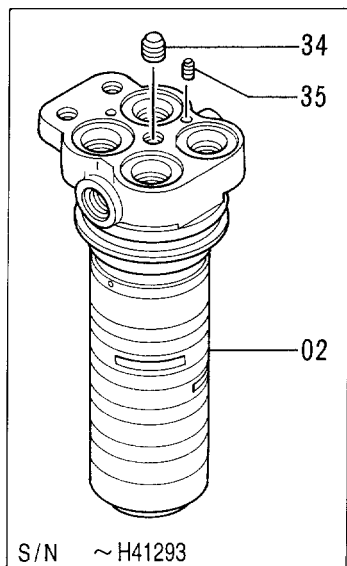
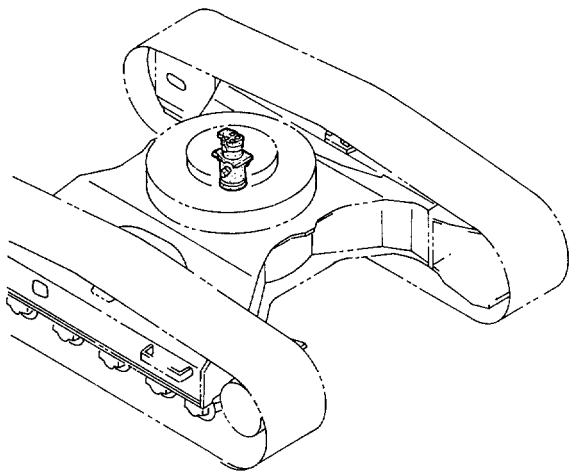

センター ジョイント
CENTER JOINT

35001-

符号 ITEM	部品番号 PART NO.	部 品 名	PART NAME	数量 QTY	サービス コード S . C	適用号機 SERIAL NO.	互 換 性 ICA	代 替 部 品 REPLACEABLE PART	
								部品番号 PART NO.	数量 QTY
00-40	9101521	ジ ョイント; センタ アツセン	JOINT; CENTER ASS' Y	1					
00	0001190	・ボデー	・BODY	1					
02	0001193	・スピンドル	・SPINDLE	1		-H41293	I	9145787	1
02	9145787	・スピンドル	・SPINDLE	1		H41294-			
02A	+++++	・スピンドル	・SPINDLE	1	D	H41294-			
02B	+++++	・プラグ	・PLUG	1	D	H41294-			
08	4272803	・シール; ダスト	・SEAL; DUST	1					
10	4118147	・O-リング	・O-RING	1					
14	4231543	・シール; オイル	・SEAL; OIL	6					
18	4241780	・ブッシング	・BUSHING	1					
23	3070250	・リング	・RING	1					
24	991347	・リング; リテーニング	・RING; RETAINING	1					
26	A810100	・O-リング	・O-RING	1					
31	2031329	・カバー	・COVER	1		-H24495	Y	2034607	1
31	2034607	・カバー	・COVER	1		H24496-			
32	J011030	・ボルト; セムス	・BOLT; SEMS	4					
34	4239610	・プラグ	・PLUG	1		-H41293			
35	4239611	・プラグ	・PLUG	1		-H41293			
39	3059221	・ネームプレート	・NAME-PLATE	1					
40	M492564	・スクリュー; ドライブ	・SCREW; DRIVE	2					
112	J011235	ボルト; セムス	BOLT; SEMS	4					

走行配管 TRAVEL PIPINGS

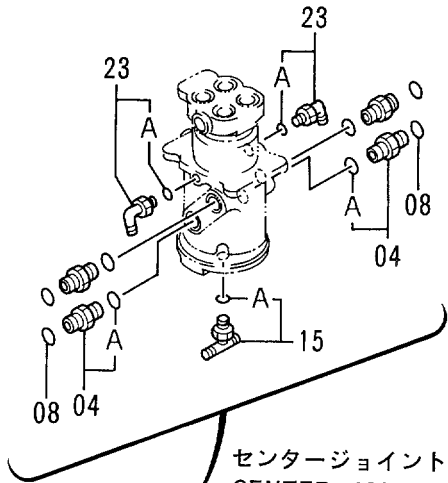

センタージョイント
CENTER JOINT

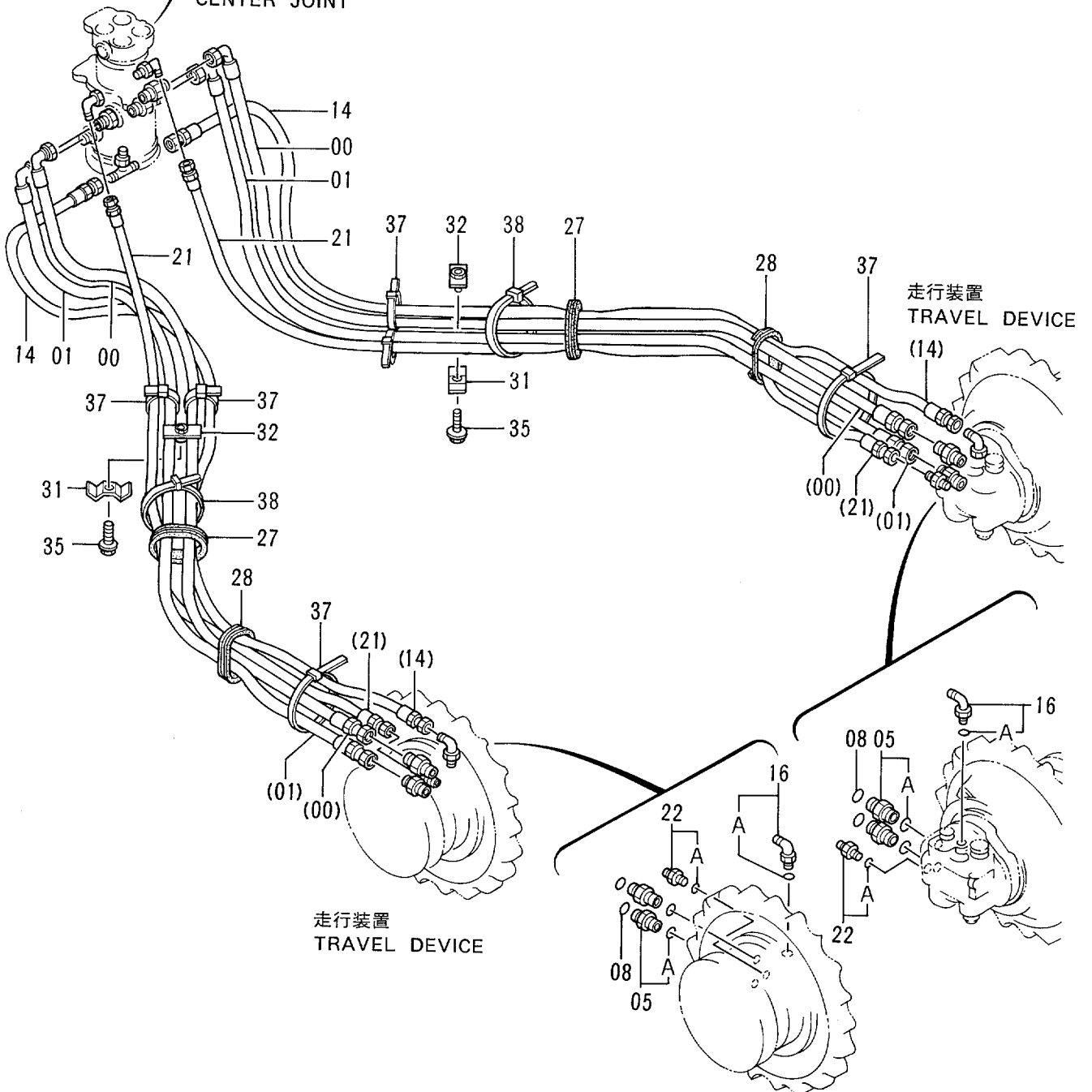
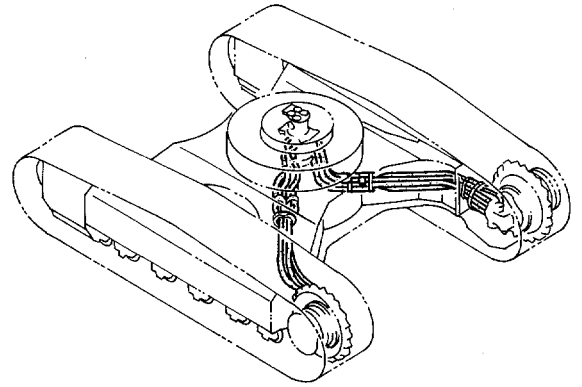

走行装置
TRAVEL DEVICE

走行装置
TRAVEL DEVICE

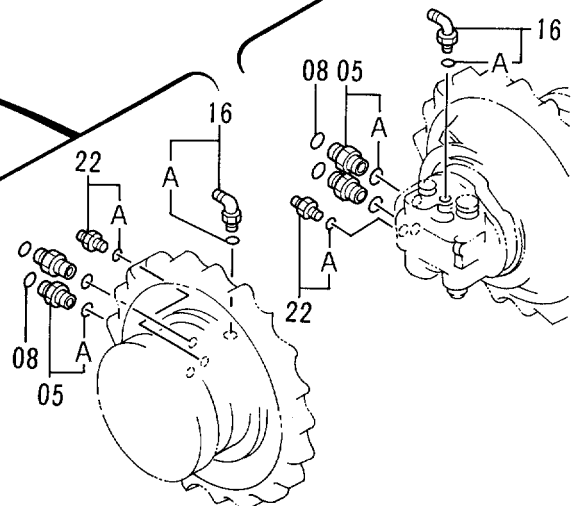

走行配管
TRAVEL PIPINGS

35001-

符号 ITEM	部品番号 PART NO.	部 品 名	PART NAME	数量 QTY	サービス コード S . C	適用号機 SERIAL NO.	互 換 性 ICA	代 替 部 品 REPLACEABLE PART	
								部品番号 PART NO.	数量 QTY
00	4262266	ホース	HOSE	2					
01	4262272	ホース	HOSE	2					
04	4189619	アダプタ;S	ADAPTER;S	4					
04A	4506424	・O-リング	・O-RING	1					
05	4189619	アダプタ;S	ADAPTER;S	4					
05A	4506424	・O-リング	・O-RING	1					
08	4187308	O-リング	O-RING	8					
14	4262930	ホース	HOSE	2					
15	4221224	チー;S	TEE;S	1					
15A	4506418	・O-リング	・O-RING	1					
16	4154672	エルボ;S	ELBOW;S	2					
16A	4506418	・O-リング	・O-RING	1					
21	4286512	ホース	HOSE	2					
22	4200465	アダプタ;S	ADAPTER;S	2					
22A	957366	・O-リング	・O-RING	1					
23	4154670	エルボ;S	ELBOW;S	2					
23A	957366	・O-リング	・O-RING	1					
27	4259603	ブッシング;ラバー	BUSHING;RUBBER	2		-36728			
27	4334566	ブッシング;ラバー	BUSHING;RUBBER	2	#	36729-			
28	4259604	ブッシング;ラバー	BUSHING;RUBBER	2					
31	4202103	クランプ	CLAMP	2					
32	9727822	クランプ	CLAMP	2					
35	J011250	ボルト;セムス	BOLT;SEMS	2					
37	4121859	クリップ;バンド	CLIP;BAND	6		-36728			
38	4121859	クリップ;バンド	CLIP;BAND	2	#	36729-			

走行配管カバー TRAVEL PIPINGS COVER

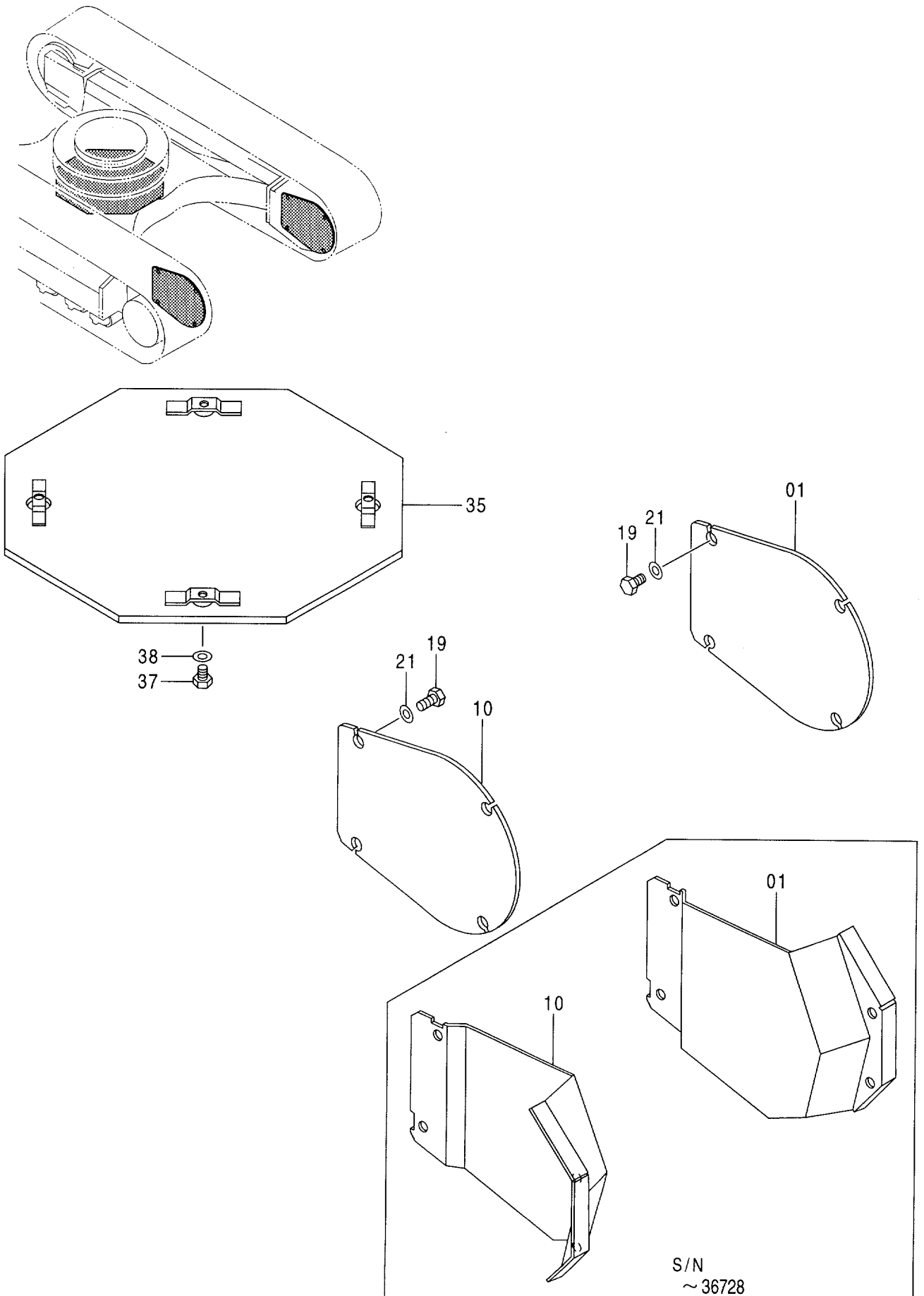

走行配管カバー
TRAVEL PIPINGS COVER

35001-

符号 ITEM	部品番号 PART NO.	部品名	PART NAME	数量 QTY	サービス コード S.C	適用号機 SERIAL NO.	互換性 ICA	代替部品 REPLACEABLE PART	
								部品番号 PART NO.	数量 QTY
01	7028776	カバー	COVER	1		-36728			
01	4338005	カバー	COVER	1	#	36729-			
10	7028775	カバー	COVER	1		-36728			
10	4338005	カバー	COVER	1	#	36729-			
19	J901225	ボルト	BOLT	8		-36728			
19	J901435	ボルト	BOLT	8	#	36729-			
21	J222012	ワッシャ	WASHER	8		-36728			
21	J222014	ワッシャ	WASHER	8	#	36729-			
35	8041756	カバー	COVER	1	OP				
37	J011025	ボルト;セムス	BOLT;SEMS	4	OP				
38	J217083	ワッシャ	WASHER	4	OP				

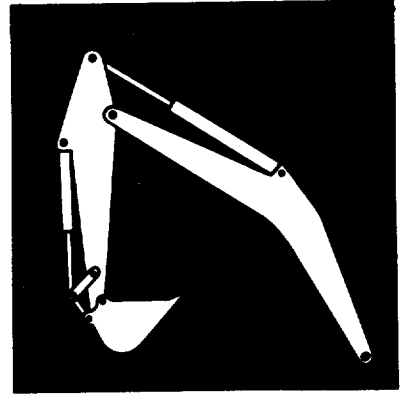

フロントアタッチメント
FRONT-END ATTACHMENTS

ブーム BOOM

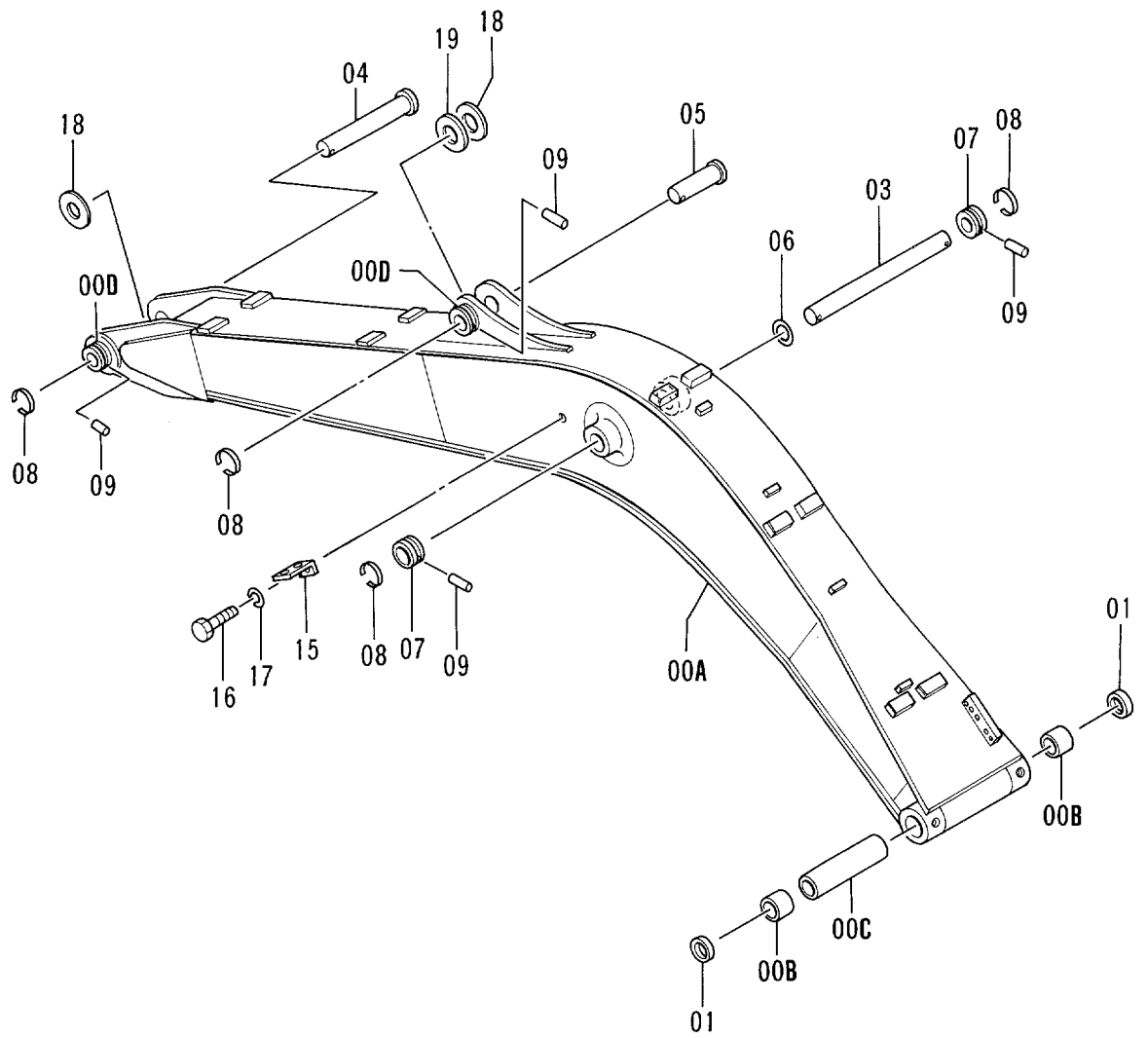
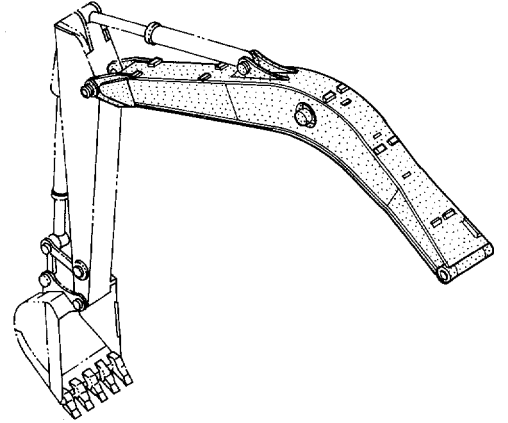

ブーム
BOOM

35001-

符号 ITEM	部品番号 PART NO.	部 品 名	PART NAME	数量 QTY	サービス コード S.C	適用号機 SERIAL NO.	互 換 性 ICA	代 替 部 品 REPLACEABLE PART	
								部品番号 PART NO.	数量 QTY
00A-D	7023145	ブーム アッセン	BOOM ASS'Y	1					
00A	5003032	・ブーム	・BOOM	1					
00B	3051399	・ブッシュ	・BUSHING	2					
00C	4252337	・スペーサ	・SPACER	1					
00D	4197033	・ストッパ	・STOPPER	2	W				
01	4084578	シール;ダスト	SEAL;DUST	2					
03	3051521	ピン	PIN	1					
04	3037076	ピン	PIN	1					
05	3051522	ピン	PIN	1					
06	4284057	シム 1.0	SHIM 1.0	2	R				
07	4197033	ストッパ	STOPPER	2					
08	4065688	リング	RING	4					
09	4065689	ピン	PIN	4					
15	4224631	ブラケット	BRACKET	1					
16	J901425	ボルト	BOLT	1					
17	A590914	ワッシャ;スプリング	WASHER;SPRING	1					
18	4075359	ワッシャ 1.0	WASHER 1.0	2	R				
19	4075360	ワッシャ 2.0	WASHER 2.0	1	R				

スタンダードアーム 2.26M
 STD. ARM 2.26M

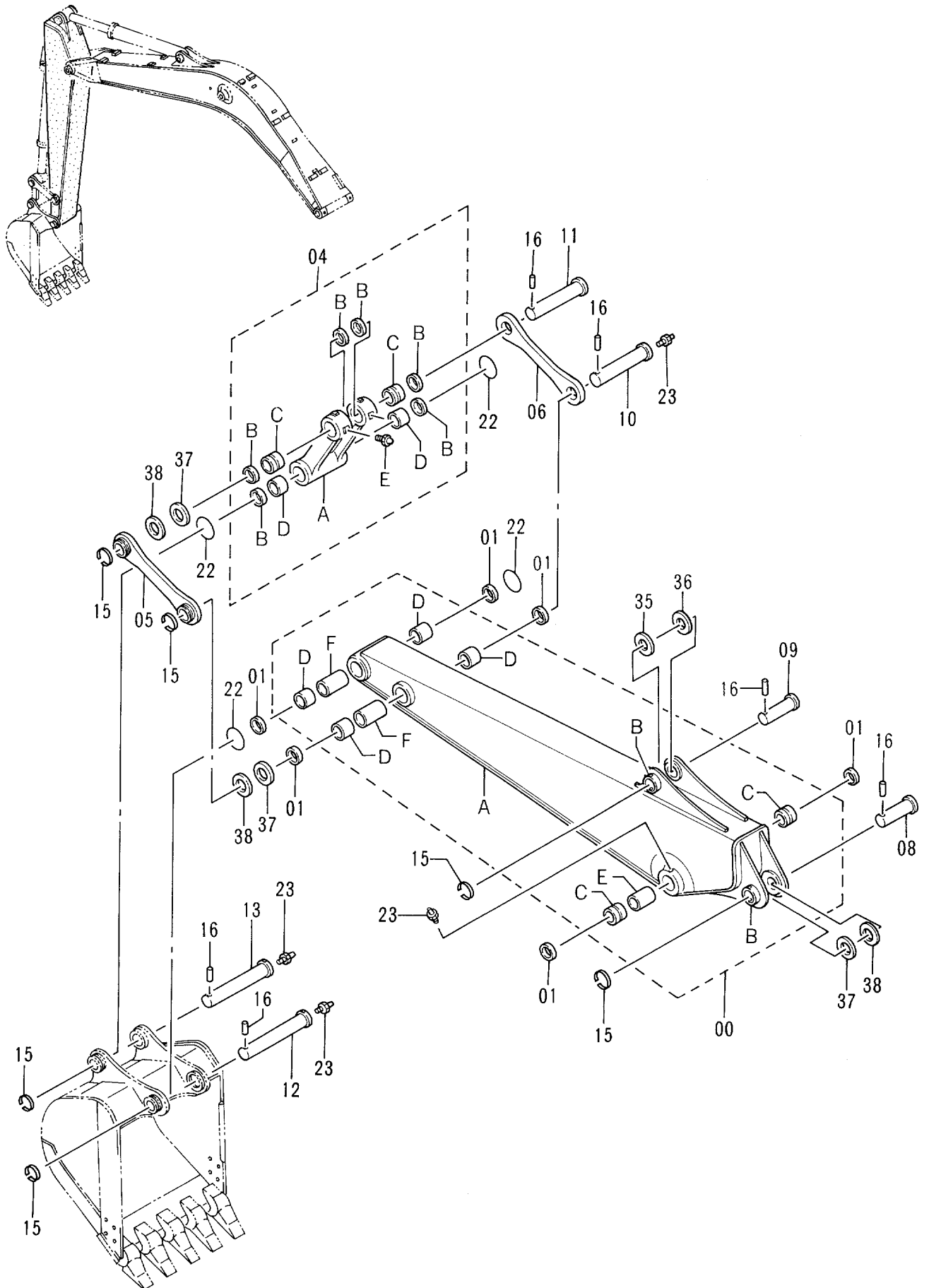

スタンダード アーム 2.26M
STD. ARM 2.26M

35001-

符号 ITEM	部品番号 PART NO.	部品名	PART NAME	数量 QTY	サービス コード S.C	適用号機 SERIAL NO.	互換性 ICA	代替部品 REPLACEABLE PART	
								部品番号 PART NO.	数量 QTY
00	7023146	アーム アツセン	ARM ASS'Y	1					
00A	6011107	・アーム	・ARM	1					
00B	4197033	・ストッパ	・STOPPER	2	W				
00C	4188796	・ブツシヤ	・BUSHING	2					
00D	4196558	・ブツシヤ	・BUSHING	4					
00E	4252333	・パイプ	・PIPE	1					
00F	4124575	・パイプ	・PIPE	2					
01	4065687	シール;ダスト	SEAL;DUST	6					
04	8050179	リンク アツセン	LINK ASS'Y	1					
04A	1016240	・リンク	・LINK	1					
04B	4065687	・シール;ダスト	・SEAL;DUST	6					
04C	4188796	・ブツシヤ	・BUSHING	2					
04D	4196558	・ブツシヤ	・BUSHING	2					
04E	J75481	・フィツテング ;グリース	・FITTING;GREASE	2					
05	9735190	リンク	LINK	1					
06	4257933	リンク	LINK	1					
08	3051522	ピン	PIN	1					
09	3037078	ピン	PIN	1					
10	3037079	ピン	PIN	1					
11	3037082	ピン	PIN	1					
12	3037080	ピン	PIN	1					
13	3037081	ピン	PIN	1					
15	4065688	リング	RING	6					
16	4065689	ピン	PIN	6					
22	4276696	O-リング	O-RING	4					
23	J75481	フィツテング ;グリース	FITTING;GREASE	5					
35	4179807	ワツシヤ 1.0	WASHER 1.0	1	R				
36	4284139	シム 2.0	SHIM 2.0	1	R				
37	4075357	ワツシヤ 1.0	WASHER 1.0	3	R				
38	4075358	ワツシヤ 2.0	WASHER 2.0	3	R				

バケット 0.45 〈新JIS〉
 BUCKET 0.45 〈JIS 94〉

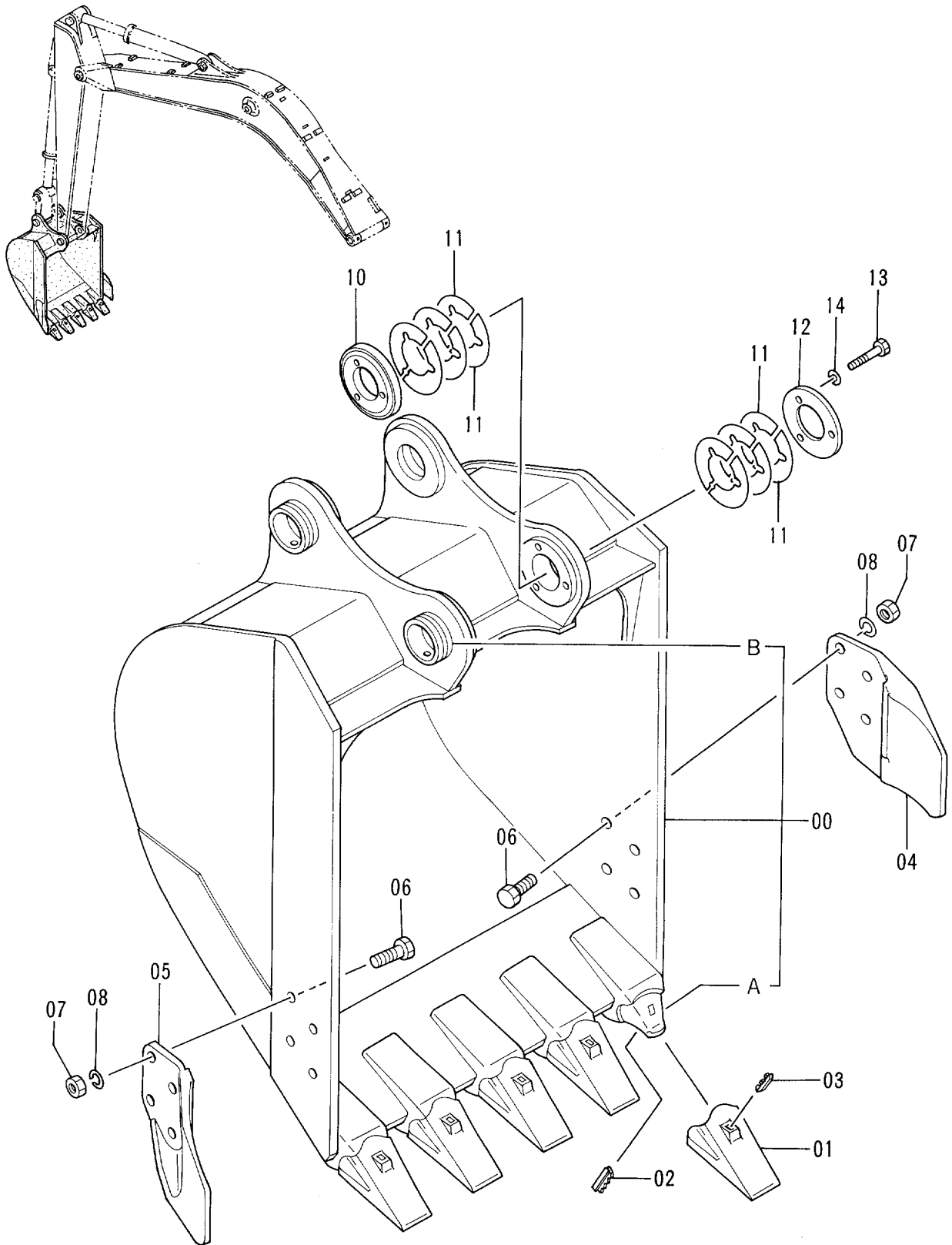

100	{	00A ~ 1
		01 ~ 1
		02 ~ 1
		03 ~ 1
		03 ~ 1

バケツ 0.45 <新JIS>
 BUCKET 0.45 <JIS94>

35001-

符号 ITEM	部品番号 PART NO.	部 品 名	PART NAME	数量 QTY	サービス コード S. C	適用号機 SERIAL NO.	互 換 性 ICA	代 替 部 品 REPLACEABLE PART	
								部品番号 PART NO.	数量 QTY
	9103224	バケツ アッセン	BUCKET ASS'Y	1					
00	8048326	・バケツ	・BUCKET	1					
00A	4188013	・アダプタ;ツース	・ADAPTER;TOOTH	5	WK				
00B	4197033	・ストッパ	・STOPPER	2	W				
01	963228	・ポイント;ツース	・POINT;TOOTH	5	K				
02	963229	・ピン;ロック	・PIN;LOCK	5	K				
03	963227	・ラバー;ロック	・RUBBER;LOCK	5	K				
04	2015428	・カッタ;サイド	・CUTTER;SIDE	1					
05	2015429	・カッタ;サイド	・CUTTER;SIDE	1					
06	J932060	・ボルト	・BOLT	8					
07	J951020	・ナット	・NUT	8					
08	A590920	・ワッシャ;スプリング	・WASHER;SPRING	8					
10	4276384	・ボス	・BOSS	1					
11	4276386	・シム 1.0	・SHIM 1.0	12	R				
12	4276385	・プレート	・PLATE	1					
13	J901275	・ボルト	・BOLT	3					
14	A590912	・ワッシャ;スプリング	・WASHER;SPRING	3					
100	9075345	キット;ポイント	KIT;POINT	5					

フロント配管 (1)
FRONT PIPINGS (1)

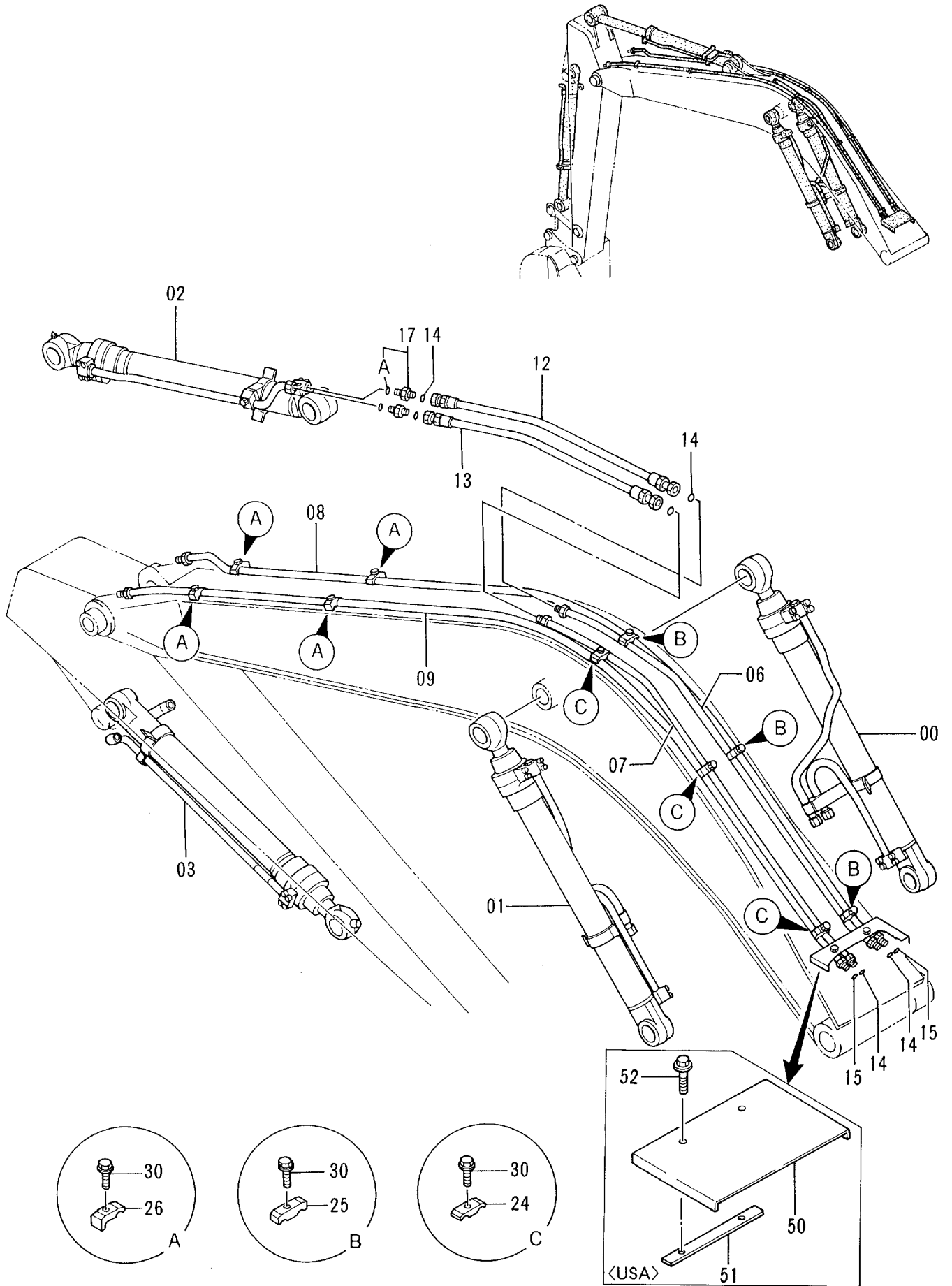

フロント配管 (1)
FRONT PIPINGS (1)

35001-

符号 ITEM	部品番号 PART NO.	部 品 名	PART NAME	数量 Q'TY	サービス コード S. C	適用号機 SERIAL NO.	互 換 性 ICA	代 替 部 品 REPLACEABLE PART	
								部品番号 PART NO.	数量 Q'TY
00	4257931	シリンダ ;ブーム (ミギ)	CYL. ;BOOM (R)	1	H				
01	4257930	シリンダ ;ブーム (ヒダリ)	CYL. ;BOOM (L)	1	H				
02	4257932	シリンダ ;アーム	CYL. ;ARM	1	H				
03	4269538	シリンダ ;バケツ	CYL. ;BUCKET	1	H				
06	8048510	パイプ	PIPE	1					
07	8048511	パイプ	PIPE	1					
08	8048512	パイプ	PIPE	1					
09	8048513	パイプ	PIPE	1					
12	4260311	ホース	HOSE	1					
13	4260310	ホース	HOSE	1					
14	4187308	O-リング	O-RING	6					
15	4138938	O-リング	O-RING	2					
17	4189619	アダプタ ;S	ADAPTER ;S	2					
17A	4506424	O-リング	O-RING	1					
24	4189858	クランプ ;パイプ	CLAMP ;PIPE	3					
25	4141806	クランプ ;パイプ	CLAMP ;PIPE	3					
26	4190125	クランプ ;パイプ	CLAMP ;PIPE	4					
30	J011255	ボルト ;セムス	BOLT ;SEMS	10					
50	8053452	カバー <USA>	COVER <USA>	1					
51	4294678	シート ;スクリュー <USA>	SEAT ;SCREW <USA>	1	W				
52	J021065	ボルト ;セムス <USA>	BOLT ;SEMS <USA>	1					

フロント配管 (2) FRONT PIPINGS (2)

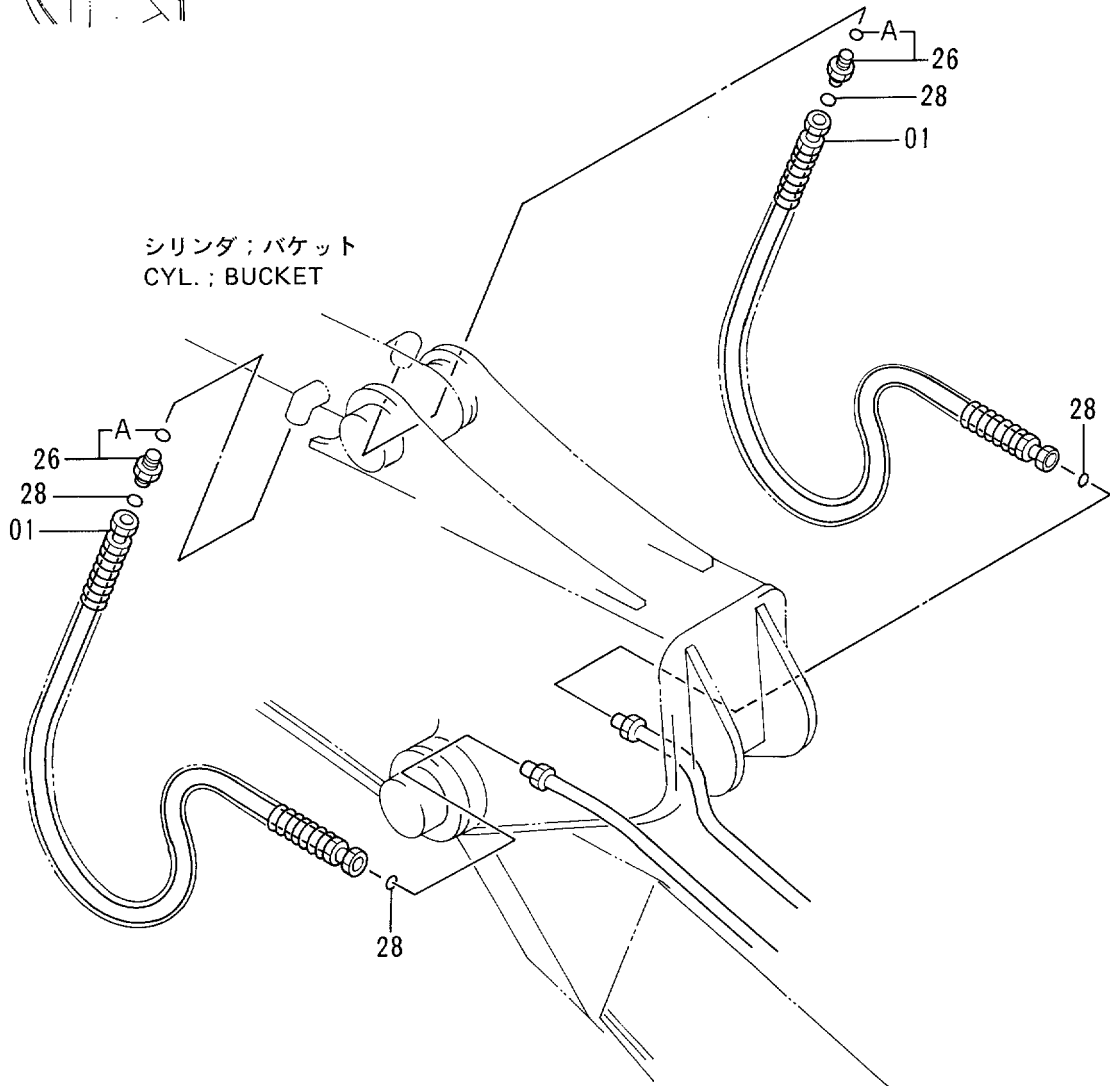
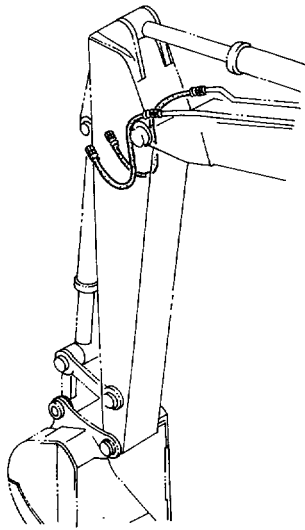

給脂配管 LUBRICATE PIPINGS

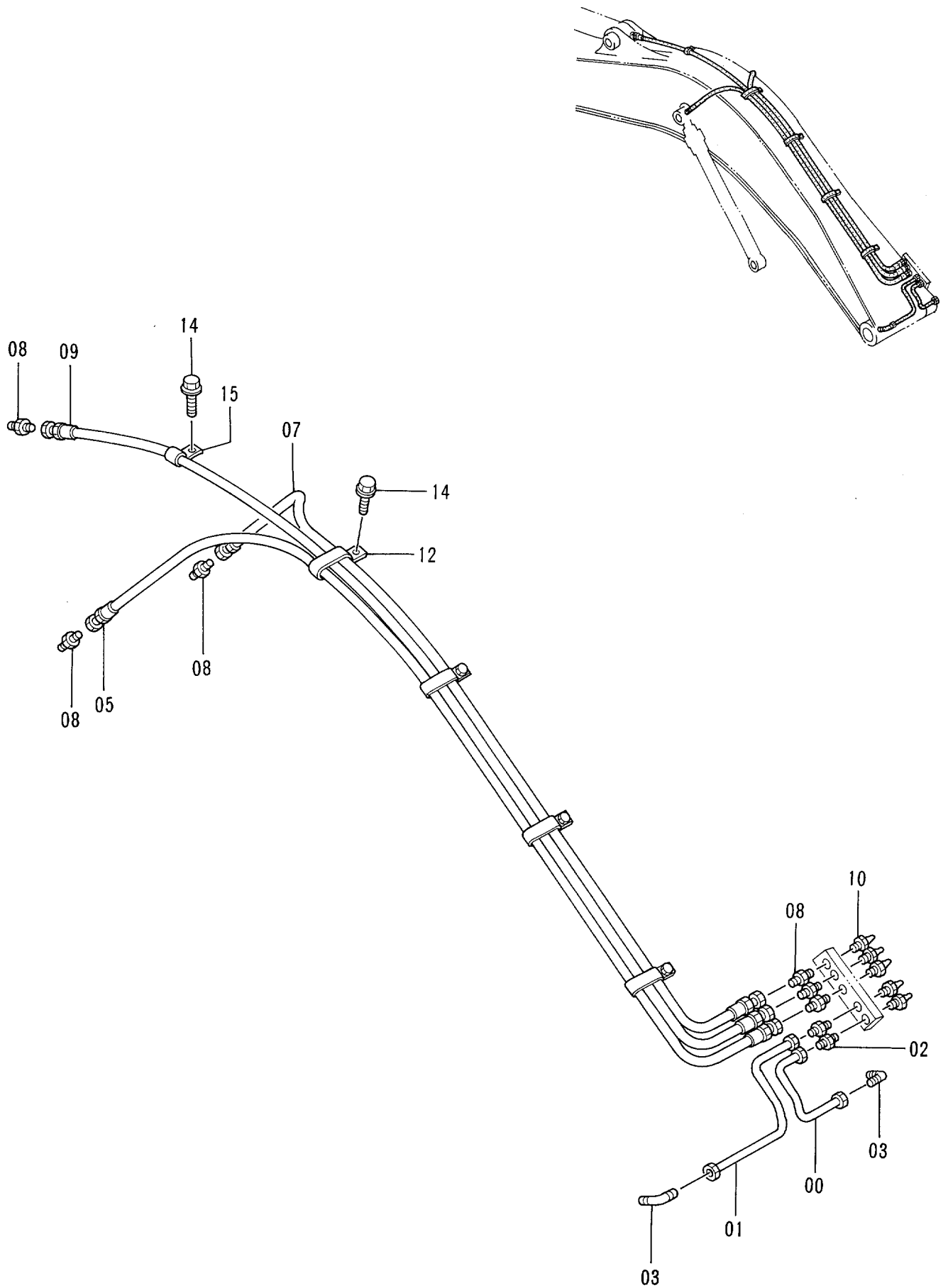

給脂配管
LUBRICATE PIPINGS

35001-

符号 ITEM	部品番号 PART NO.	部 品 名	PART NAME	数量 QTY	サービス コード S. C	適用号機 SERIAL NO.	互 換 性 ICA	代 替 部 品 REPLACEABLE PART	
								部品番号 PART NO.	数量 QTY
00	4252334	ハ°イ°	PIPE	1		-D95/05	T	4361021	1
								4360981	1
								4345297	1
00	4361021	ハ°イ°	PIPE	1	#	D95/06-			
01	4252335	ハ°イ°	PIPE	1		-D95/05	T	4361023	1
								4360981	1
								4345297	1
01	4361023	ハ°イ°	PIPE	1	#	D95/06-			
02	4130169	フィッテング ; ハ°イ°	FITTING; PIPE	2		-D95/05			
02	4360981	フィッテング ; ハ°イ°	FITTING; PIPE	2	#	D95/06-			
03	4130174	フィッテング ; ハ°イ°	FITTING; PIPE	2		-D95/05			
03	4345297	フィッテング ; ハ°イ°	FITTING; PIPE	2	#	D95/06-			
05	4260314	ホース; ナイロン	HOSE; NYLON	1					
07	4260313	ホース; ナイロン	HOSE; NYLON	1					
08	4154651	アダプタ; S	ADAPTER; S	6					
09	4252837	ホース; ナイロン	HOSE; NYLON	1					
10	J75482	フィッテング ; グリース	FITTING; GREASE	5					
12	4252877	クリップ	CLIP	4					
14	J011016	ボルト; セムス	BOLT; SEMS	5					
15	4190261	クリップ	CLIP	1					

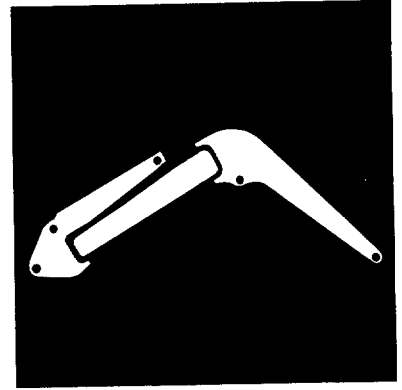

側溝掘關係部品
OFFSET BOOM PARTS

側溝掘ブーム (1)
 OFFSET BOOM (1)

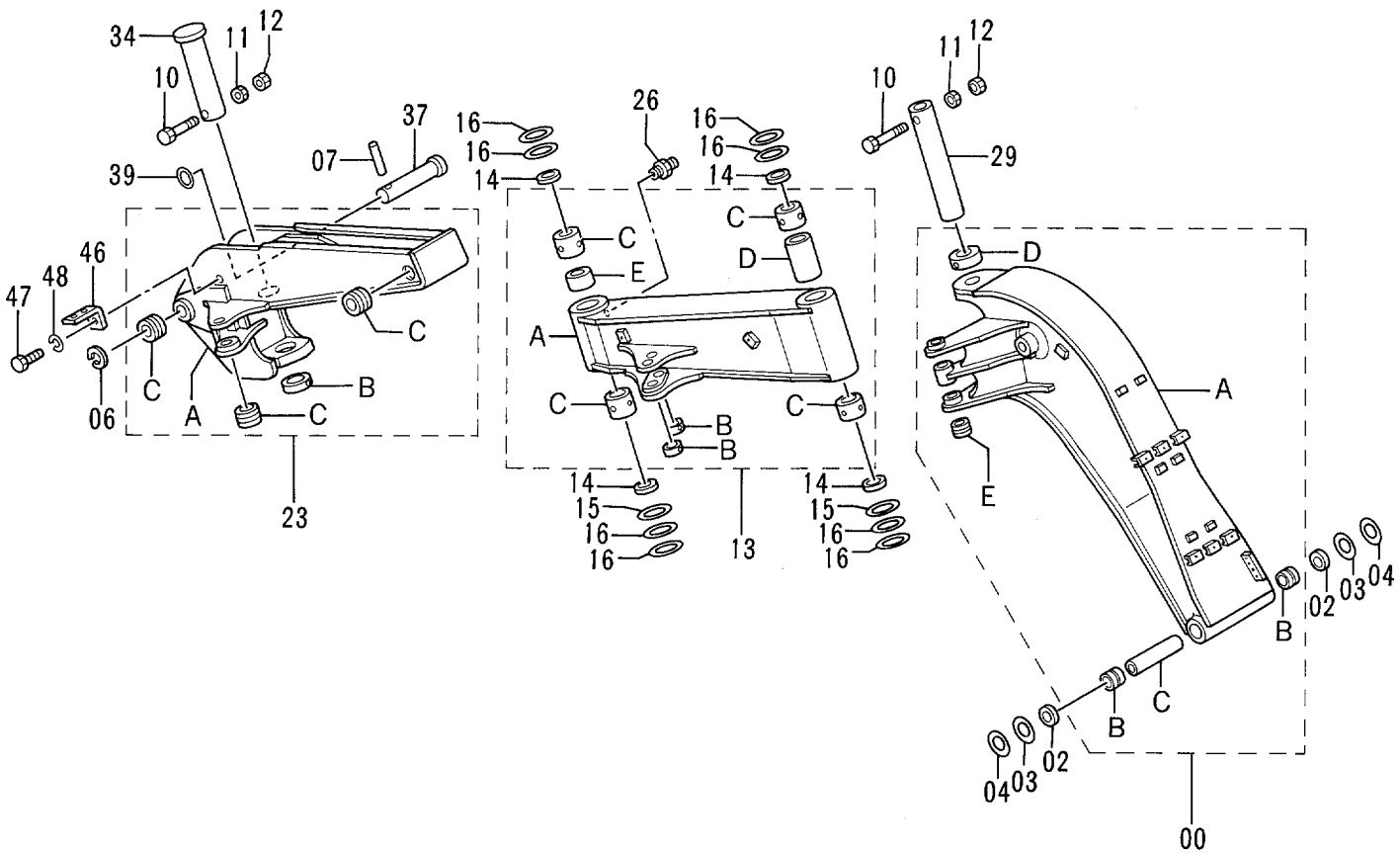
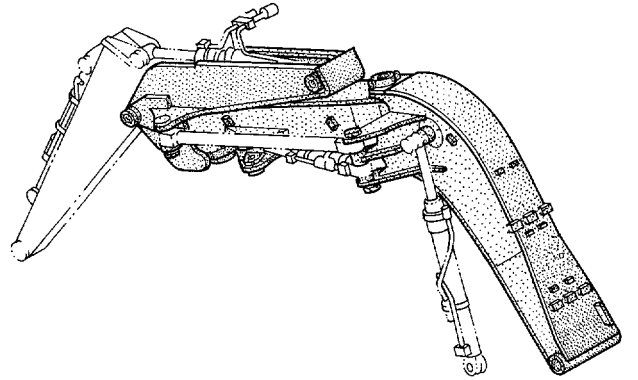

側溝掘ブーム (1)
 OFFSET BOOM (1)

35001-

符号 ITEM	部品番号 PART NO.	部品名	PART NAME	数量 QTY	サービス コード S. C	適用号機 SERIAL NO.	互換性 ICA	代替部品 REPLACEABLE PART	
								部品番号 PART NO.	数量 QTY
00	9107887	ブーム;ロア アッセン	BOOM;LOWER ASS'Y	1					
00A	5003442	・ブーム;ロア	・BOOM;LOWER	1					
00B	3051399	・ブッシュ	・BUSHING	2					
00C	4252337	・スペーサ	・SPACER	1					
00D	4178803	・ストッパ	・STOPPER	1	W				
00E	4197033	・ストッパ	・STOPPER	1	W				
02	4084578	シール;ダスト	SEAL;DUST	2					
03	4252331	シム 1.0	SHIM 1.0	2	R				
04	4252332	シム 2.0	SHIM 2.0	2	R				
06	4065688	リング	RING	1					
07	4065689	ピン	PIN	1					
10	J932416	ボルト	BOLT	2					
11	J951024	ナット	NUT	2					
12	M660024	ナット;U	NUT;U	2					
13	9107888	ブーム;アツパ アッセン	BOOM;UPPER ASS'Y	1					
13A	6012307	・ブーム;アツパ	・BOOM;UPPER	1					
13B	4200585	・ストッパ	・STOPPER	2	W				
13C	4178906	・ブッシュ	・BUSHING	4					
13D	4202362	・パイプ	・PIPE	1					
13E	4202439	・パイプ	・PIPE	1					
14	4178802	シール;ダスト	SEAL;DUST	4					
15	4178907	スペーサ 1.2	SPACER 1.2	2	R				
16	4146960	スペーサ 1.0	SPACER 1.0	8	R				
23	9107889	ステー;シリンダ アッセン	STAY;CYL. ASS'Y	1					
23A	6012308	・ステー;シリンダ	・STAY;CYL.	1					
23B	4178803	・ストッパ	・STOPPER	1	W				
23C	4197033	・ストッパ	・STOPPER	3	W				
26	J75581	フィッティング;グリース	FITTING;GREASE	2					
29	3033355	ピン	PIN	1					
34	3041066	ピン	PIN	1					
37	3037076	ピン	PIN	1					
39	4075359	ワッシャ 1.0	WASHER 1.0	1	R				
46	4224631	ブラケット	BRACKET	1					
47	J901425	ボルト	BOLT	1					
48	A590914	ワッシャ;スプリング	WASHER;SPRING	1					

側溝掘ブーム (2)
OFFSET BOOM (2)

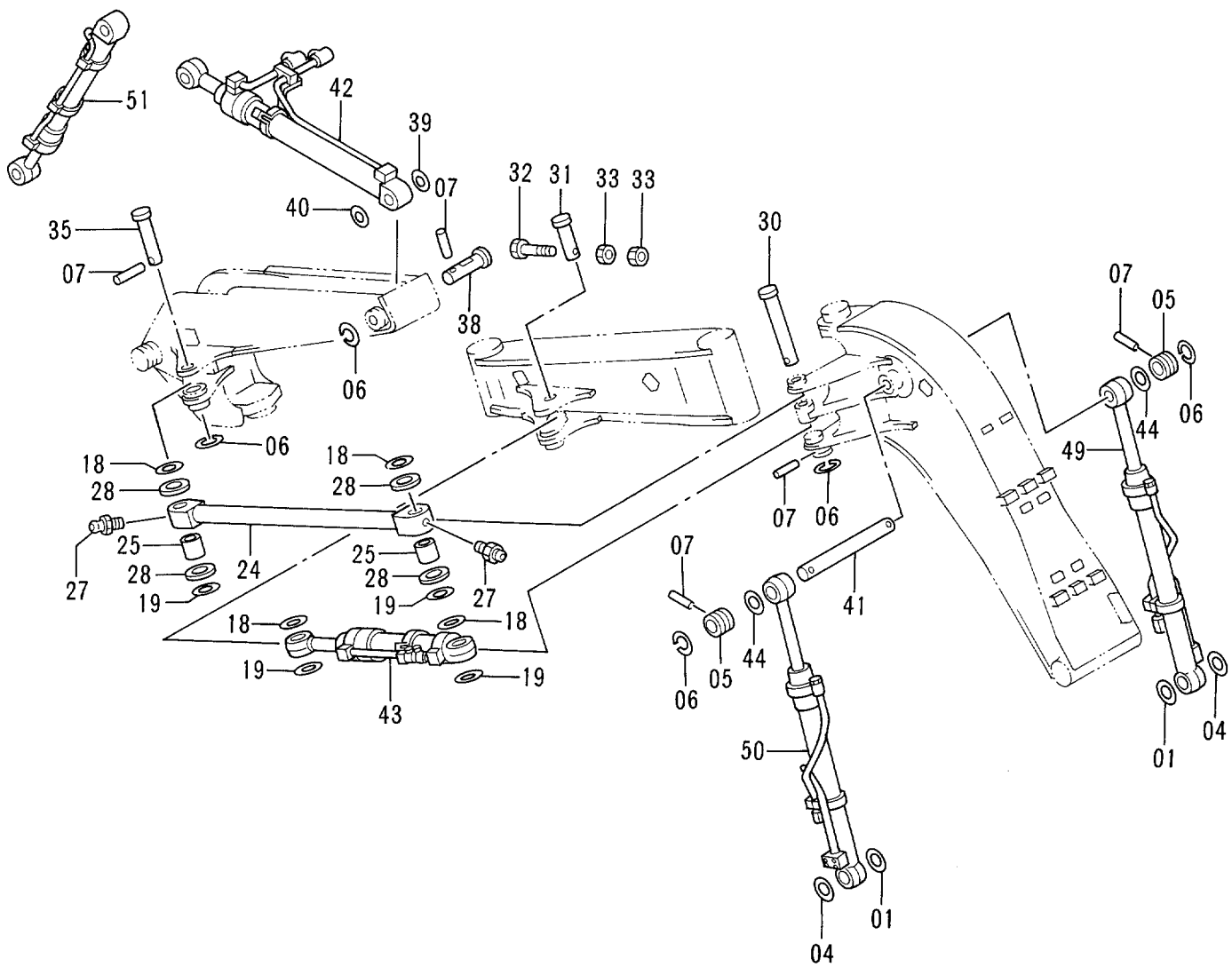
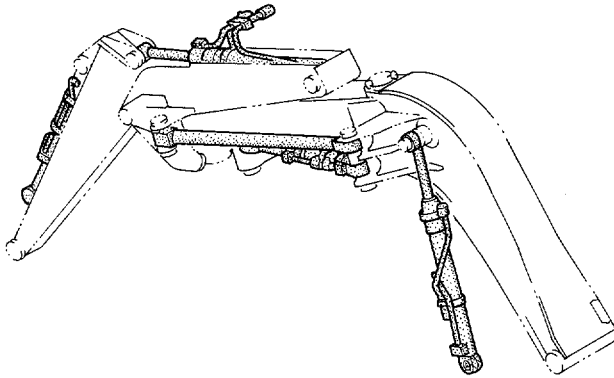

側溝掘ブーム (2)
 OFFSET BOOM (2)

35001-

符号 ITEM	部品番号 PART NO.	部 品 名	PART NAME	数量 Q'TY	サービス コード S. C	適用号機 SERIAL NO.	互 換 性 ICA	代 替 部 品 REPLACEABLE PART	
								部品番号	数量
01	4252331	シム 1.0	SHIM 1.0	2	R				
04	4252332	シム 2.0	SHIM 2.0	2	R				
05	4197033	ストッパ	STOPPER	2					
06	4065688	リング	RING	5					
07	4065689	ピン	PIN	5					
18	4179808	ワッシャ 2.0	WASHER 2.0	4	R				
19	4179807	ワッシャ 1.0	WASHER 1.0	4	R				
24	9738196	ステー	STAY	1					
25	3058934	ブッシュ	BUSHING	2					
27	J75481	フィッティング ; グリース	FITTING ; GREASE	2					
28	4094086	シール ; ダスト	SEAL ; DUST	4					
30	3058916	ピン	PIN	1					
31	3033351	ピン	PIN	1					
32	J931604	ボルト	BOLT	1					
33	J951016	ナット	NUT	2					
35	4287784	ピン	PIN	1					
38	3058915	ピン	PIN	1					
39	4075359	ワッシャ 1.0	WASHER 1.0	1	R				
40	4075360	ワッシャ 2.0	WASHER 2.0	1	R				
41	3051521	ピン	PIN	1					
42	4287880	シリンダ ; アーム	CYL. ; ARM	1	H				
43	4287881	シリンダ ; オフセット	CYL. ; OFFSET	1	H				
44	4284057	シム 1.0	SHIM 1.0	2	R				
49	4257931	シリンダ ; ブーム (ミキ)	CYL. ; BOOM (R)	1	H				
50	4257930	シリンダ ; ブーム (ヒダリ)	CYL. ; BOOM (L)	1	H				
51	4269538	シリンダ ; バケツ	CYL. ; BUCKET	1	H				

操作ペダル（側溝掘）
CONTROL PEDAL (OFFSET BOOM)

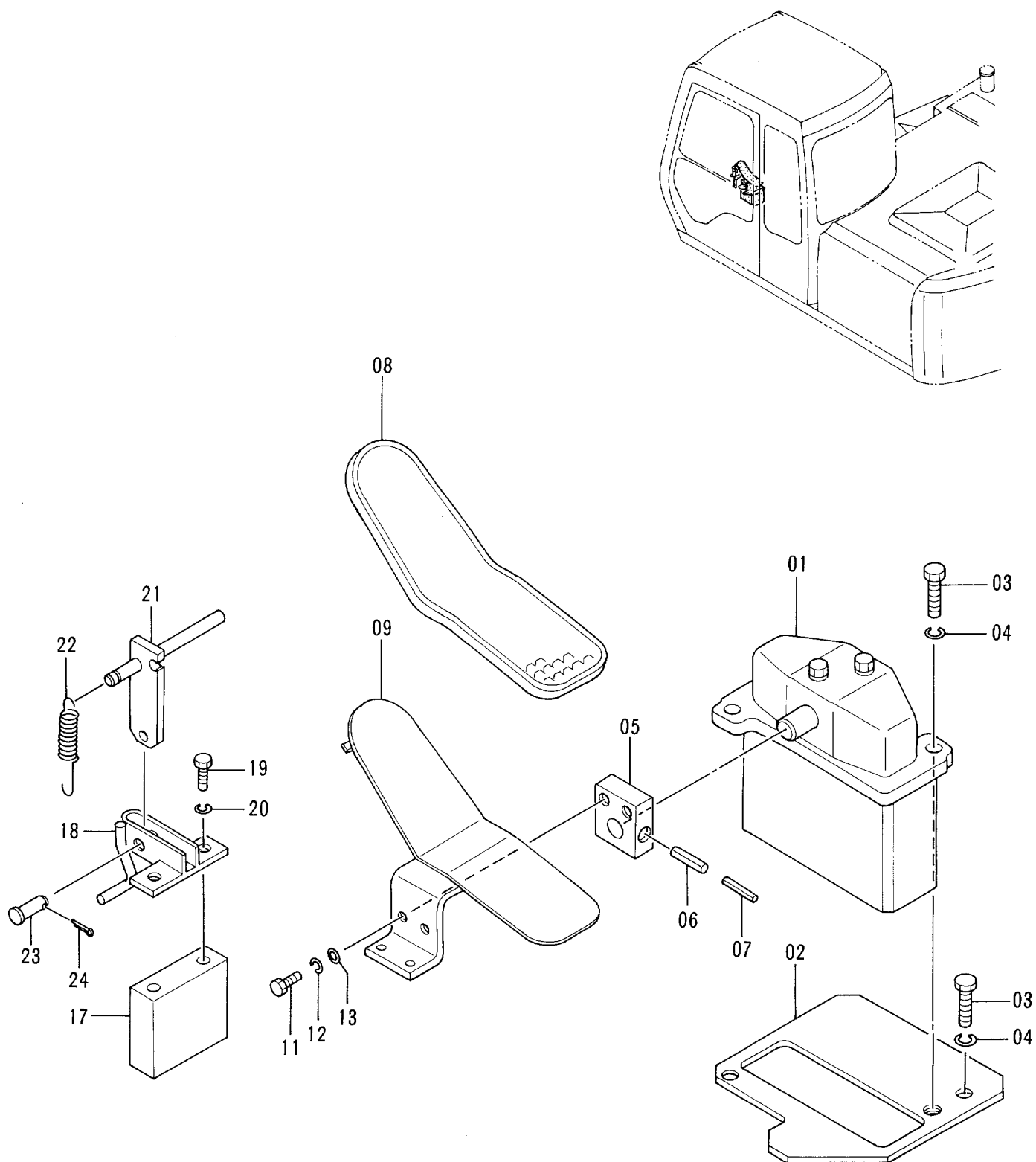

操作ペダル (側溝掘)
CONTROL PEDAL (OFFSET BOOM)

35001-

符号 ITEM	部品番号 PART NO.	部品名	PART NAME	数量 QTY	サービス コード S.C	適用号機 SERIAL NO.	互換性 ICA	代替部品 REPLACEABLE PART	
								部品番号 PART NO.	数量 QTY
01	9072923	バルブ;パイロット (本体組付用)	VALVE;PILOT (for assembly of machine)	1	H		1	9074843	1
01	(9074843)	バルブ;パイロット (輸送用)	VALVE;PILOT (for transportation)	1	SH				
02	9742905	プレート	PLATE	1					
03	J901035	ボルト	BOLT	3					
04	A590910	ワッシャ;スプリング	WASHER;SPRING	3					
05	4211166	ブラケット	BRACKET	1					
06	4205317	ピン;スプリング	PIN;SPRING	1					
07	4205318	ピン;スプリング	PIN;SPRING	1					
08	4283758	カバー	COVER	1					
09	8052014	ペダル	PEDAL	1					
11	J901025	ボルト	BOLT	2					
12	A590910	ワッシャ;スプリング	WASHER;SPRING	2					
13	A590110	ワッシャ;プレーン	WASHER;PLANE	2					
17	4282232	スペーサ	SPACER	1					
18	8034081	ブラケット	BRACKET	1					
19	J901000	ボルト	BOLT	2					
20	A590910	ワッシャ;スプリング	WASHER;SPRING	2					
21	9729325	ブラケット	BRACKET	1					
22	4149125	スプリング	SPRING	1					
23	A741026	ピン	PIN	1					
24	A763016	ピン;スプリット	PIN;SPLIT	1					

パイロット配管 (側溝掘) PILOT PIPINGS (OFFSET BOOM)

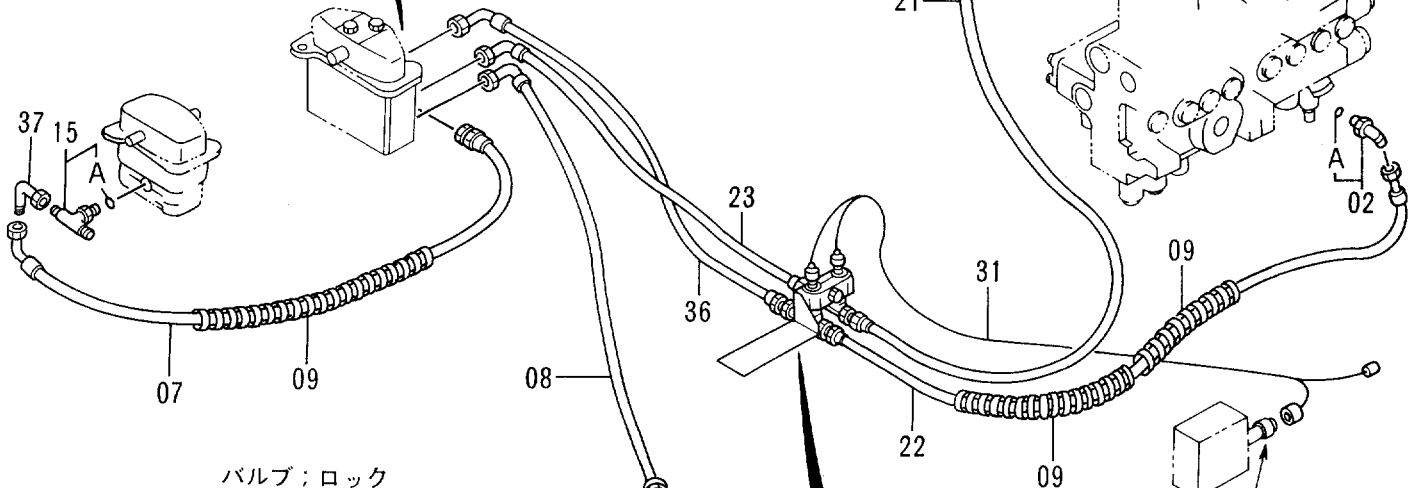
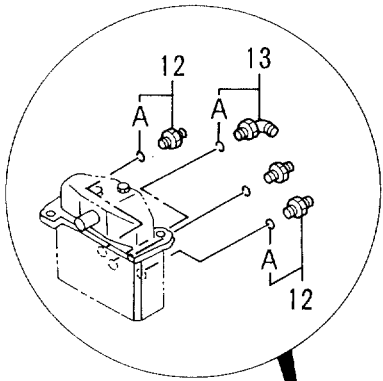
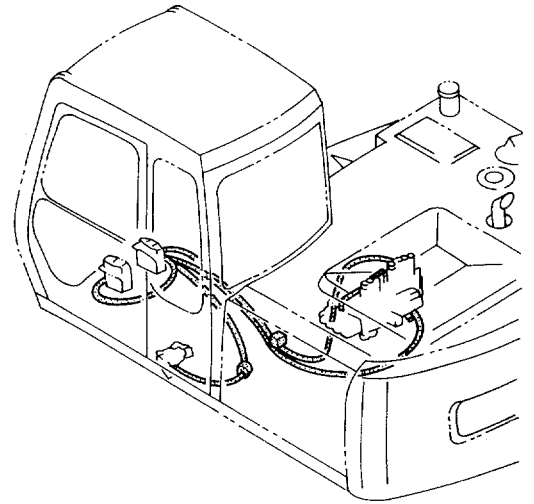

バルブ; ロック
VALVE; LOCK

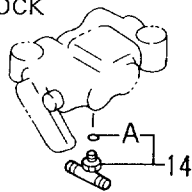

バケット圧カスイッチ
PRESSURE S/W

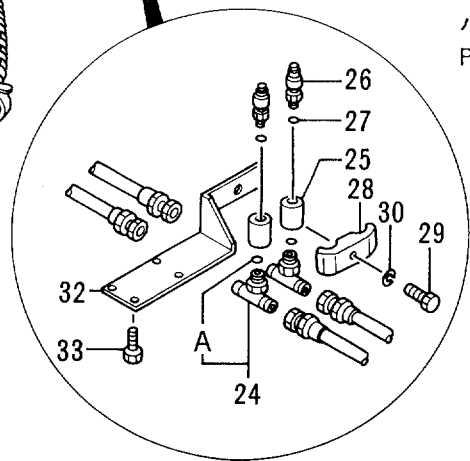
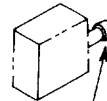

パイロット配管 (側溝掘)
PILOT PIPINGS (OFFSET BOOM)

35001-

符号 ITEM	部品番号 PART NO.	部品名	PART NAME	数量 Q'TY	サービス コード S.C	適用号機 SERIAL NO.	互換性 ICA	代替部品 REPLACEABLE PART	
								部品番号 PART NO.	数量 Q'TY
01	4200466	アダプタ;S	ADAPTER;S	1					
01A	4509180	・O-リング	・O-RING	1					
02	4190244	エルボ;S	ELBOW;S	1					
02A	4509180	・O-リング	・O-RING	1					
07	4210341	ホース;ナイロン	HOSE;NYLON	1					
08	4210340	ホース;ナイロン	HOSE;NYLON	1					
09	4133527	プロテクタ	PROTECTOR	4					
10	4121859	クリップ;バンド	CLIP;BAND	4					
12	4200467	アダプタ;S	ADAPTER;S	3					
12A	957366	・O-リング	・O-RING	1					
13	4156434	エルボ;S	ELBOW;S	1					
13A	957366	・O-リング	・O-RING	1					
14	4208472	チー;S	TEE;S	1					
14A	4509180	・O-リング	・O-RING	1					
15	4208473	チー;S	TEE;S	1					
15A	957366	・O-リング	・O-RING	1					
18	4203485	パイプ;フィッティング	PIPE;FITTING	1					
18A	957366	・O-リング	・O-RING	1					
19	4200465	アダプタ;S	ADAPTER;S	1					
19A	957366	・O-リング	・O-RING	1					
20	4295509	ホース	HOSE	1					
21	4297976	ホース;ナイロン	HOSE;NYLON	1					
22	4297977	ホース;ナイロン	HOSE;NYLON	1					
23	4297978	ホース;ナイロン	HOSE;NYLON	1					
24	4208472	チー;S	TEE;S	2					
24A	4509180	・O-リング	・O-RING	1					
25	4294660	ソケット	SOCKET	2					
26	4254563	スイッチ;プレッシャ	SWITCH;PRES.	2					
27	4506408	O-リング	O-RING	2					
28	4189859	クランプ;パイプ	CLAMP;PIPE	1					
29	J901260	ボルト	BOLT	1					
30	A590912	ワッシャ;スプリング	WASHER;SPRING	1					
31	4294677	ハーネス;ワイヤ	HARNESS;WIRE	1					
32	9738786	ブラケット	BRACKET	1					
33	J900800	ボルト	BOLT	4					
36	4297979	ホース;ナイロン	HOSE;NYLON	1					
37	4239976	ユニオン;S	UNION;S	1					

本体配管 (側溝掘) MAIN PIPINGS (OFFSET BOOM)

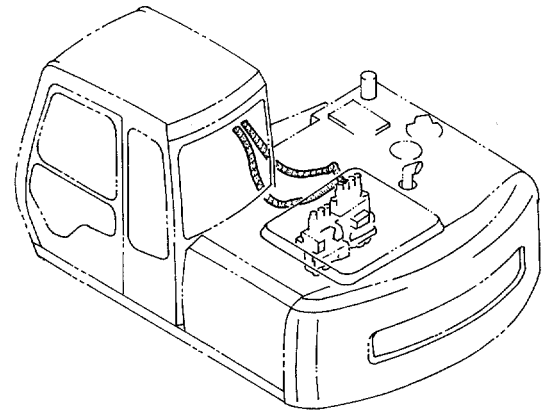

フロント配管
FRONT PIPINGS

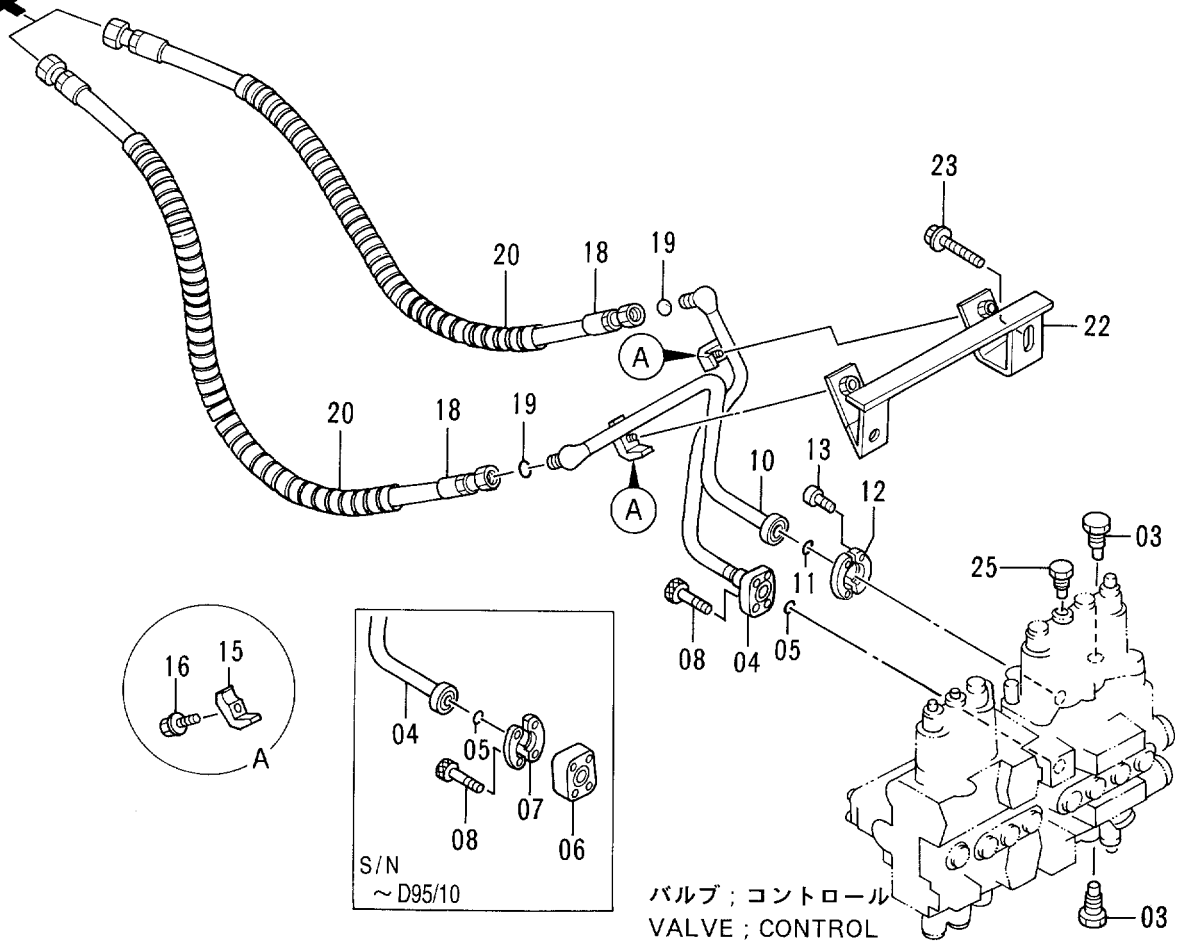

バルブ; コントロール
VALVE; CONTROL

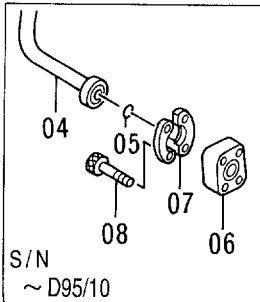

本体配管 (側溝掘)
MAIN PIPINGS (OFFSET BOOM)

35001-

符号 ITEM	部品番号 PART NO.	部 品 名	PART NAME	数量 QTY	サービス コード S.C	適用号機 SERIAL NO.	互 換 性 ICA	代 替 部 品 REPLACEABLE PART	
								部品番号 PART NO.	数量 QTY
03	0412207	バルブ	VALVE	2					
04	8053637	パイプ	PIPE	1		-D95/06			
04	8061394	パイプ	PIPE	1	#	D95/07-D95/10	T	8063904	1
								M341032	4
04	8063904	パイプ	PIPE	1	#	D95/11-			
05	971489	O-リング	O-RING	1					
06	4288139	プレート	PLATE	1		-D95/06			
06	4343541	プレート	PLATE	1	#	D95/07-D95/10			
07	986910	フランジ ; スプリット	FLANGE ; SPLIT	2		-D95/10			
08	M341056	ボルト ; ソケット	BOLT ; SOCKET	4		-D95/06			
08	M341075	ボルト ; ソケット	BOLT ; SOCKET	4	#	D95/07-D95/10			
08	M341032	ボルト ; ソケット	BOLT ; SOCKET	4	#	D95/11-			
10	8053638	パイプ	PIPE	1					
11	971489	O-リング	O-RING	1					
12	986910	フランジ ; スプリット	FLANGE ; SPLIT	2					
13	M341030	ボルト ; ソケット	BOLT ; SOCKET	4					
15	4190125	クランプ ; パイプ	CLAMP ; PIPE	2					
16	J011255	ボルト ; セムス	BOLT ; SEMS	2					
18	4250056	ホース	HOSE	2					
19	4138938	O-リング	O-RING	2					
20	4044420	プロテクタ	PROTECTOR	4					
22	8054346	ブラケット	BRACKET	1					
23	J021270	ボルト ; セムス	BOLT ; SEMS	2					
25	4300246	プラグ	PLUG	1					

フロント配管（側溝掘）：1
 FRONT PIPINGS (OFFSET BOOM) : 1

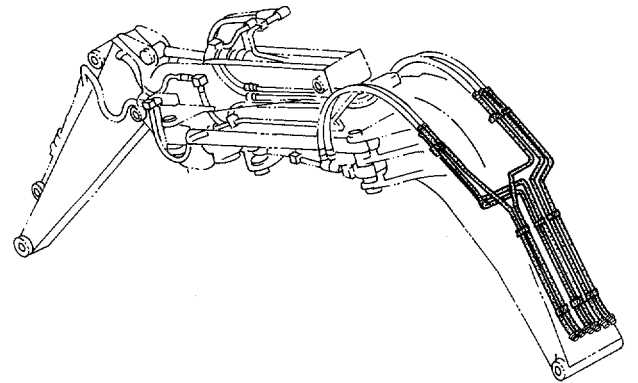

フロント配管（側溝掘）；2
 FRONT PIPINGS (OFFSET BOOM) ; 2

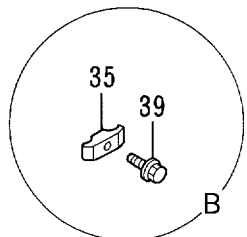
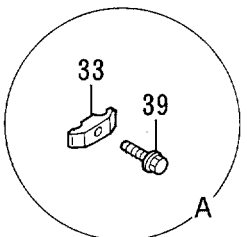
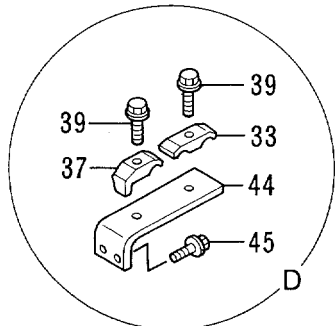
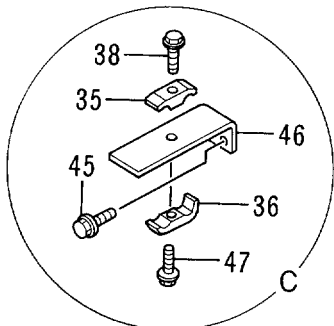
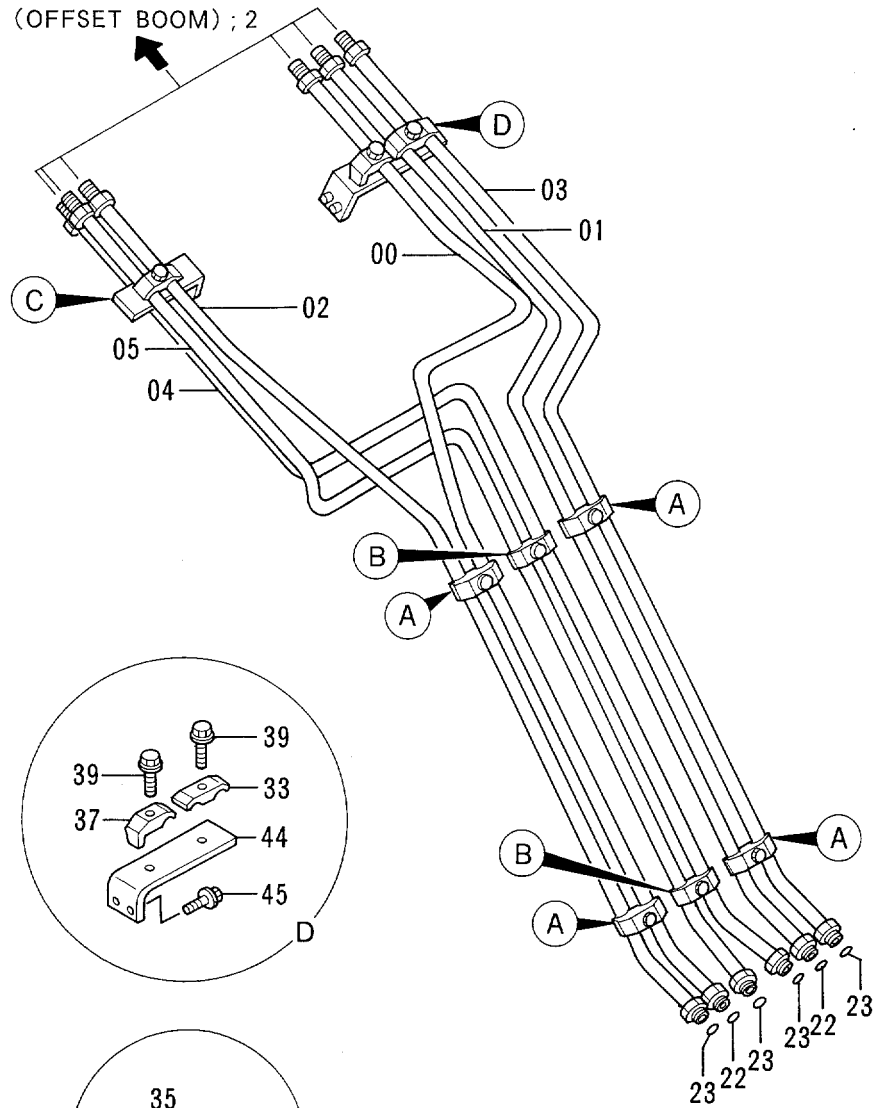

フロント配管（側溝掘）：2
 FRONT PIPINGS (OFFSET BOOM) : 2

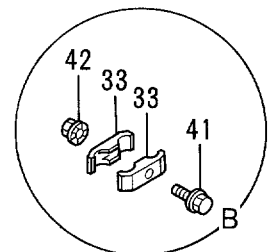
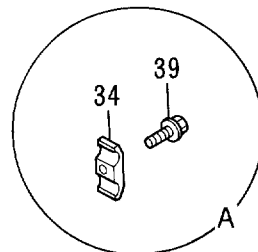
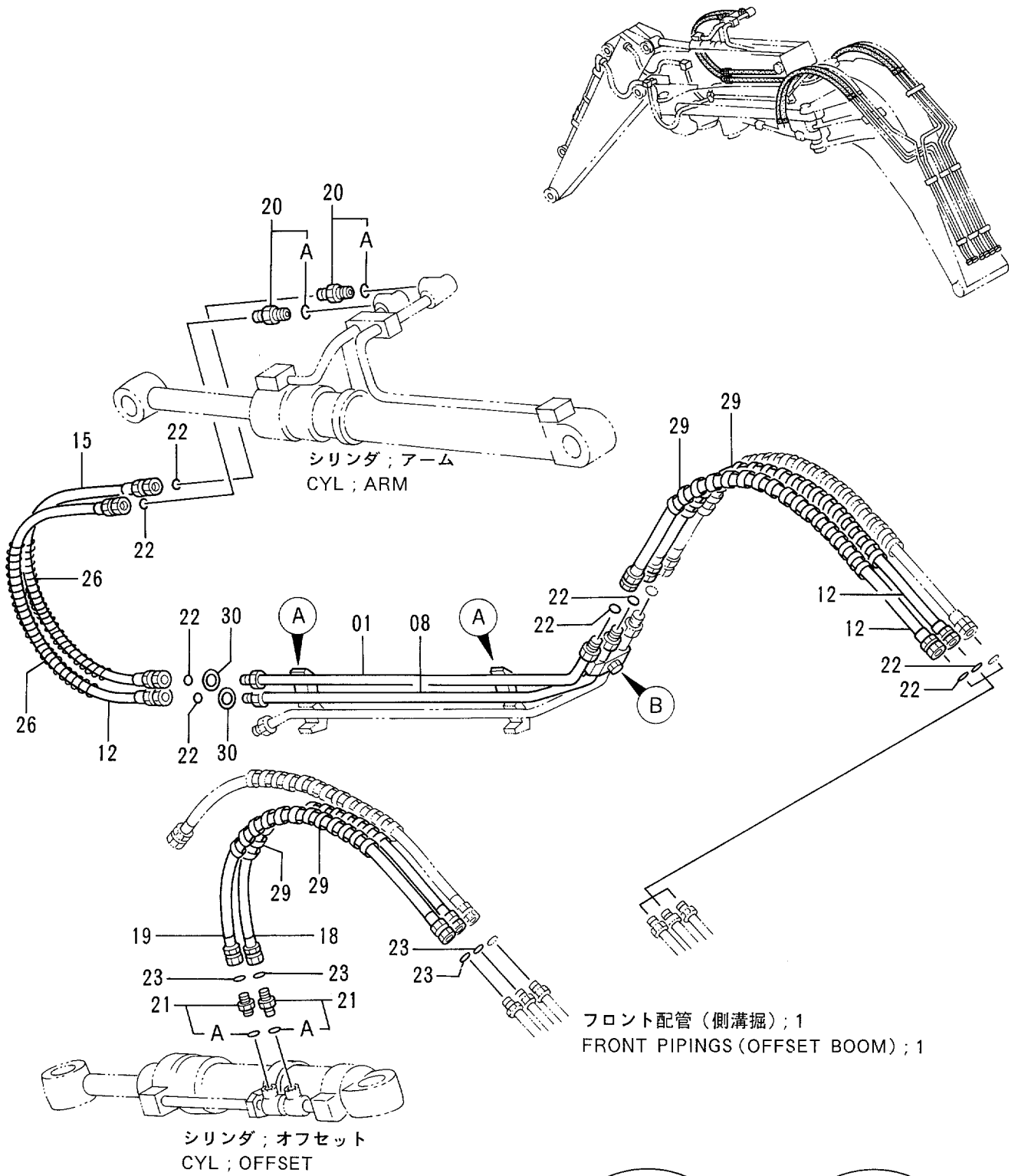

フロント配管（側溝掘）：3
 FRONT PIPINGS (OFFSET BOOM) : 3

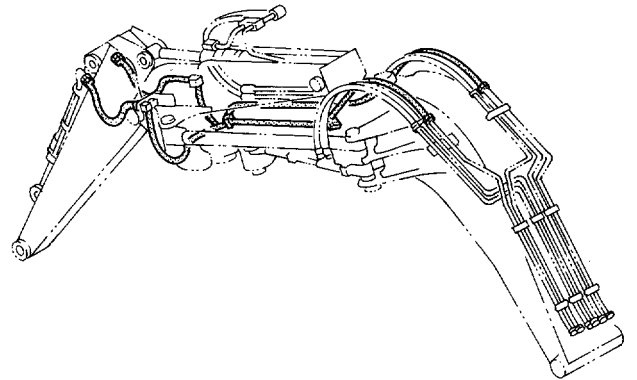

シリンダ；バケット
 CYL；BUCKET

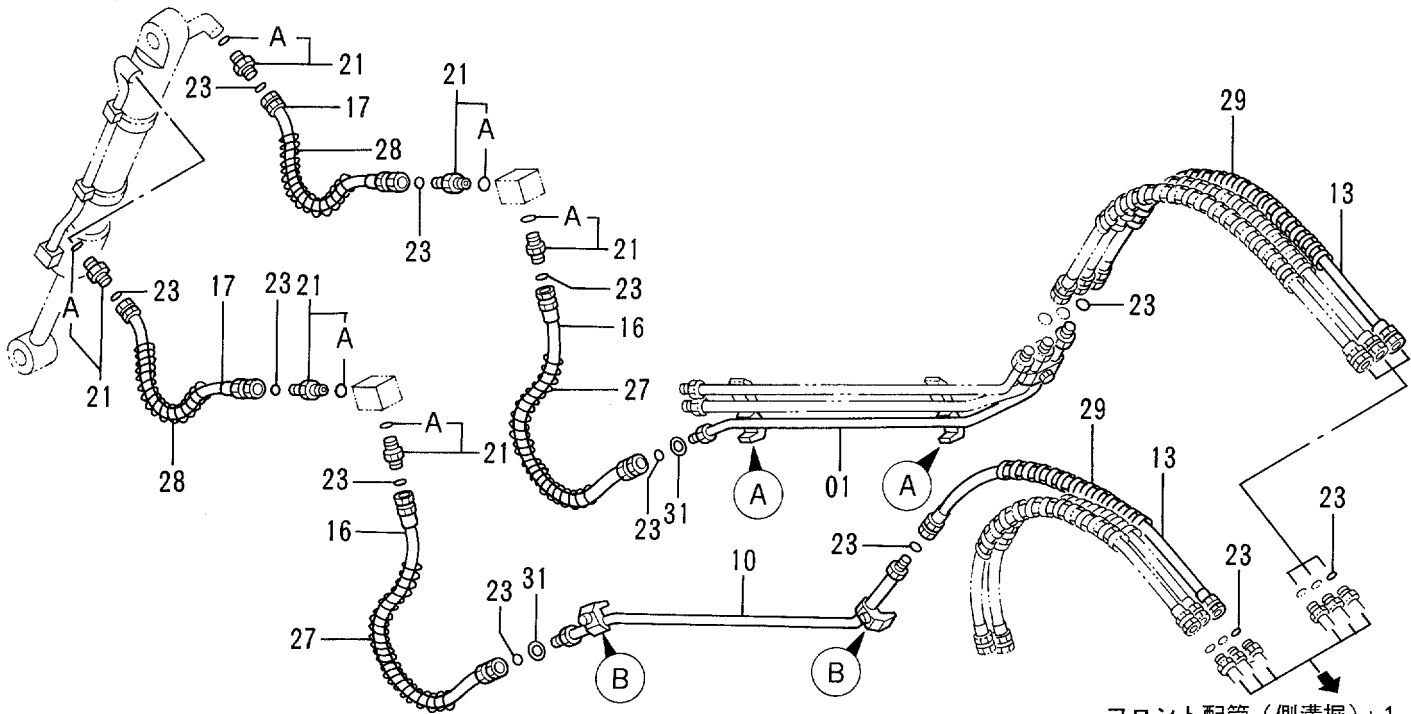

フロント配管（側溝掘）；1
 FRONT PIPINGS
 (OFFSET BOOM)；1

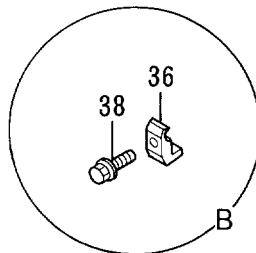
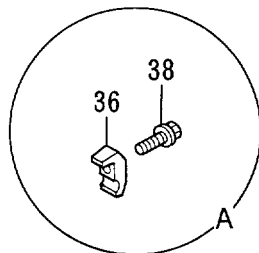

フロント配管 (側溝掘) : 3
FRONT PIPINGS (OFFSET BOOM) : 3

35001-

符号 ITEM	部品番号 PART NO.	部品名	PART NAME	数量 QTY	サービス コード S.C	適用号機 SERIAL NO.	互換性 ICA	代替部品 REPLACEABLE PART	
								部品番号 PART NO.	数量 QTY
01	8053192	パイプ	PIPE	1					
10	8053193	パイプ	PIPE	1					
13	4260263	ホース	HOSE	2					
16	4250056	ホース	HOSE	2					
17	4285799	ホース	HOSE	2					
21	4189602	アダプタ;S	ADAPTER;S	6					
21A	4506418	O-リング	O-RING	1					
23	4138938	O-リング	O-RING	12					
27	4053606	プロテクタ;ホース	PROTECTOR;HOSE	2					
28	4053608	プロテクタ;ホース	PROTECTOR;HOSE	2					
29	4044420	プロテクタ	PROTECTOR	2					
31	4073051	ワッシャ	WASHER	2					
36	4190125	クランプ;パイプ	CLAMP;PIPE	4					
38	J011245	ボルト;セムス	BOLT;SEMS	4					

給脂配管 (側溝掘) LUBRICATE PIPINGS (OFFSET BOOM)

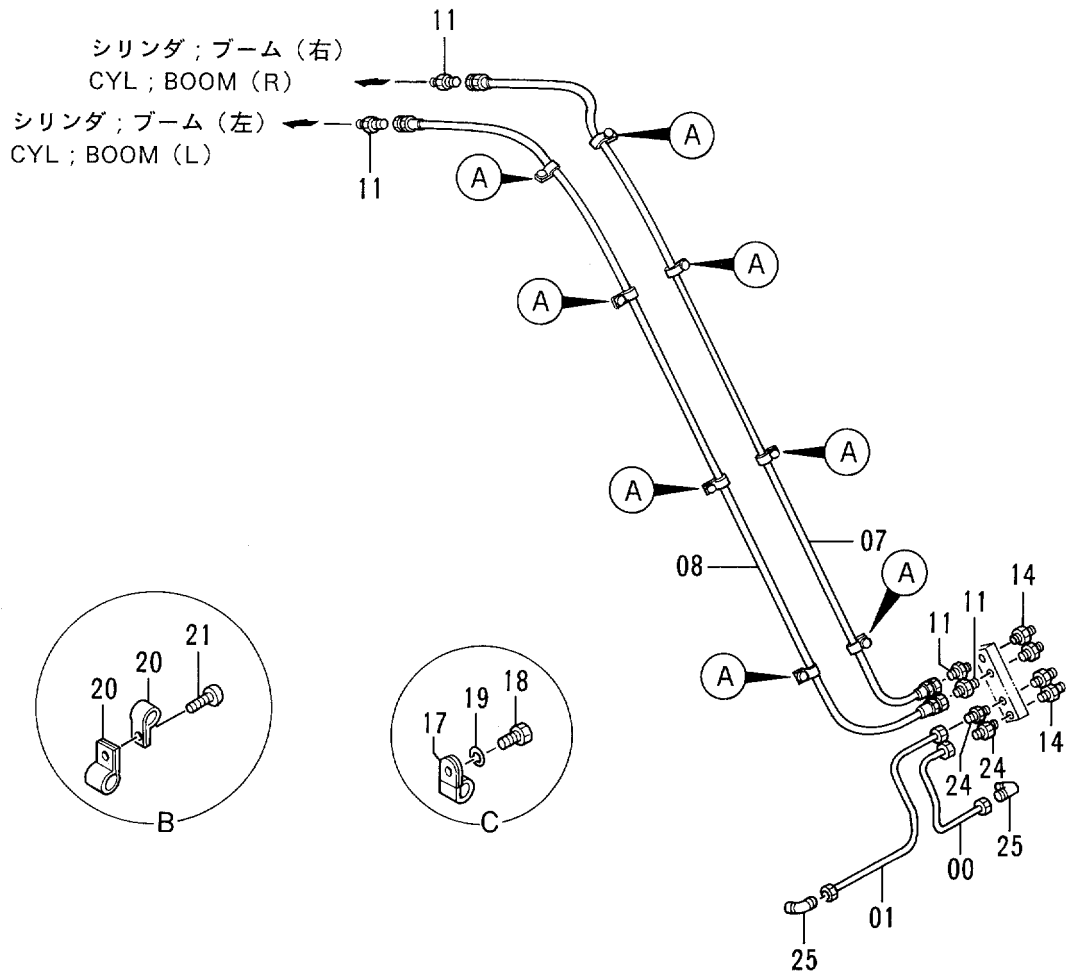
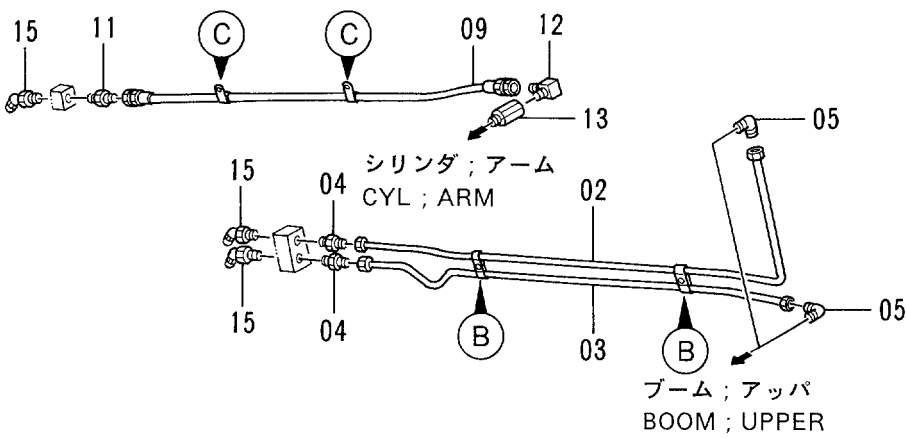
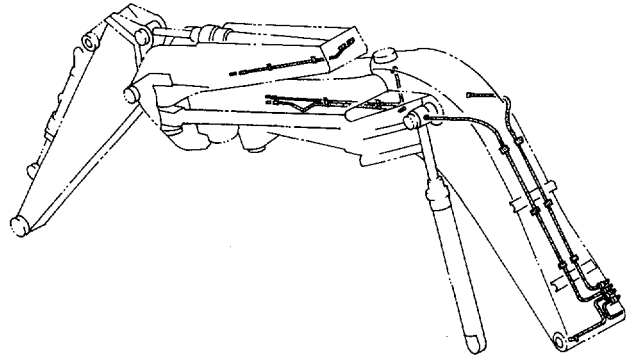

給脂配管 (側溝掘)
LUBRICATE PIPINGS (OFFSET BOOM)

35001-

符号 ITEM	部品番号 PART NO.	部 品 名	PART NAME	数量 QTY	サービ ス コード S. C	適用号機 SERIAL NO.	互 換 性 ICA	代 替 部 品 REPLACEABLE PART	
								部品番号 PART NO.	数量 QTY
00	4252334	ハ°イフ°	PIPE	1		-D95/05	T	4361021	1
								4360981	1
								4345297	1
00	4361021	ハ°イフ°	PIPE	1	#	D95/06-			
01	4252335	ハ°イフ°	PIPE	1		-D95/05	T	4361023	1
								4360981	1
								4345297	1
01	4361023	ハ°イフ°	PIPE	1	#	D95/06-			
02	4292911	ハ°イフ°	PIPE	1					
03	4293280	ハ°イフ°	PIPE	1					
04	4130169	フィットテング° ;ハ°イフ°	FITTING;PIPE	2	#				
05	4130174	フィットテング° ;ハ°イフ°	FITTING;PIPE	2	#				
07	4278421	ホース;ナイロン	HOSE;NYLON	1					
08	4276438	ホース;ナイロン	HOSE;NYLON	1					
09	4210379	ホース;ナイロン	HOSE;NYLON	1					
11	4154651	アダプタ°;S	ADAPTER;S	5					
12	4154656	エルボ°;S	ELBOW;S	1					
13	4214698	アダプタ°	ADAPTER	1					
14	J75482	フィットテング° ;グリース	FITTING;GREASE	4					
15	J75581	フィットテング° ;グリース	FITTING;GREASE	3					
17	4190261	クリップ°	CLIP	10					
18	J901014	ボルト	BOLT	10					
19	A590910	ワッシャ°;スプリング°	WASHER;SPRING	10					
20	4000854	クリップ° ;ハ°イフ°	CLIP;PIPE	4					
21	M430613	スクリュー	SCREW	2					
24	4130169	フィットテング° ;ハ°イフ°	FITTING;PIPE	2	#	-D95/05			
24	4360981	フィットテング° ;ハ°イフ°	FITTING;PIPE	2	#	D95/06-			
25	4130174	フィットテング° ;ハ°イフ°	FITTING;PIPE	2	#	-D95/05			
25	4345297	フィットテング° ;ハ°イフ°	FITTING;PIPE	2	#	D95/06-			

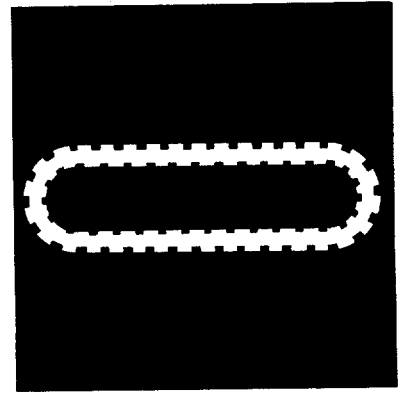

ゴムクローラ関係部品
RUBBER CRAWLER PARTS

トラックフレーム (ゴムクローラ)
TRACK FRAME (RUBBER CRAWLER)

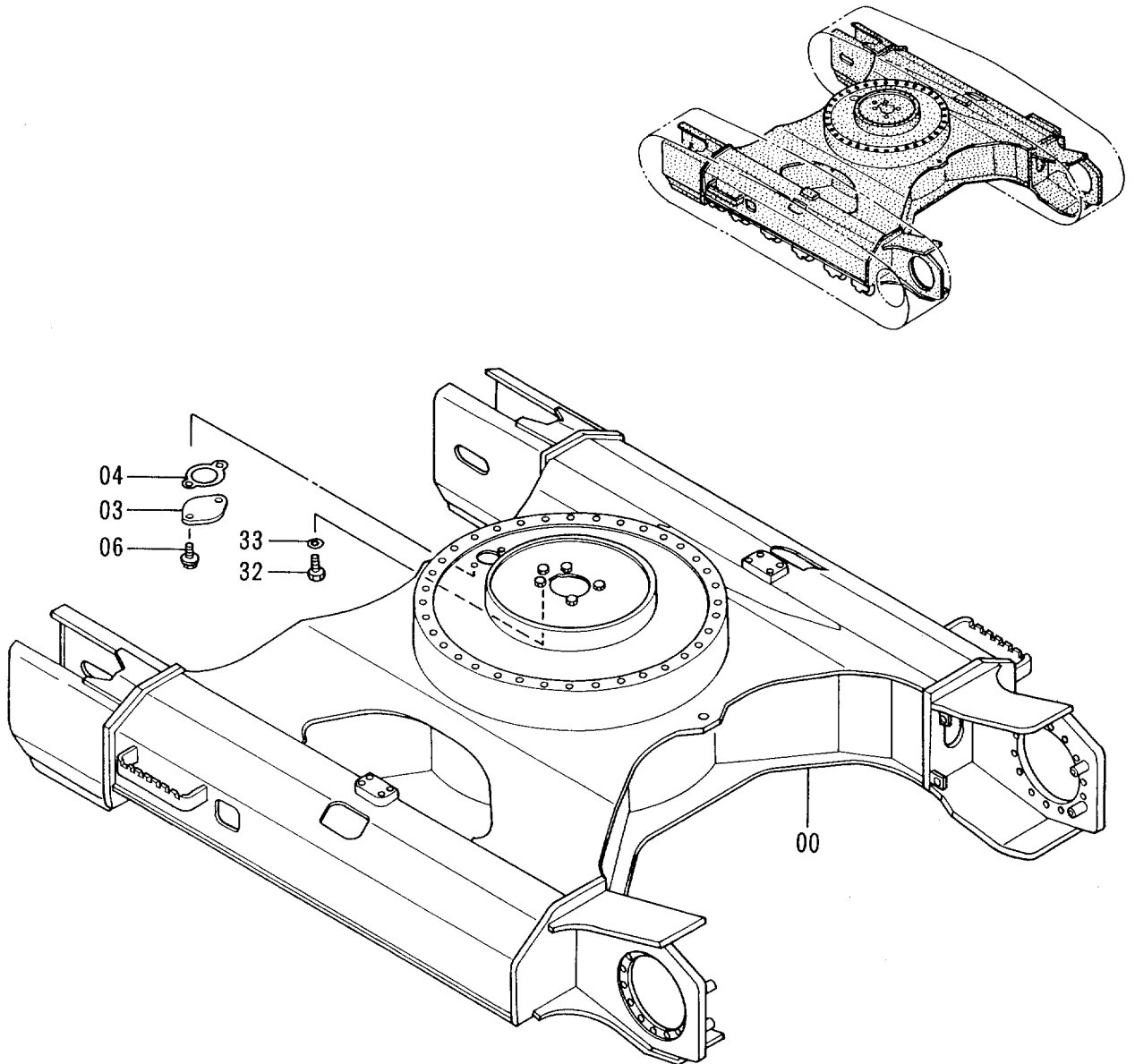

フロントアイドラ (ゴムクローラ)
FRONT IDLER (RUBBER CRAWLER)

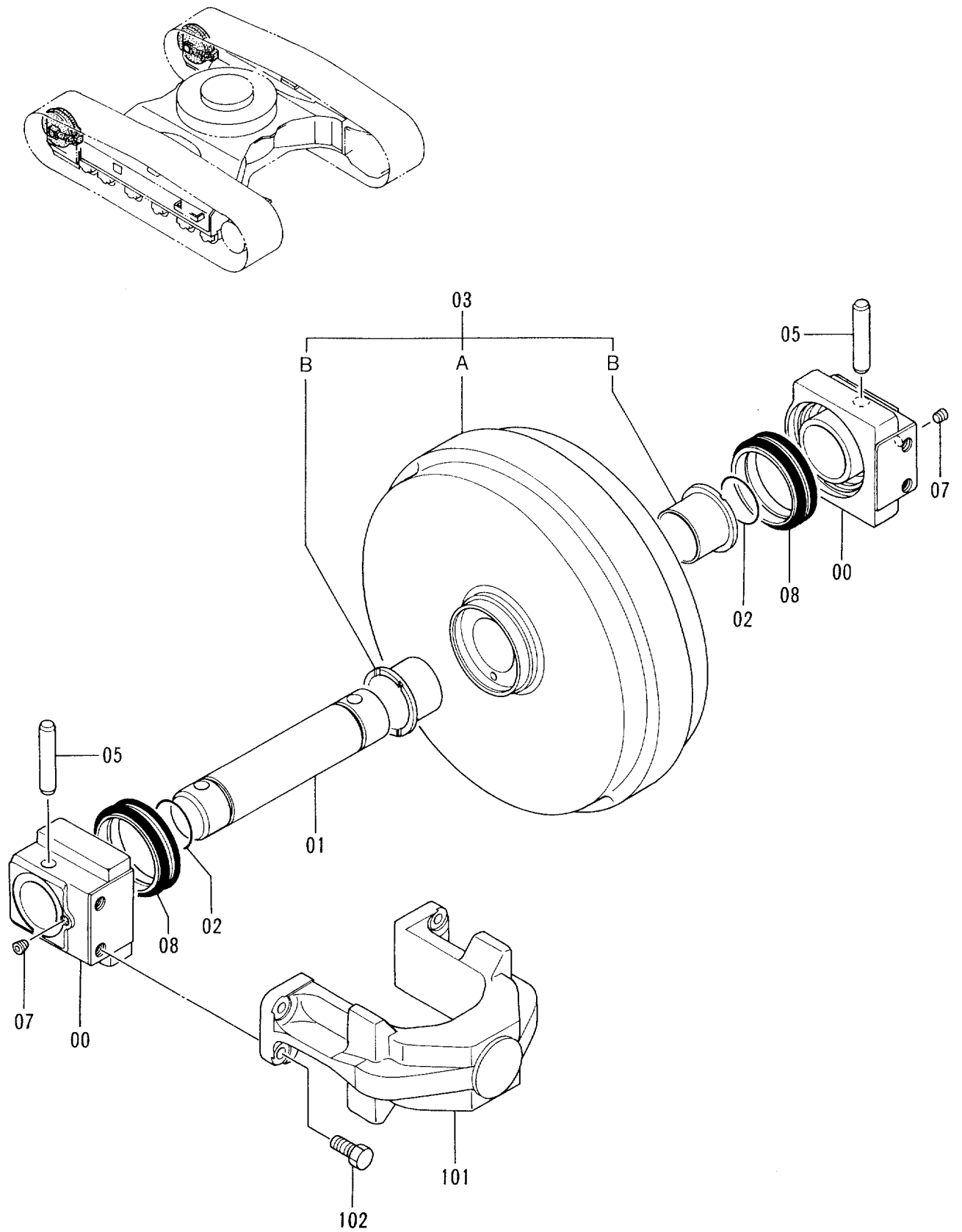

アジャスタ (ゴムクローラ)
ADJUSTER (RUBBER CRAWLER)

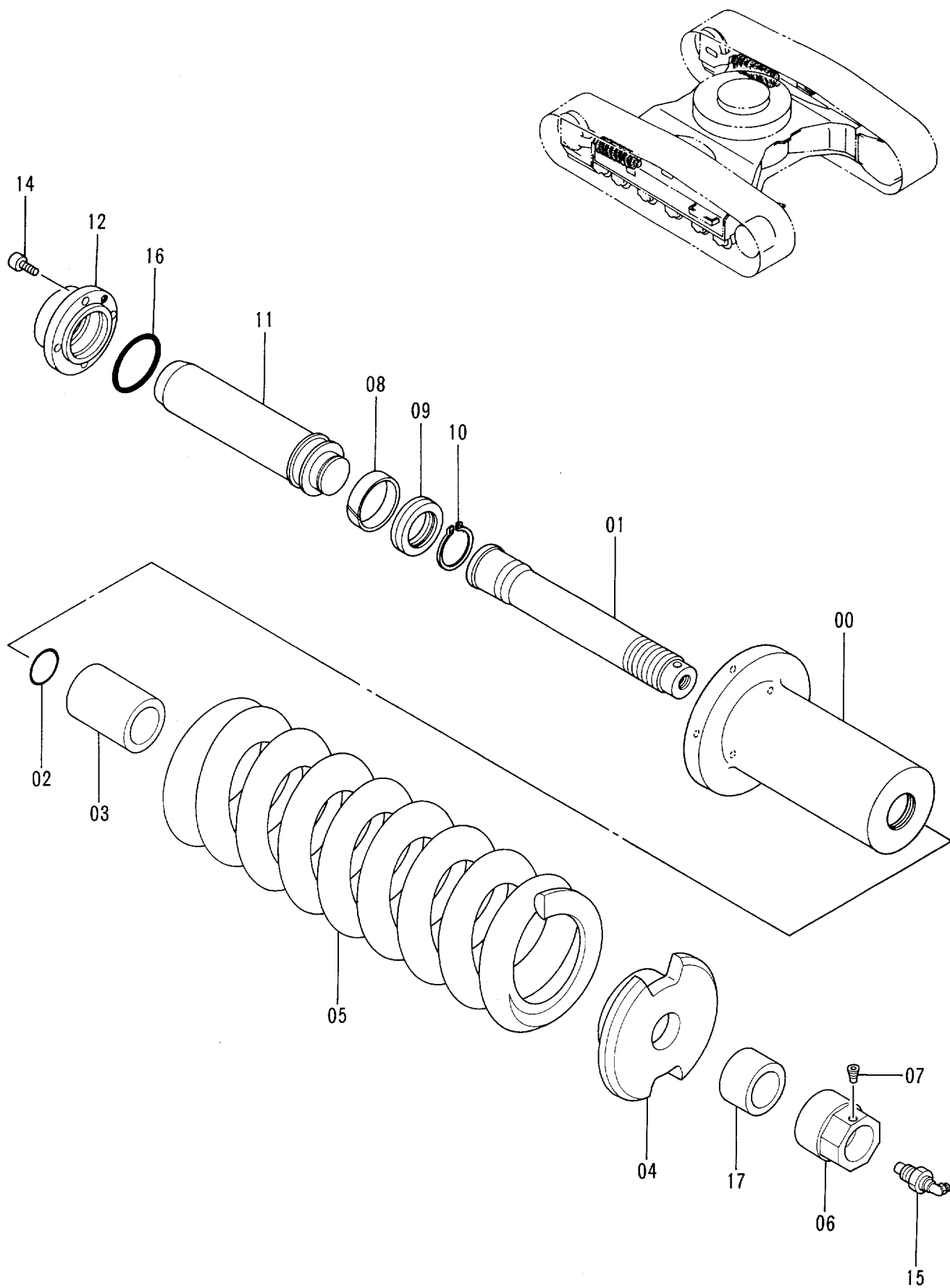

アジャスタ (ゴムクローラ)
ADJUSTER (RUBBER CRAWLER)

35001-

符号 ITEM	部品番号 PART NO.	部品名	PART NAME	数量 Q'TY	サービス コード S.C	適用号機 SERIAL NO.	互 換 性 ICA	代替部品 REPLACEABLE PART	
								部品番号 PART NO.	数量 Q'TY
	9117745	アジャスタ アツセン	ADJUSTER ASS'Y	2					
00	3034933	・シリンダ	・CYL.	1					
01	3050430	・ロッド	・ROD	1					
02	992444	・O-リング	・O-RING	1					
03	4255051	・スペーサ	・SPACER	1					
04	4186443	・ワッシャ	・WASHER	1					
05	3050435	・スプリング	・SPRING	1					
06	4255050	・ナット	・NUT	1					
07	4248106	・プラグ	・PLUG	1					
08	4182361	・リング ;ウエア	・RING;WEAR	1					
09	4179303	・パッキン;U-リング	・PACKING;U-RING	1					
10	959499	・リング ;リテイニング	・RING;RETAINING	1					
11	3034935	・ロッド ;ピストン	・ROD;PISTON	1					
12	3050434	・フランジ	・FLANGE	1					
14	M340820	・ボルト;ソケット	・BOLT;SOCKET	4					
15	4293255	・バルブ	・VALVE	1					
16	A811055	・O-リング	・O-RING	1					
17	4307890	・スペーサ	・SPACER	1					

下ローラ (ゴムクローラ)
 LOWER ROLLER (RUBBER CRAWLER)

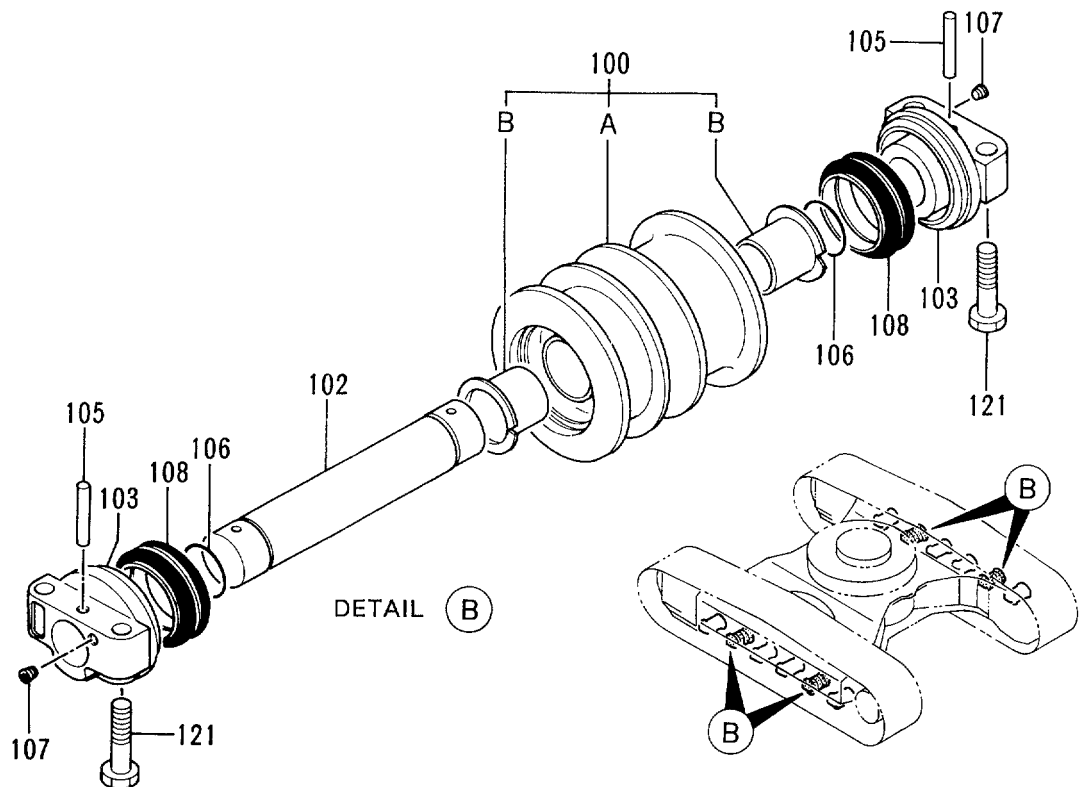
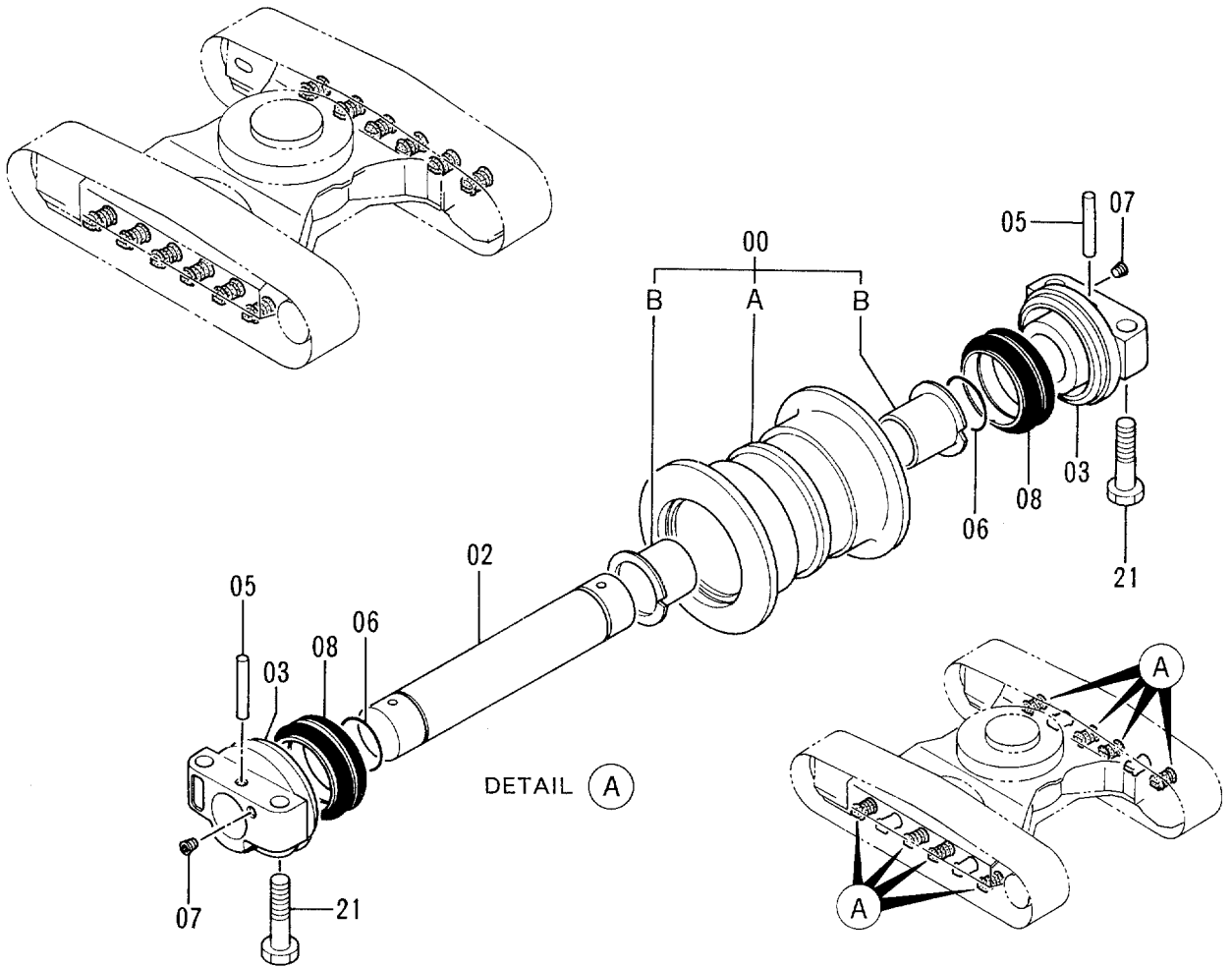

下ローラ (ゴムクローラ)
LOWER ROLLER (RUBBER CRAWLER)

35001-

符号 ITEM	部品番号 PART NO.	部 品 名	PART NAME	数量 Q'TY	サービス コード S.C	適用号機 SERIAL NO.	互 換 性 ICA	代 替 部 品 REPLACEABLE PART	
								部品番号 PART NO.	数量 Q'TY
00-08	9132600	ローラ;ロア アツセン	ROLLER;LOWER ASS'Y	8					
00	9114664	・ローラ (ブツシング ツキ)	・ROLLER (WITH BUSHING)	1					
00A	7021940	・・ローラ	・・ROLLER	1					
00B	3050414	・・ブツシング	・・BUSHING	2					
02	3022832	・アクスル	・AXLE	1					
03	2028952	・カラー	・COLLAR	2					
05	4134874	・ピン	・PIN	2					
06	A810045	・O-リング	・O-RING	2					
07	4315607	・プラグ	・PLUG	2					
08	4259493	・シール;グループ	・SEAL;GROUP	2					
21	4227029	ボルト	BOLT	32					
100-	9116591	ローラ;ロア アツセン	ROLLER;LOWER ASS'Y	4					
108									
100	9116592	・ローラ (ブツシング ツキ)	・ROLLER (WITH BUSHING)	1					
100A	7025804	・・ローラ	・・ROLLER	1					
100B	3050414	・・ブツシング	・・BUSHING	2					
102	3022832	・アクスル	・AXLE	1					
103	2028952	・カラー	・COLLAR	2					
105	4134874	・ピン	・PIN	2					
106	A810045	・O-リング	・O-RING	2					
107	94-2011	・プラグ	・PLUG	2					
108	4259493	・シール;グループ	・SEAL;GROUP	2					
121	4227029	ボルト	BOLT	16					

ゴムクローラ
RUBBER CRAWLER

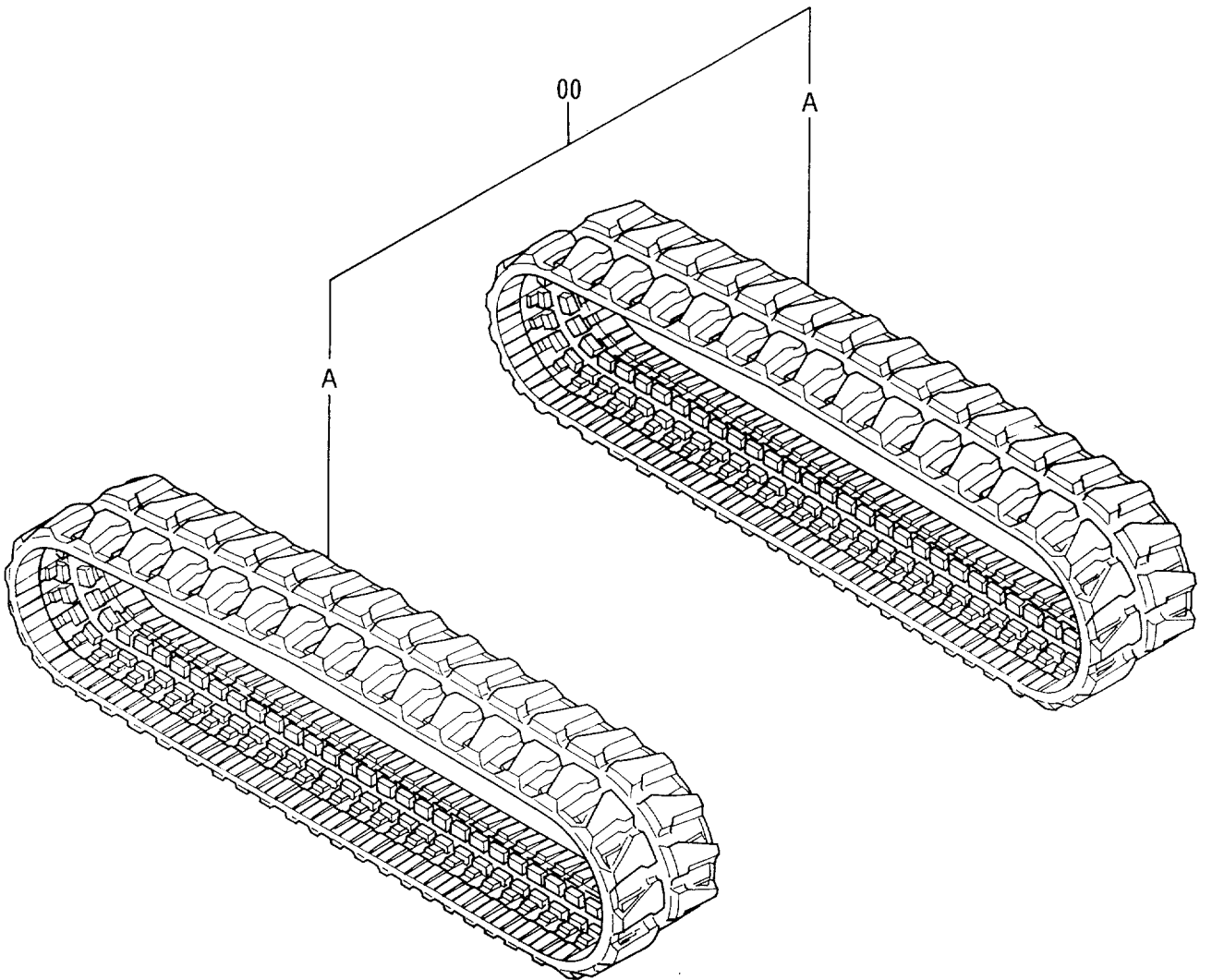
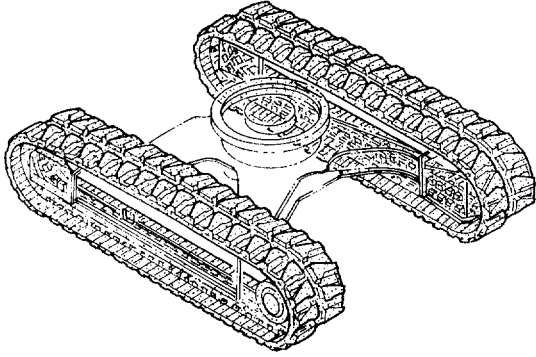

OP

**オプションパーツ
OPTIONAL PARTS**



マルチレバー配管 (1)
MULTI LEVER PIPINGS (1)

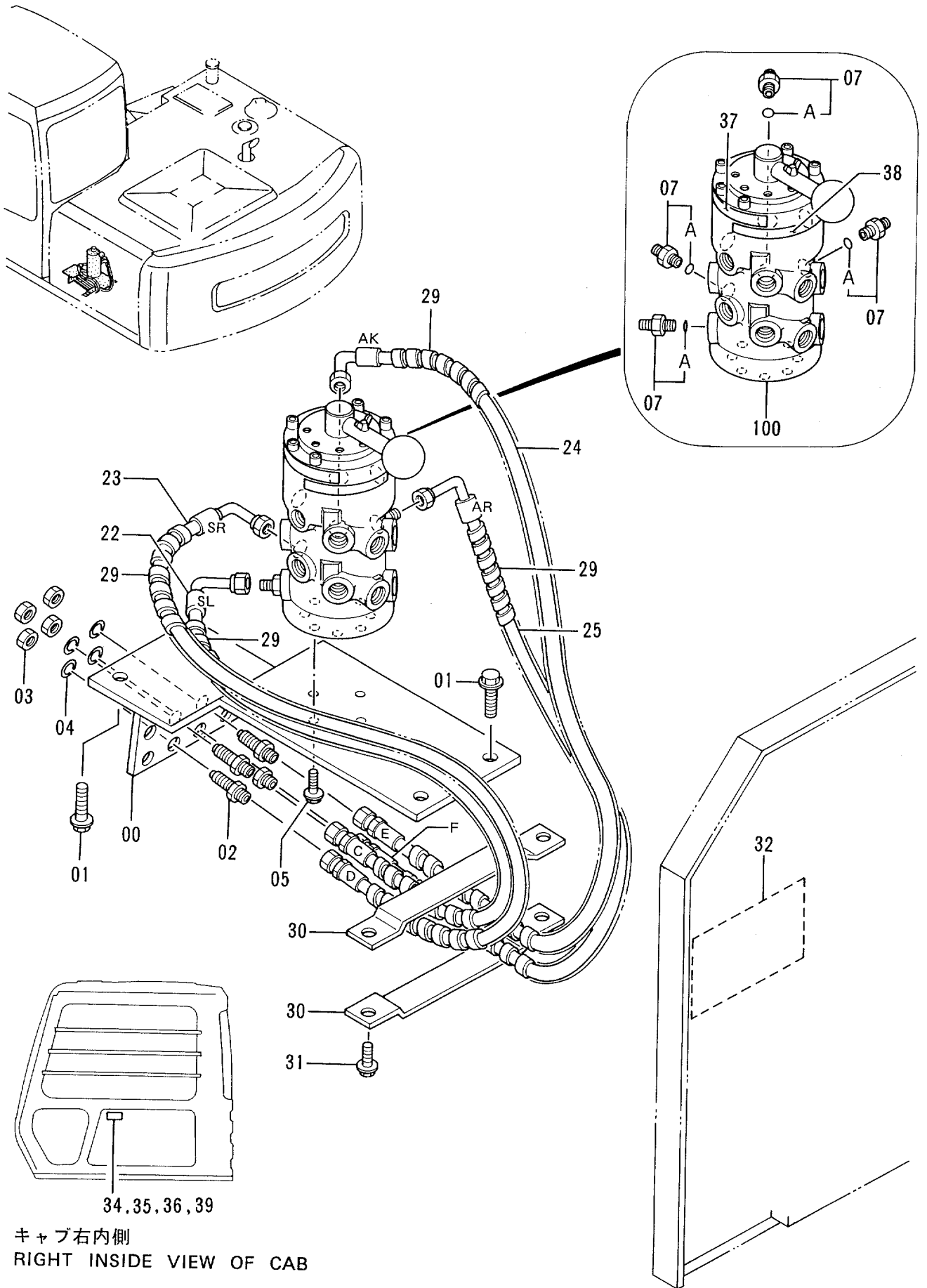

キャブ右内側
RIGHT INSIDE VIEW OF CAB

マルチレバ-配管 (1)
MULTI LEVER PIPINGS (1)

35001-

符号 ITEM	部品番号 PART NO.	部 品 名	PART NAME	数量 Q'TY	サービス コード S.C	適用号機 SERIAL NO.	互 換 性 I C A	代 替 部 品 REPLACEABLE PART	
								部品番号 PART NO.	数量 Q'TY
00	8051772	ブ ラケツト	BRACKET	1					
01	J021040	ボ ルト;セムス	BOLT;SEMS	4					
02	4202532	アダ プタ;S	ADAPTER;S	4					
03	4202531	ナツト	NUT	4					
04	A590916	ワツシヤ;スプリング	WASHER;SPRING	4					
05	J020825	ボ ルト;セムス	BOLT;SEMS	4					
07	4200466	アダ プタ;S	ADAPTER;S	4					
07A	4509180	-O-リング	-O-RING	1					
22	4286683	ホ-ス (C, SL)	HOSE (C, SL)	1					
23	4286684	ホ-ス (D, SR)	HOSE (D, SR)	1					
24	4286685	ホ-ス (E, AK)	HOSE (E, AK)	1					
25	4286679	ホ-ス (F, AR)	HOSE (F, AR)	1					
29	4133527	プ ロテクタ	PROTECTOR	4					
30	9738014	クランプ;ホ-ス	CLAMP;HOSE	2					
31	J021025	ボ ルト;セムス	BOLT;SEMS	2					
32	3059267	ネ-ムプレート	NAME-PLATE	1					
34	4288250	プレート (Hタイプ)	PLATE (H-TYPE)	1					
35	4288251	プレート (Mタイプ)	PLATE (M-TYPE)	1					
36	4288252	プレート (Yタイプ)	PLATE (Y-TYPE)	1					
37	4288347	ネ-ムプレート	NAME-PLATE	1					
38	4289810	(マルチレバ-チューイ) ネ-ムプレート	(CAUTION FOR MULTI-LEVER) NAME-PLATE	1					
39	4288249	(マルチレバ-チューイ) プレート (Kタイプ)	(CAUTION FOR MULTI-LEVER) PLATE (K-TYPE)	1					
100	4282545	バルブ;ロ-タリ	VALVE;ROTARY	1	H				

マルチレバー配管 (2) MULTI LEVER PIPINGS (2)

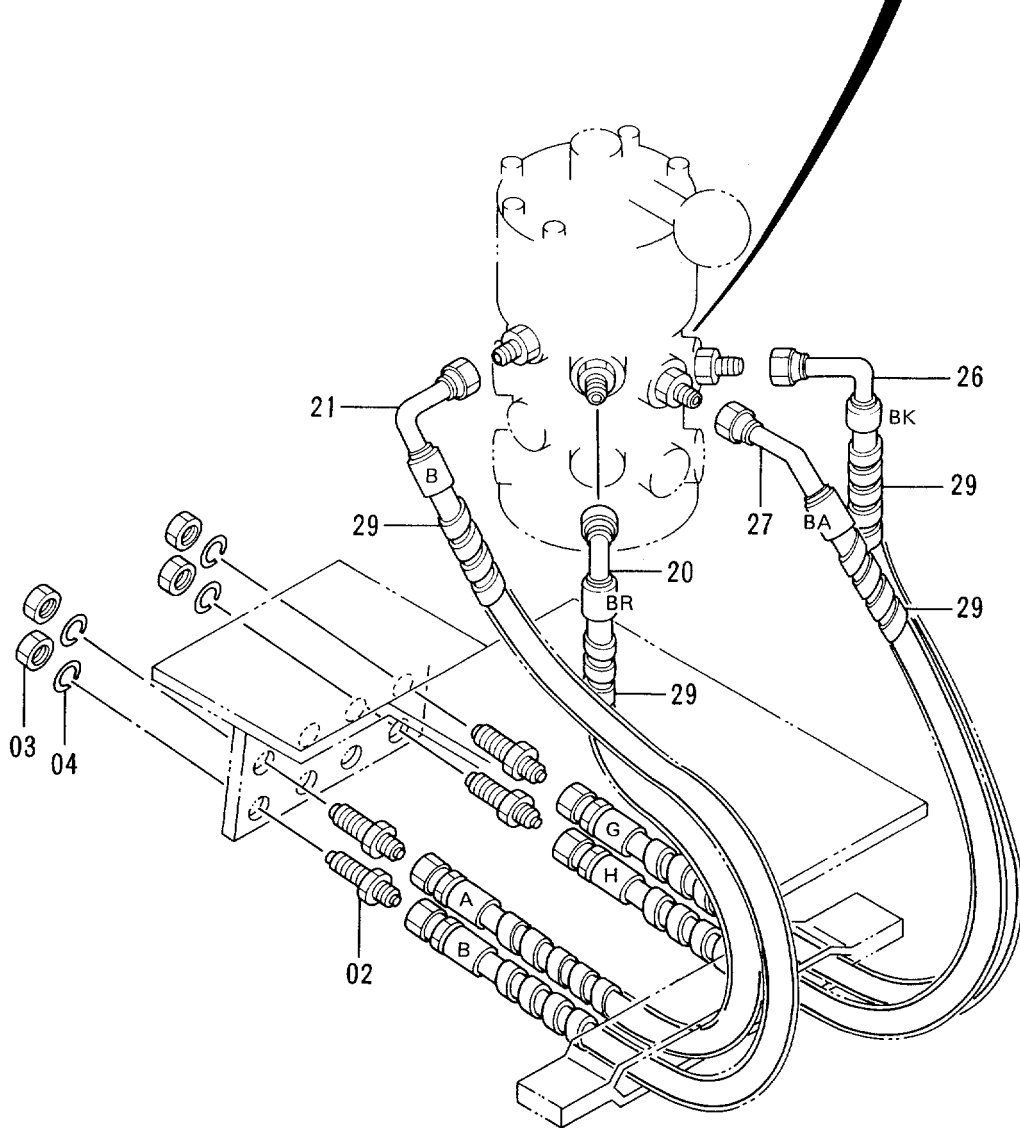
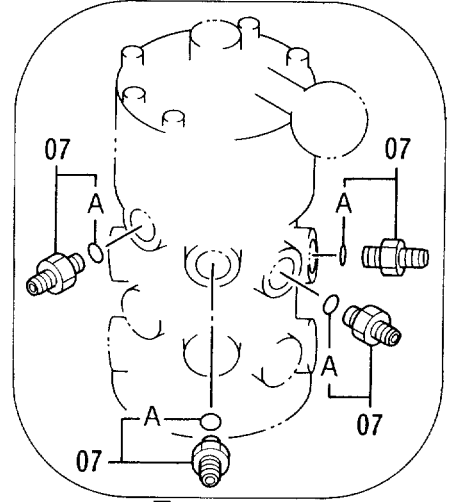
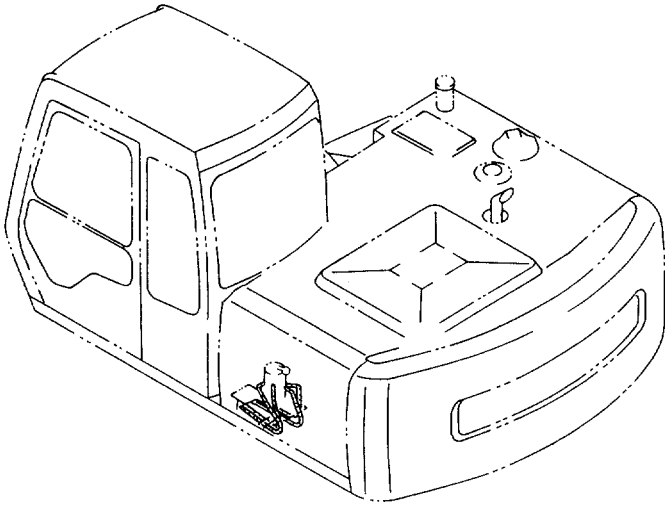

マルチレバー配管 (3)
 MULTI LEVER PIPINGS (3)

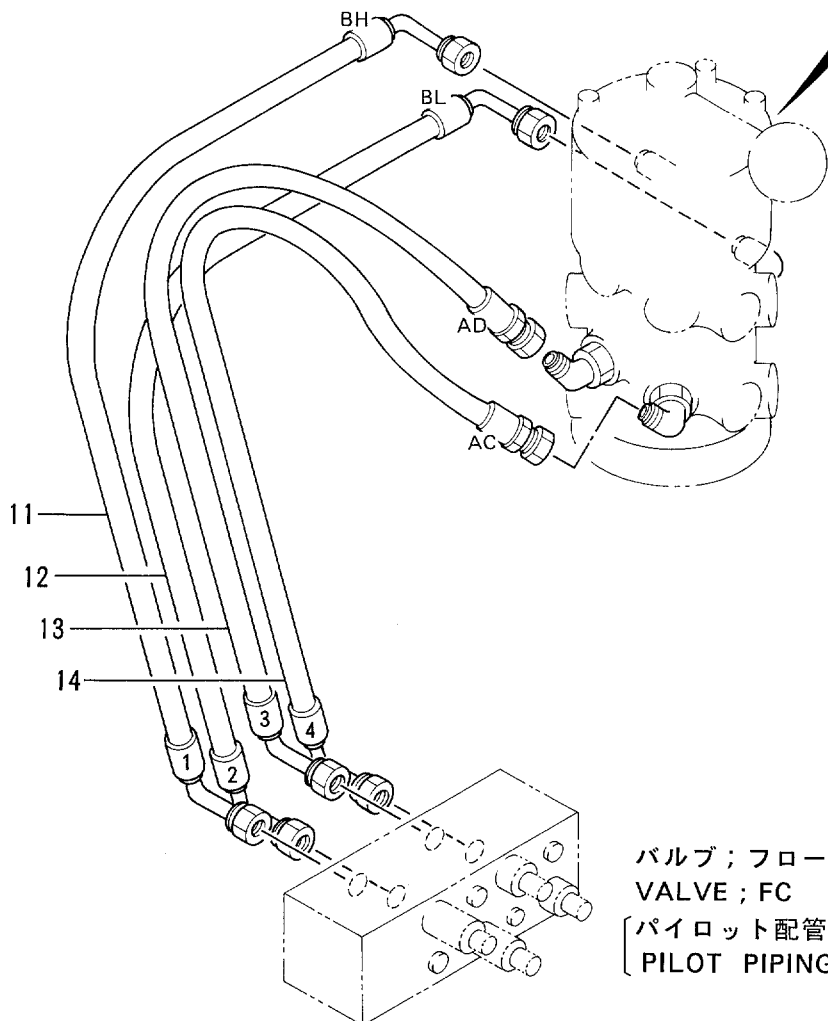
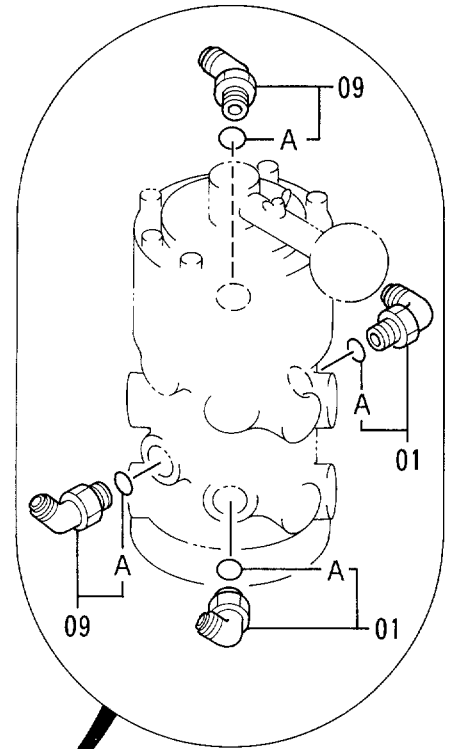
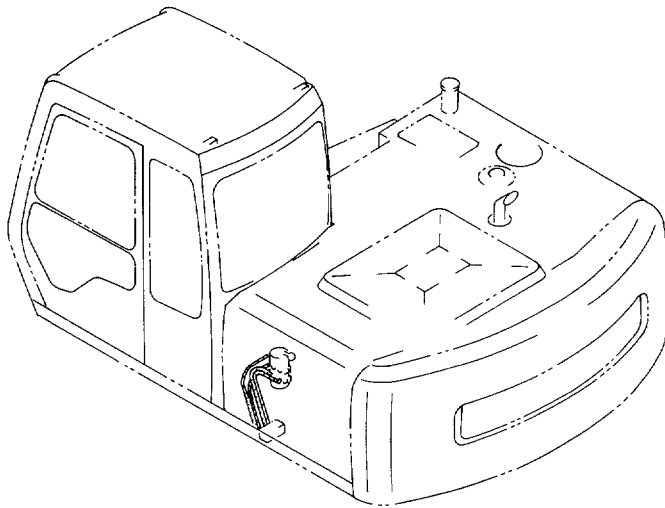

バルブ ; フローコントロール
 VALVE ; FC
 [パイロット配管 (3-1)
 PILOT PIPINGS (3-1)]

マルチレバー配管 (4)
 MULTI LEVER PIPINGS (4)

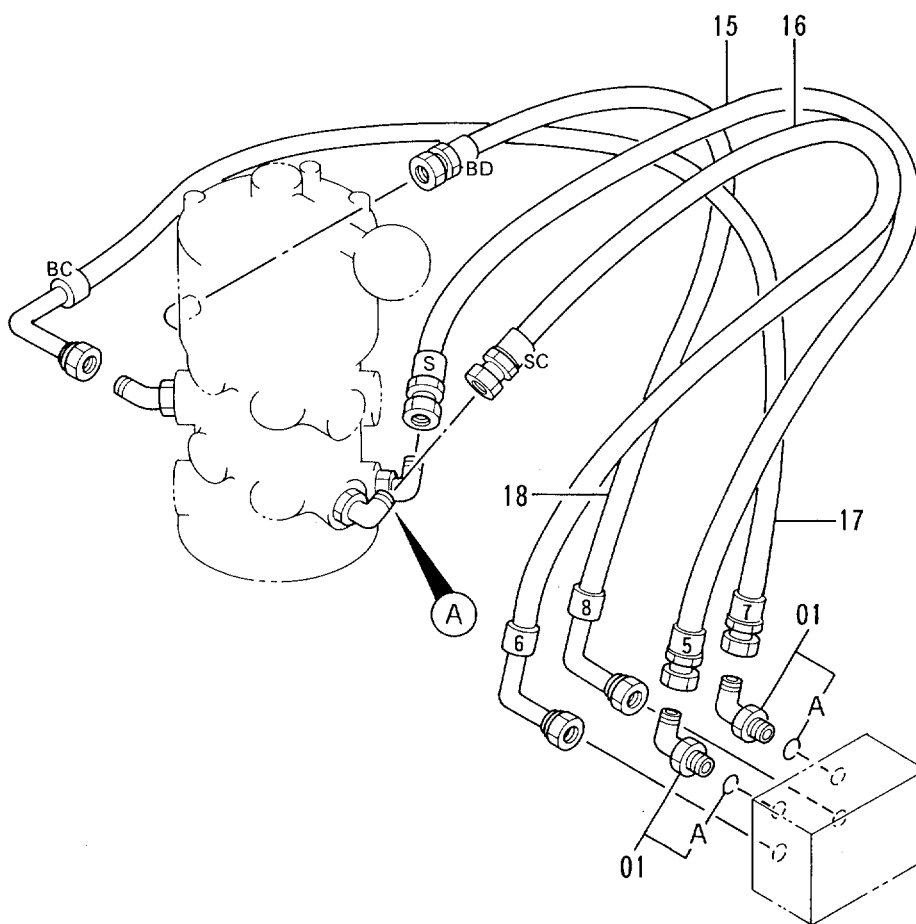
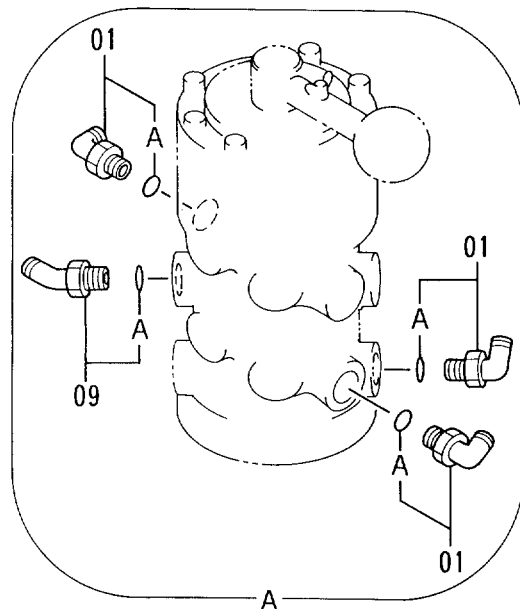
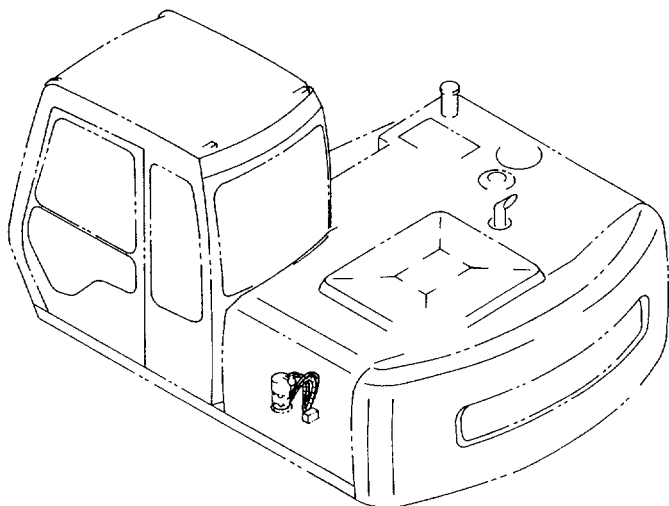

バルブ；シャトル
 VALVE ; SHUTTLE
 [パイロット配管 (3-2)
 PILOT PIPINGS (3-2)]

ウインドガード 〈USA〉 WINDOW GUARD 〈USA〉

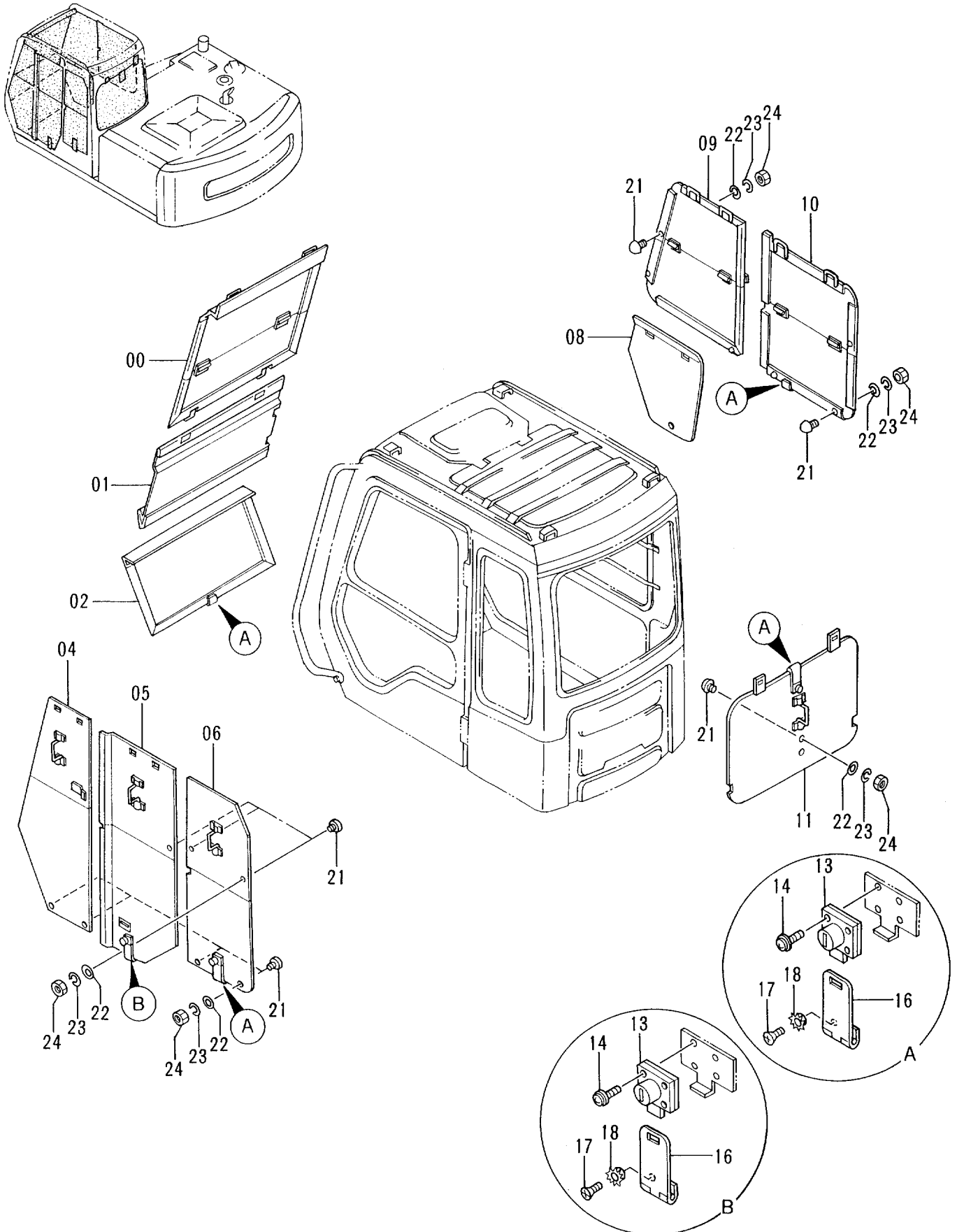

ウインド ガード <USA>
WINDOW GUARD <USA>

35001-

符号 ITEM	部品番号 PART NO.	部 品 名	PART NAME	数量 QTY	サービス コード S.C	適用号機 SERIAL NO.	互 換 性 ICA	代 替 部 品 REPLACEABLE PART	
								部品番号 PART NO.	数量 QTY
	9115828	ウインド ガード アッセン	WINDOW GUARD ASS'Y	1		-D9506	I	9148047	1
	9148047	ウインド ガード アッセン	WINDOW GUARD ASS'Y	1	#	D95/07-			
00	8053137	・カバー	・COVER	1					
01	8053138	・カバー	・COVER	1					
02	8053139	・カバー	・COVER	1					
04	8053140	・カバー	・COVER	1					
05	8054882	・カバー	・COVER	1					
06	8053142	・カバー	・COVER	1					
08	3059907	・カバー	・COVER	1					
09	8053143	・カバー	・COVER	1					
10	8053144	・カバー	・COVER	1					
11	7025516	・カバー	・COVER	1					
13	4207537	・ロック	・LOCK	5		-D95/06	I	4361601	5
13	4361601	・ロック	・LOCK	5	#	D95/07-			
14	J450520	・スクリュ;セムス	・SCREW;SEMS	20					
16	4207538	・ヒンジ	・HINGE	5					
17	M470510	・スクリュ	・SCREW	10					
18	4107762	・ワッシャ	・WASHER	10					
21	9738682	・ストッパ;ラバ	・STOPPER;RUBBER	16					
22	A590105	・ワッシャ;フ レーン	・WASHER;PLANE	16					
23	A590905	・ワッシャ;スプリング	・WASHER;SPRING	16					
24	M500504	・ナット	・NUT	16					

エアコンディショナ (1) AIR CONDITIONER (1)

適用号機 35001~35236
Serial No.

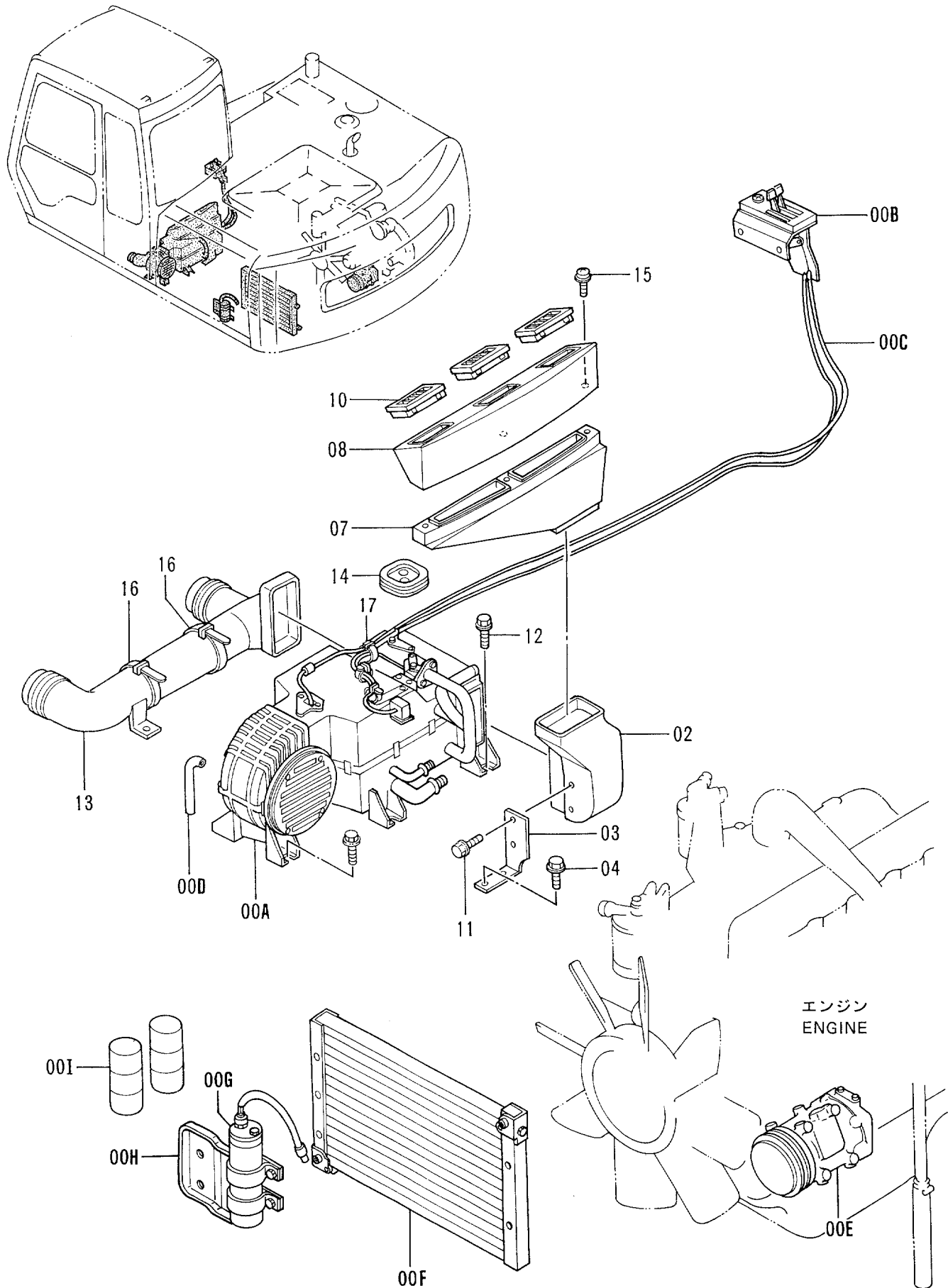

エアコンデ イショ (1)
AIR CONDITIONER (1)

35001-35236

符号 ITEM	部品番号 PART NO.	部 品 名	PART NAME	数量 QTY	サービス コード S.C	適用号機 SERIAL NO.	互 換 性 ICA	代 替 部 品 REPLACEABLE PART	
								部品番号 PART NO.	数量 QTY
00A-1	4337496	エアコンデ イショ アッセン	AIR-CONDITIONER ASS'Y	1					
00A	4343293	・エアコン ユニツ <詳細ハ 別ページ参照>	・AIR-CON. UNIT <for details: see separate page>	1					
00B	4323951	・エアコン コントラ <詳細ハ 別ページ参照>	・AIR-CON. CONTROLLER <for details: see separate page>	1					
00C	4330325	・ハーネス;ワイヤ	・HARNESS;WIRE	1					
00D	4330324	・ホース	・HOSE	1					
00E	4323943	・コンプレッサ	・COMPRESSOR	1					
00F	4323944	・コンデ ンサ	・CONDENSER	1					
00G	4323945	・ドライヤ	・DRYER	1					
00H	4339373	・ブ ラケツト	・BRACKET	1					
00I	4338439	・ガ ス	・GAS	3					
02	4277684	ダ クト;クーラ	DUCT;COOLER	1					
03	4277667	ブ ラケツト	BRACKET	1					
04	J011025	ボ ルト;セムス	BOLT;SEMS	2					
07	4264702	ダ クト;クーラ	DUCT;COOLER	1					
08	4264703	ダ クト;クーラ	DUCT;COOLER	1					
10	4259639	グ リル	GRILLE	3					
11	J020612	ボ ルト;セムス	BOLT;SEMS	2					
12	J021030	ボ ルト;セムス	BOLT;SEMS	2					
13	4264643	ダ クト;ヒータ	DUCT;HEATER	1					
14	4205082	ブ ッシ ング ;ラバ ー	BUSHING;RUBBER	1					
15	J460635	スクリユ;セムス	SCREW;SEMS	3					
16	4121859	クリ ッ プ ;バ ンド	CLIP;BAND	2					
17	4055312	クリ ッ プ ;バ ンド	CLIP;BAND	3					

適用号機
Serial No. 35237~

エアコンディショナ (1)
AIR CONDITIONER (1)

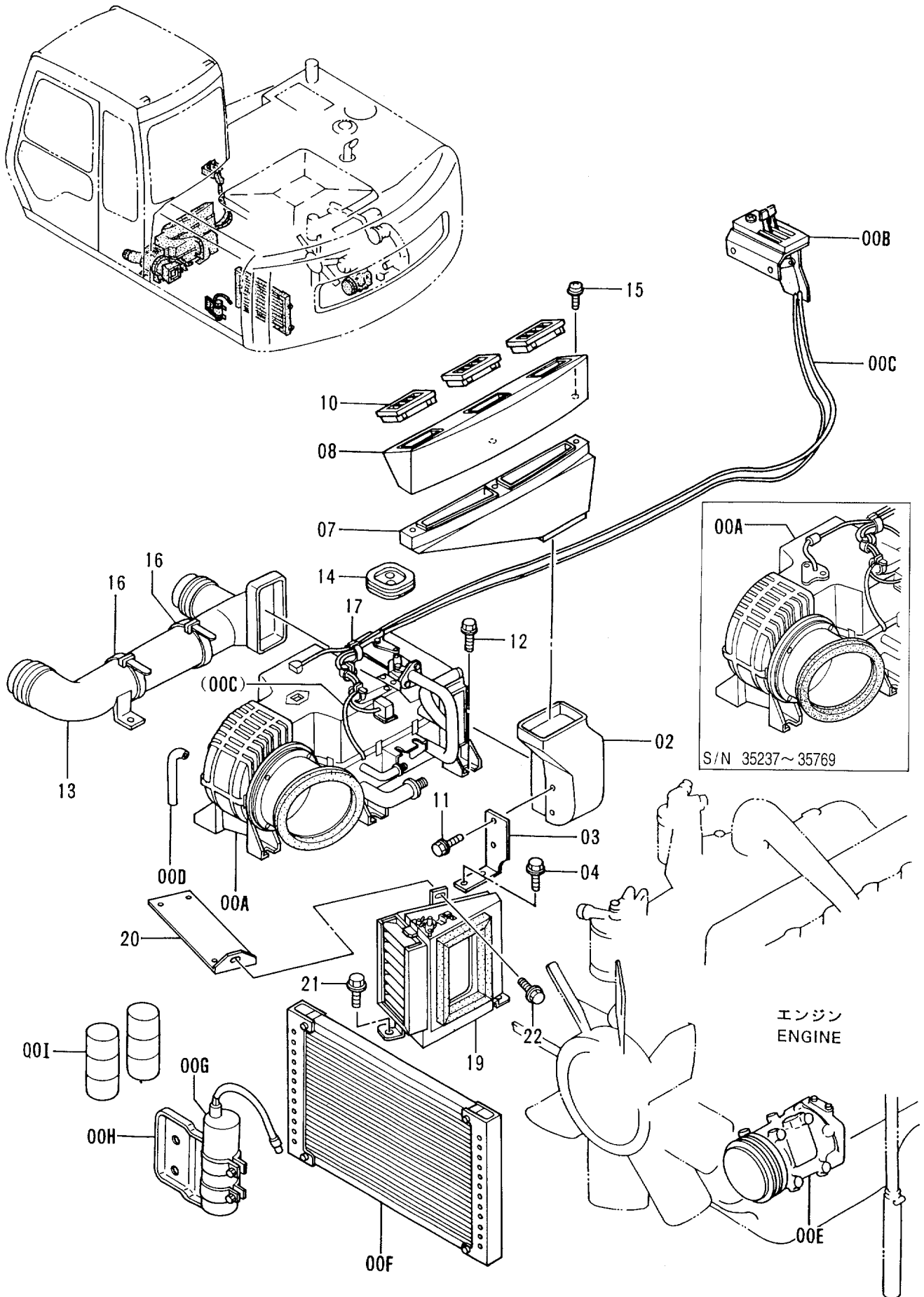

エアコンデ`イシヨ (1)
AIR CONDITIONER (1)

35237-

符号 ITEM	部品番号 PART NO.	部 品 名	PART NAME	数量 Q'TY	サービス コード S.C	適用号機 SERIAL NO.	互 換 性 ICA	代 替 部 品 REPLACEABLE PART	
								部品番号 PART NO.	数量 Q'TY
00A-1	4355118	エアコンデ`イシヨ アツセン	AIR-CONDITIONER ASS'Y	1		-35769	Y	4349668	1
00A-1	4349668	エアコンデ`イシヨ アツセン	AIR-CONDITIONER ASS'Y	1	#	35770-			
00A	4344802	・エアコン ユニツ <詳細ハ 別ページ参照>	・AIR-CON. UNIT <for details: see separate page>	1		-35769	T	4353754 4353751 4355117	1 1 1
00A	4353754	・エアコン ユニツ <詳細ハ 別ページ参照>	・AIR-CON. UNIT <for details: see separate page>	1	#	35700-			
00B	4323951	・エアコン コントローラ <詳細ハ 別ページ参照>	・AIR-CON. CONTROLLER <for details: see separate page>	1		-35769	T	4353754 4353751 4355117	1 1 1
00B	4353751	・エアコン コントローラ <詳細ハ 別ページ参照>	・AIR-CON. CONTROLLER <for details: see separate page>	1	#	35770-			
00C	4330325	・ハーネス;ワイヤ	・HARNESS;WIRE	1		-35769			
00C	4355117	・ハーネス;ワイヤ	・HARNESS;WIRE	1	#	35770-			
00D	4330324	・ホース	・HOSE	1					
00E	4323943	・コンプレッサ	・COMPRESSOR	1					
00F	4323944	・コンデ`ンサ	・CONDENSER	1					
00G	4323945	・ドライヤ	・DRYER	1					
00H	4339373	・ブラケツト	・BRACKET	1					
00I	4338439	・ガス	・GAS	3					
02	4277684	ダ`クト;クーラ	DUCT;COOLER	1					
03	4277667	ブラケツト	BRACKET	1					
04	J011025	ボ`ルト;セムス	BOLT;SEMS	2					
07	4264702	ダ`クト;クーラ	DUCT;COOLER	1					
08	4264703	ダ`クト;クーラ	DUCT;COOLER	1					
10	4259639	グリル	GRILLE	3					
11	J020612	ボ`ルト;セムス	BOLT;SEMS	2					
12	J021030	ボ`ルト;セムス	BOLT;SEMS	2					
13	4264643	ダ`クト;ヒータ	DUCT;HEATER	1					
14	4205082	ブ`ツシ`ング ;ラバ`	BUSHING;RUBBER	1					
15	J460635	スクリュ;セムス	SCREW;SEMS	3					
16	4121859	クリツプ` ;バ`ント`	CLIP;BAND	2					
17	4055312	クリツプ` ;バ`ント`	CLIP;BAND	3					
19	4342726	ボ`ックス	BOX	1					
20	8061155	ブラケツト	BRACKET	1					
21	J021025	ボ`ルト;セムス	BOLT;SEMS	2					
22	J020816	ボ`ルト;セムス	BOLT;SEMS	1					

エアコンディショナ (2) AIR CONDITIONER (2)

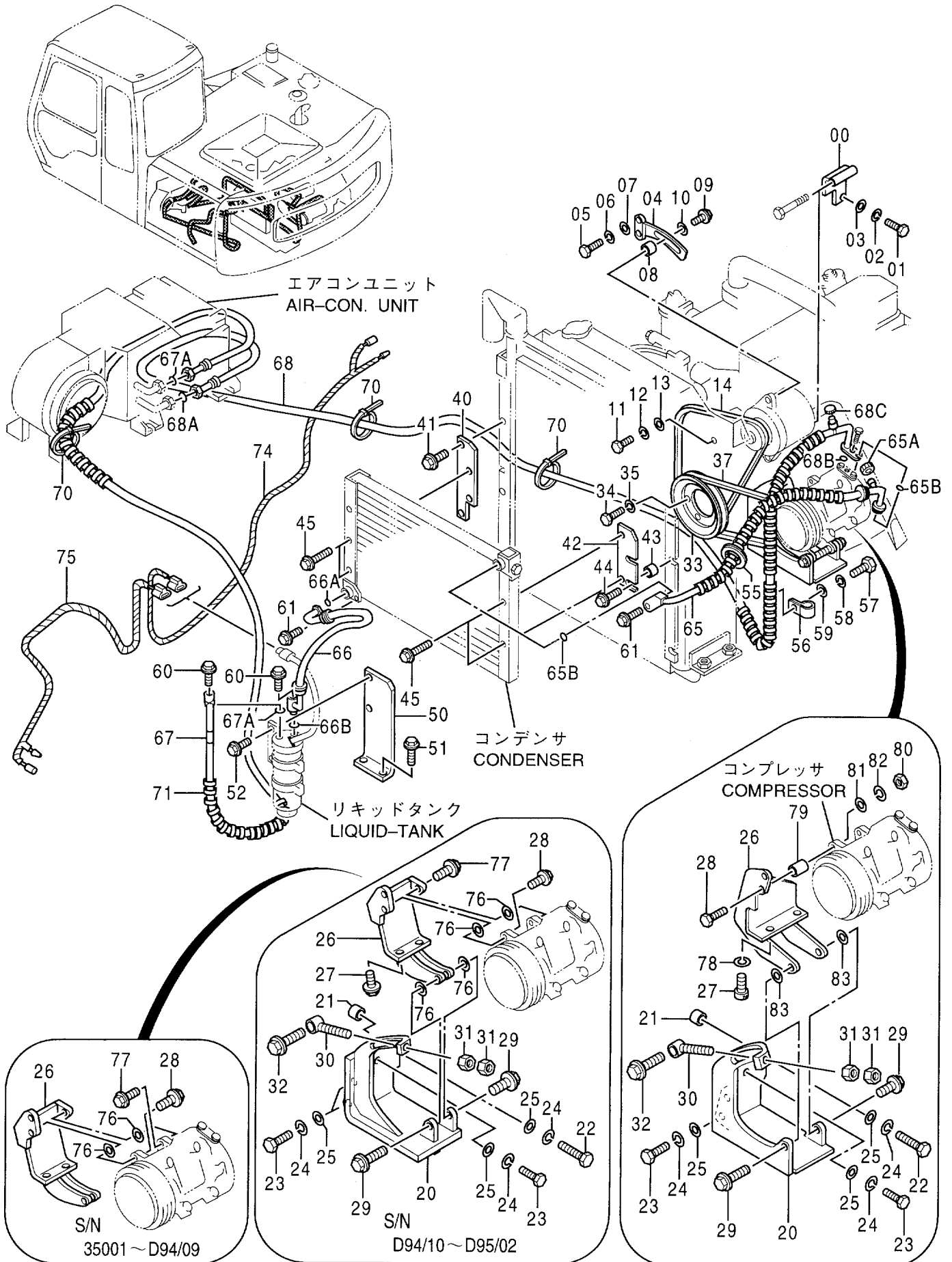

エアコンデ イショ (2)
AIR CONDITIONER (2)

35001-

符号 ITEM	部品番号 PART NO.	部 品 名	PART NAME	数量 QTY	サービス コード S.C	適用号機 SERIAL NO.	互換性 ICA	代替部品 REPLACEABLE PART	
								部品番号 PART NO.	数量 QTY
00	9741864	ブ ラケツト	BRACKET	1					
01	M111028	ボ ルト	BOLT	2					
02	A590910	ワツシヤ;スプ リンク	WASHER;SPRING	2					
03	A590110	ワツシヤ;プ レーン	WASHER;PLANE	2					
04	3055382	ブ ラケツト	BRACKET	1					
05	M111030	ボ ルト	BOLT	2					
06	A590910	ワツシヤ;スプ リンク	WASHER;SPRING	2					
07	A590110	ワツシヤ;プ レーン	WASHER;PLANE	2					
08	4193743	ス ペーサ	SPACER	1					
09	J010845	ボ ルト;セムス	BOLT;SEMS	1					
10	4225974	ワツシヤ;プ レーン	WASHER;PLANE	1					
11	M161036	ボ ルト	BOLT	1					
12	A590910	ワツシヤ;スプ リンク	WASHER;SPRING	1					
13	A590110	ワツシヤ;プ レーン	WASHER;PLANE	1					
14	4285670	ベ ルト;V	BELT;V	1					
20	7028846	ブ ラケツト	BRACKET	1		-D95/02			
20	7030208	ブ ラケツト	BRACKET	1	#	D95/03-			
21	4327188	ス ペーサ	SPACER	1					
22	M111056	ボ ルト	BOLT	1					
23	M111025	ボ ルト	BOLT	3					
24	A590910	ワツシヤ;スプ リンク	WASHER;SPRING	4					
25	A590110	ワツシヤ;プ レーン	WASHER;PLANE	4					
26	7027963	ブ ラケツト	BRACKET	1		-D95/02			
26	7030209	ブ ラケツト	BRACKET	1	#	D95/03-			
27	J011030	ボ ルト;セムス	BOLT;SEMS	2		-D95/02			
27	M341030	ボ ルト;ソケツト	BOLT;SOCKET	2	#	D95/03-			
28	J020835	ボ ルト;セムス	BOLT;SEMS	1		-D95/02			
28	J901060	ボ ルト	BOLT	1	#	D95/03-			
29	J020830	ボ ルト;セムス	BOLT;SEMS	2		-D95/02			
29	J021030	ボ ルト;セムス	BOLT;SEMS	2	#	D95/03-			
30	9738736	ボ ルト	BOLT	1		-D95/02			
30	9745313	ボ ルト	BOLT	1	#	D95/03-			
31	J952010	ナツト	NUT	2					
32	J010840	ボ ルト;セムス	BOLT;SEMS	1		-D94/05	1	J020850	1
32	J020850	ボ ルト;セムス	BOLT;SEMS	1		D94/06-D95/02			
32	J011050	ボ ルト;セムス	BOLT;SEMS	1	#	D95/03-			
33	4193744	プ ーリ	PULLEY	1					
34	J900816	ボ ルト	BOLT	4					
35	A590908	ワツシヤ;スプ リンク	WASHER;SPRING	4					
37	4257130	ベ ルト;V	BELT;V	1		-D94/10	Y	4262734	1

エアコンディショナ (2) AIR CONDITIONER (2)

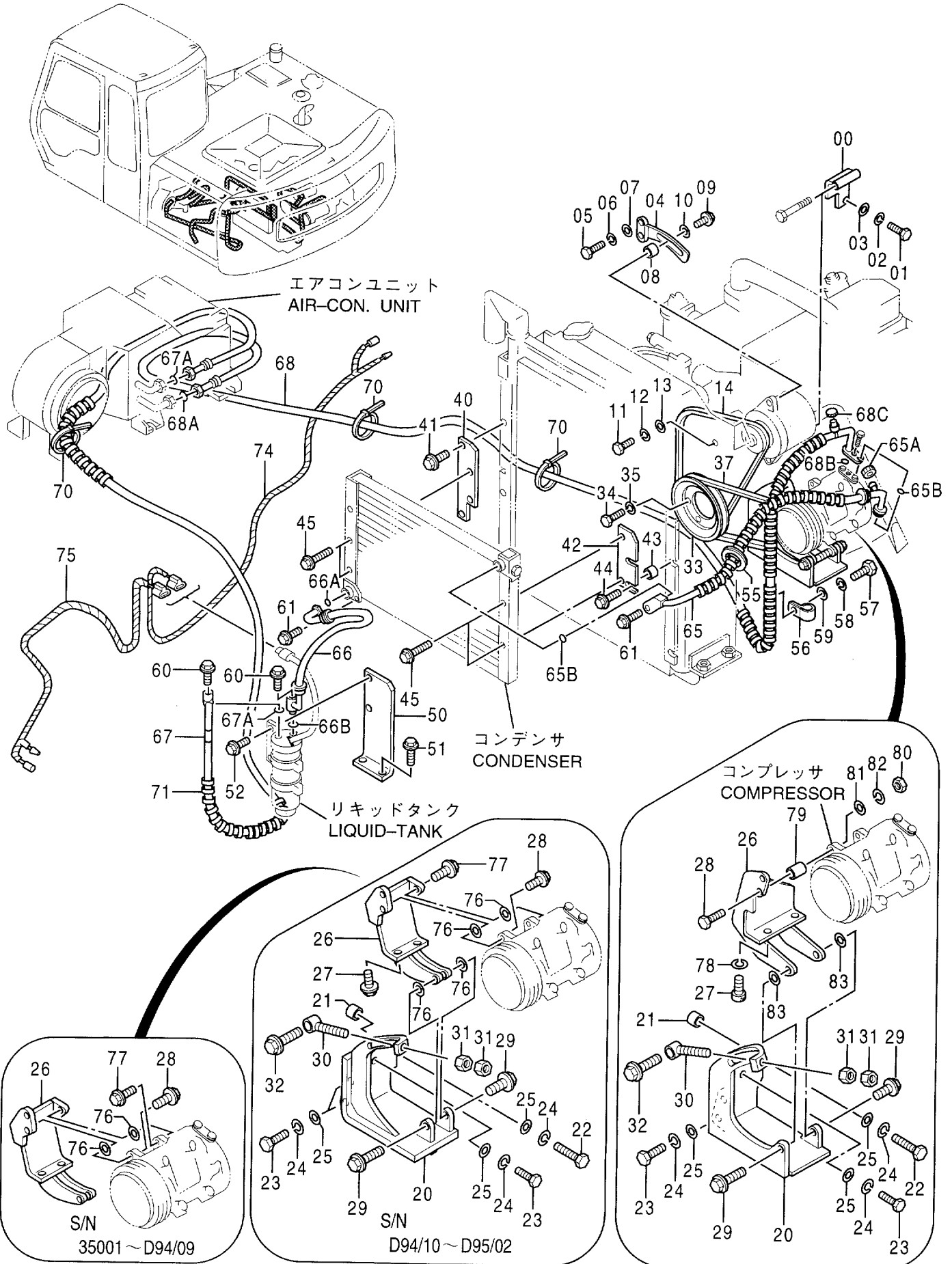

エアコンデ イシオ (2)
AIR CONDITIONER (2)

35001-

符号 ITEM	部品番号 PART NO.	部 品 名	PART NAME	数量 QTY	サービス コード S.C	適用号機 SERIAL NO.	互 換 性 ICA	代 替 部 品 REPLACEABLE PART	
								部品番号 PART NO.	数量 QTY
37	4262734	ベ ルト;V	BELT;V	1		D94/11-			
40	9742830	ブ ラケツト	BRACKET	1					
41	J020635	ホ ルト;セムス	BOLT;SEMS	2					
42	9742831	ブ ラケツト	BRACKET	1					
43	4338134	ス ペーサ	SPACER	2					
44	J020835	ホ ルト;セムス	BOLT;SEMS	2					
45	J020850	ホ ルト;セムス	BOLT;SEMS	4					
50	9742177	ブ ラケツト	BRACKET	1					
51	J021030	ホ ルト;セムス	BOLT;SEMS	2					
52	J010814	ホ ルト;セムス	BOLT;SEMS	2					
55	94-2811	ブ ツシク ;ラバ ー	BUSHING;RUBBER	1					
56	4190263	クリツブ	CLIP	2					
57	J900822	ホ ルト	BOLT	2					
58	A590908	ワツシヤ;ス プ リンク	WASHER;SPRING	2					
59	A590108	ワツシヤ;フ レ ー ン	WASHER;PLANE	2					
60	J010630	ホ ルト;セムス	BOLT;SEMS	2		-D94/09	Y	J020630	2
60	J020630	ホ ルト;セムス	BOLT;SEMS	2		D94/10-			
61	J010830	ホ ルト;セムス	BOLT;SEMS	2		-D94/09	Y	J020830	2
61	J020830	ホ ルト;セムス	BOLT;SEMS	2		D94/10-			
65	4330483	ホ ー ス (フ ロテクタ ナシ)	HOSE (WITHOUT PROTECTOR)	1		-D94/09			
65	4330483	ホ ー ス (フ ロテクタ ツキ)	HOSE (WITH PROTECTOR)	1		D94/10-D95/02	T	4358046 4358047	1 1
65	4358046	ホ ー ス (フ ロテクタ ツキ)	HOSE (WITH PROTECTOR)	1	#	D95/03-			
65A	4333996	キ ャ ツ プ	-CAP	1					
65B	4333979	0-リ ン ク	-O-RING	2					
66	4330484	ホ ー ス	HOSE	1					
66A	4333979	0-リ ン ク	-O-RING	1					
66B	4333980	0-リ ン ク	-O-RING	1					
67	4330485	ホ ー ス (フ ロテクタ ナシ)	HOSE (WITHOUT PROTECTOR)	1		-D94/09			
67	4330485	ホ ー ス (フ ロテクタ ツキ)	HOSE (WITH PROTECTOR)	1		D94/10-			
67A	4333980	0-リ ン ク	-O-RING	2					
68	4330486	ホ ー ス (フ ロテクタ ナシ)	HOSE (WITHOUT PROTECTOR)	1		-D94/09			
68	4330486	ホ ー ス (フ ロテクタ ツキ)	HOSE (WITH PROTECTOR)	1		D94/10-D95/02	T	4358046 4358047	1 1
68	4358047	ホ ー ス (フ ロテクタ ツキ)	HOSE (WITH PROTECTOR)	1	#	D95/03-			
68A	4333981	0-リ ン ク	-O-RING	1					
68B	4333990	0-リ ン ク	-O-RING	1					
68C	4334006	キ ャ ツ プ	-CAP	1					
70	4055312	クリツブ ;バ ン ド	CLIP;BAND	12					
71	4044420	フ ロテクタ	PROTECTOR	5		-D94/09			

エアコンディショナ (2) AIR CONDITIONER (2)

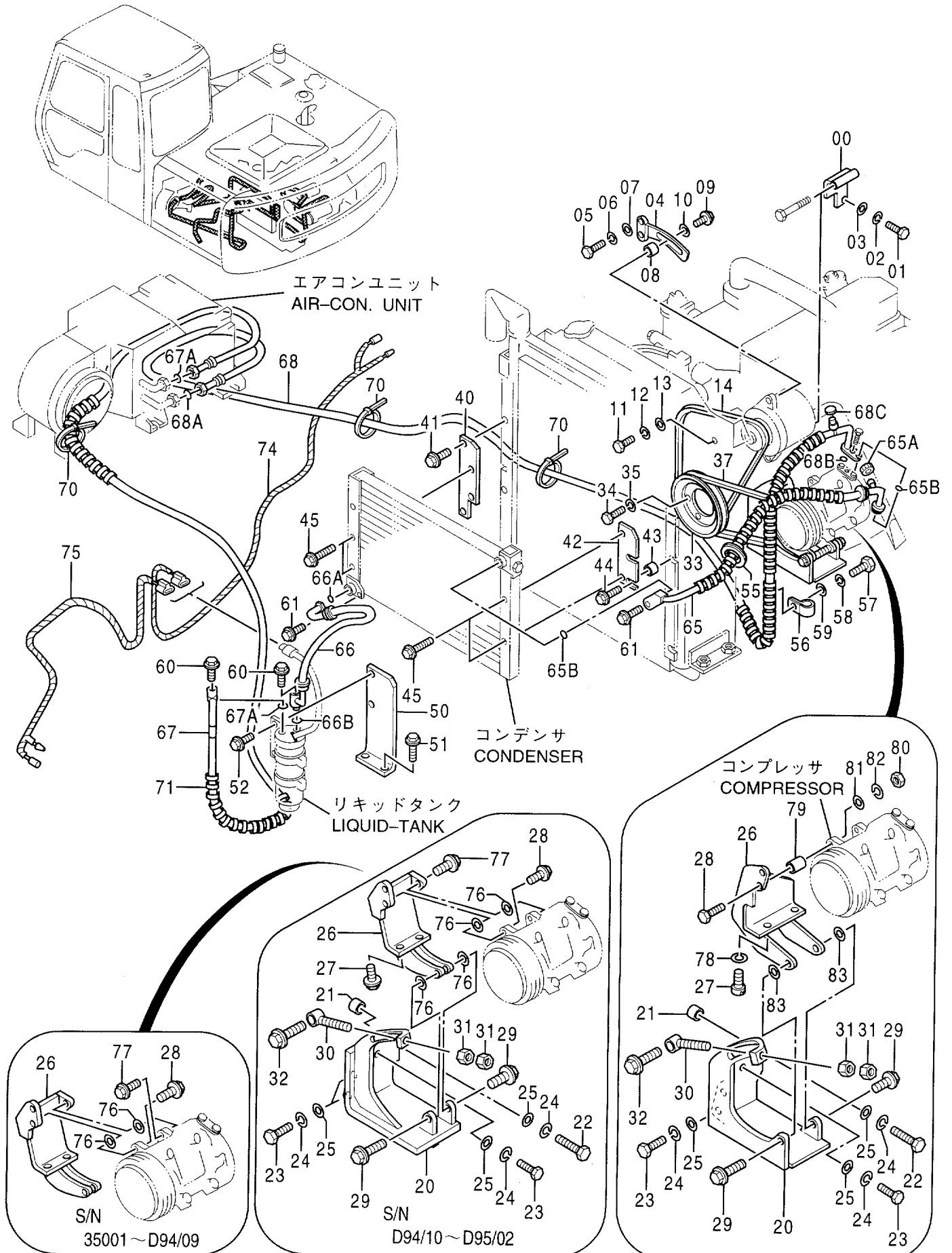

エアコンディショナ (2)
AIR CONDITIONER (2)

35001-

符号 ITEM	部品番号 PART NO.	部品名	PART NAME	数量 QTY	サービス コード S.C	適用号機 SERIAL NO.	互換性 ICA	代替部品 REPLACEABLE PART	
								部品番号 PART NO.	数量 QTY
74	4338931	ハーネス;ワイヤ	HARNESS;WIRE	1					
75	4339283	ハーネス;ワイヤ	HARNESS;WIRE	1					
76	4340308	シム 0.5	SHIM 0.5	4	R	-D95/02			
77	J020835	ボルト;セムス	BOLT;SEMS	1		-D94/09			
77	J011035	ボルト;セムス	BOLT;SEMS	1		D94/10-D95/02			
78	A590910	ワッシャ;スプリング	WASHER;SPRING	2	#	D95/03-			
79	4353691	スペーサ	SPACER	1	#	D95/03-			
80	J950010	ナット	NUT	1	#	D95/03-			
81	A590110	ワッシャ;プレーン	WASHER;PLANE	1	#	D95/03-			
82	A590910	ワッシャ;スプリング	WASHER;SPRING	1	#	D95/03-			
83	4345095	シム	SHIM	4	#	D95/03-			

エアコンユニット AIR-CON. UNIT

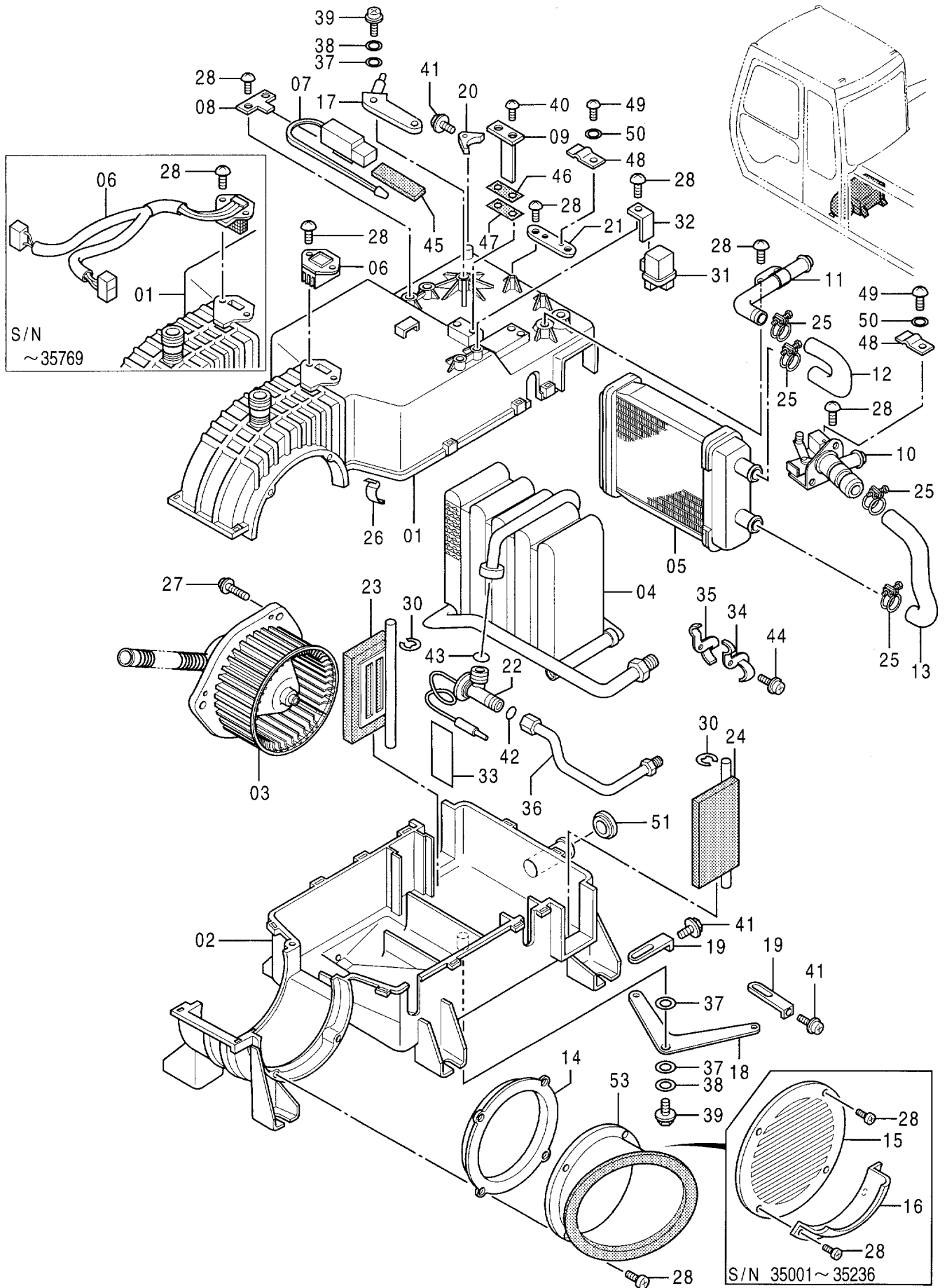

エアコン ユニット
AIR-CON. UNIT

35001-

符号 ITEM	部品番号 PART NO.	部 品 名	PART NAME	数量 QTY	サービス コード S.C	適用号機 SERIAL NO.	互換性 ICA	代替部品 REPLACEABLE PART	
								部品番号 PART NO.	数量 QTY
	4343293	エアコン ユニット	AIR-CON. UNIT	1		-35236			
	4344802	エアコン ユニット	AIR-CON. UNIT	1		35237-35769			
	4353754	エアコン ユニット	AIR-CON. UNIT	1	#	35770-			
01	4351445	・ケース	・CASE	1		-35769			
01	4365069	・ケース	・CASE	1	#	35770-			
02	4352930	・ケース	・CASE	1					
03	4349942	・モータ	・MOTOR	1					
04	4351447	・エバポレータ	・EVAPORATOR	1					
05	4351448	・コア	・CORE	1					
06	4349943	・レジスタ	・RESISTOR	1		-35769			
06	4365062	・レジスタ	・RESISTOR	1	#	35770-			
07	4351449	・サーモスタット	・THERMOSTAT	1					
08	4351450	・ブラケット	・BRACKET	1					
09	4351451	・ブラケット	・BRACKET	1					
10	4351452	・バルブ	・VALVE	1					
11	4351453	・パイプ	・PIPE	1					
12	4351454	・ホース	・HOSE	1					
13	4351455	・ホース	・HOSE	1					
14	4351456	・フランジ	・FLANGE	1					
15	4353163	・カバー	・COVER	1		-35236			
16	4353164	・カバー	・COVER	1		-35236			
17	4351458	・レバー	・LEVER	1					
18	4351459	・レバー	・LEVER	1					
19	4351460	・レバー	・LEVER	2					
20	4351461	・レバー	・LEVER	1					
21	4351462	・ブラケット	・BRACKET	1					
22	4351463	・バルブ	・VALVE	1					
23	4351464	・ドア	・DOOR	1					
24	4351465	・ドア	・DOOR	1					
25	4351466	・クランプ	・CLAMP	4					
26	4351467	・クリップ	・CLIP	13	#				
27	J450512	・スクリュー;セムス	・SCREW;SEMS	3					
28	4352934	・スクリュー	・SCREW	15					
30	4146370	・リング;リテイニング	・RING;RETAINING	2					
31	4351469	・リレー	・RELAY	1					
32	4351470	・ブラケット	・BRACKET	1					
33	4351471	・テープ	・TAPE	1					
34	4351472	・クランプ	・CLAMP	1					
35	4351473	・クランプ	・CLAMP	1					
36	4351474	・パイプ	・PIPE	1					

エアコンユニット AIR-CON. UNIT

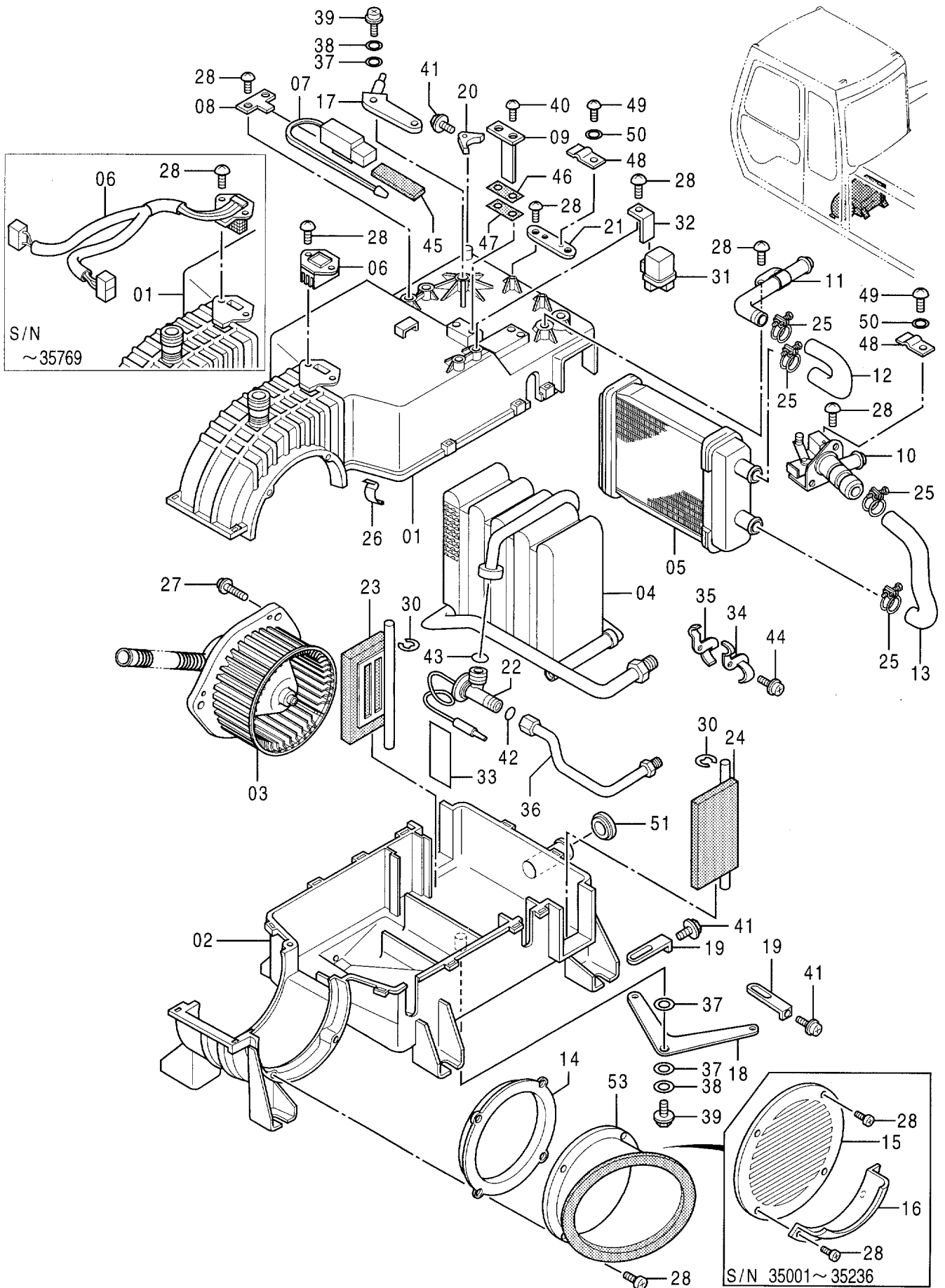

エアコンユニット
AIR-CON. UNIT

35001-

符号 ITEM	部品番号 PART NO.	部 品 名	PART NAME	数量 QTY	サービス コード S.C	適用号機 SERIAL NO.	互 換 性 ICA	代 替 部 品 REPLACEABLE PART	
								部品番号 PART NO.	数量 QTY
37	4351475	・ワッシャ	・WASHER	3					
38	4351476	・ワッシャ	・WASHER	2					
39	4352932	・スクリュ	・SCREW	2					
40	4352936	・スクリュ	・SCREW	3					
41	J450308	・スクリュ	・SCREW	3					
42	4351477	・O-リング	・O-RING	1					
43	4351478	・O-リング	・O-RING	1					
44	M430513	・スクリュ	・SCREW	1	#				
45	4351479	・シール	・SEAL	1					
46	4351480	・シール	・SEAL	1					
47	4351481	・シール	・SEAL	1					
48	4351482	・クランプ	・CLAMP	2					
49	J450412	・スクリュ;セムス	・SCREW;SEMS	2					
50	4352933	・ワッシャ	・WASHER	2					
51	4351457	・ブッシュング;ラバー	・BUSHING;RUBBER	1					
53	4342727	・ダクト	・DUCT	1		35237-			

エアコン コントローラ AIR-CON. CONTROLLER

適用号機 35001~35769
Serial No.

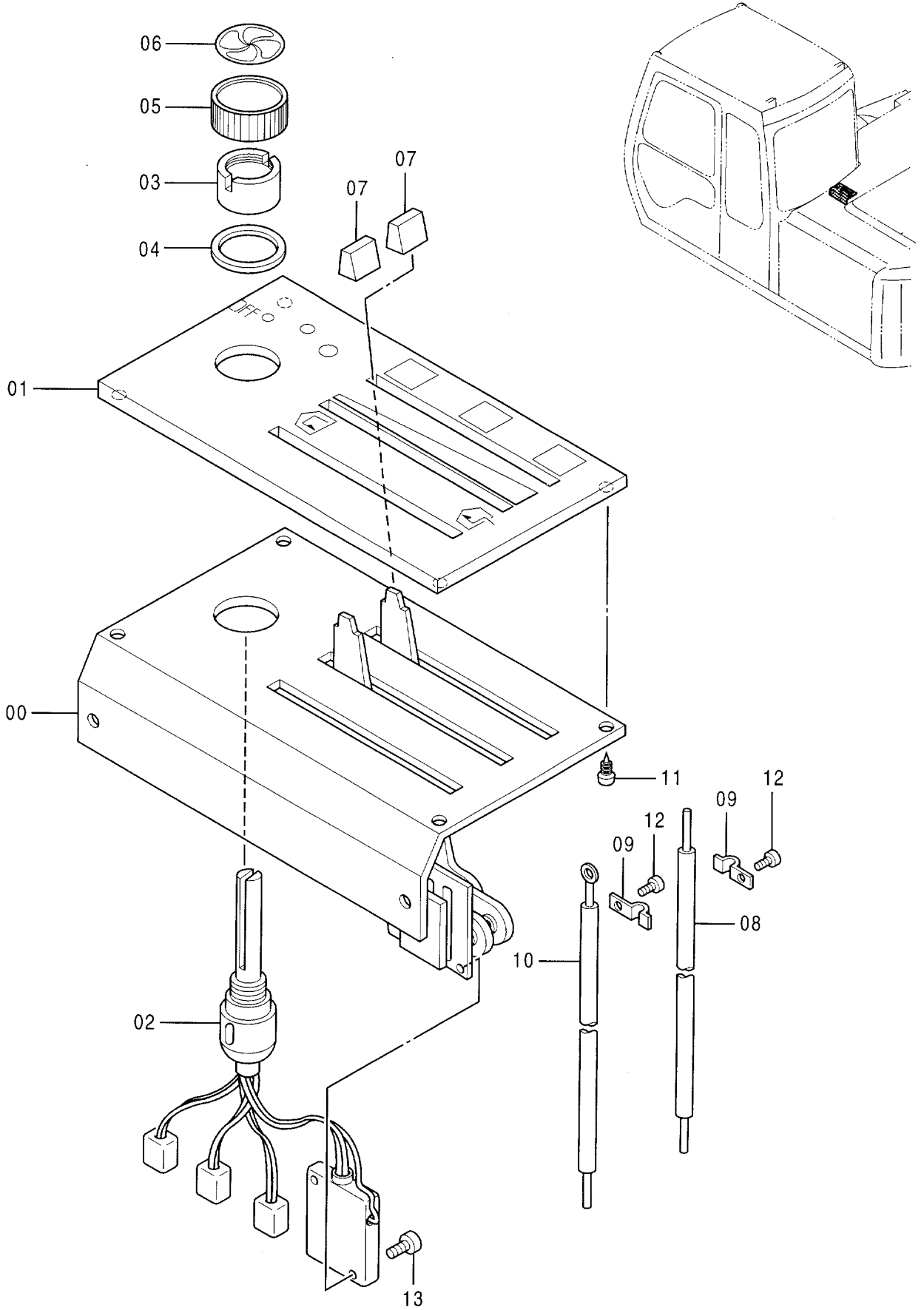

エアコン コントローラ
AIR-CON. CONTROLLER

35001-35769

符号 ITEM	部品番号 PART NO.	部 品 名	PART NAME	数量 QTY	サービス コード S.C	適用号機 SERIAL NO.	互 換 性 ICA	代 替 部 品 REPLACEABLE PART	
								部品番号 PART NO.	数量 QTY
	4323951	コントローラ	CONTROLLER	1					
00	++++++	・ベース	・BASE	1	D				
01	4351523	・パネル;コントロール	・PANEL;CONTROL	1					
02	4352931	・スイッチ	・SWITCH	1					
03	4351519	・ナット	・NUT	1					
04	4351520	・ワッシャ	・WASHER	1					
05	4351521	・ノブ	・KNOB	1					
06	4351525	・プレート	・PLATE	1					
07	4351522	・ノブ	・KNOB	2					
08	4351517	・ケーブル;コントロール	・CABLE;CONTROL	1					
09	4351482	・クランプ	・CLAMP	2					
10	4351518	・ケーブル;コントロール	・CABLE;CONTROL	1					
11	4296801	・スクリュ	・SCREW	4					
12	J450412	・スクリュ;セムス	・SCREW;SEMS	2					
13	J460316	・スクリュ;セムス	・SCREW;SEMS	2					

適用号機
Serial No. 35770~

エアコンコントローラ AIR-CON. CONTROLLER

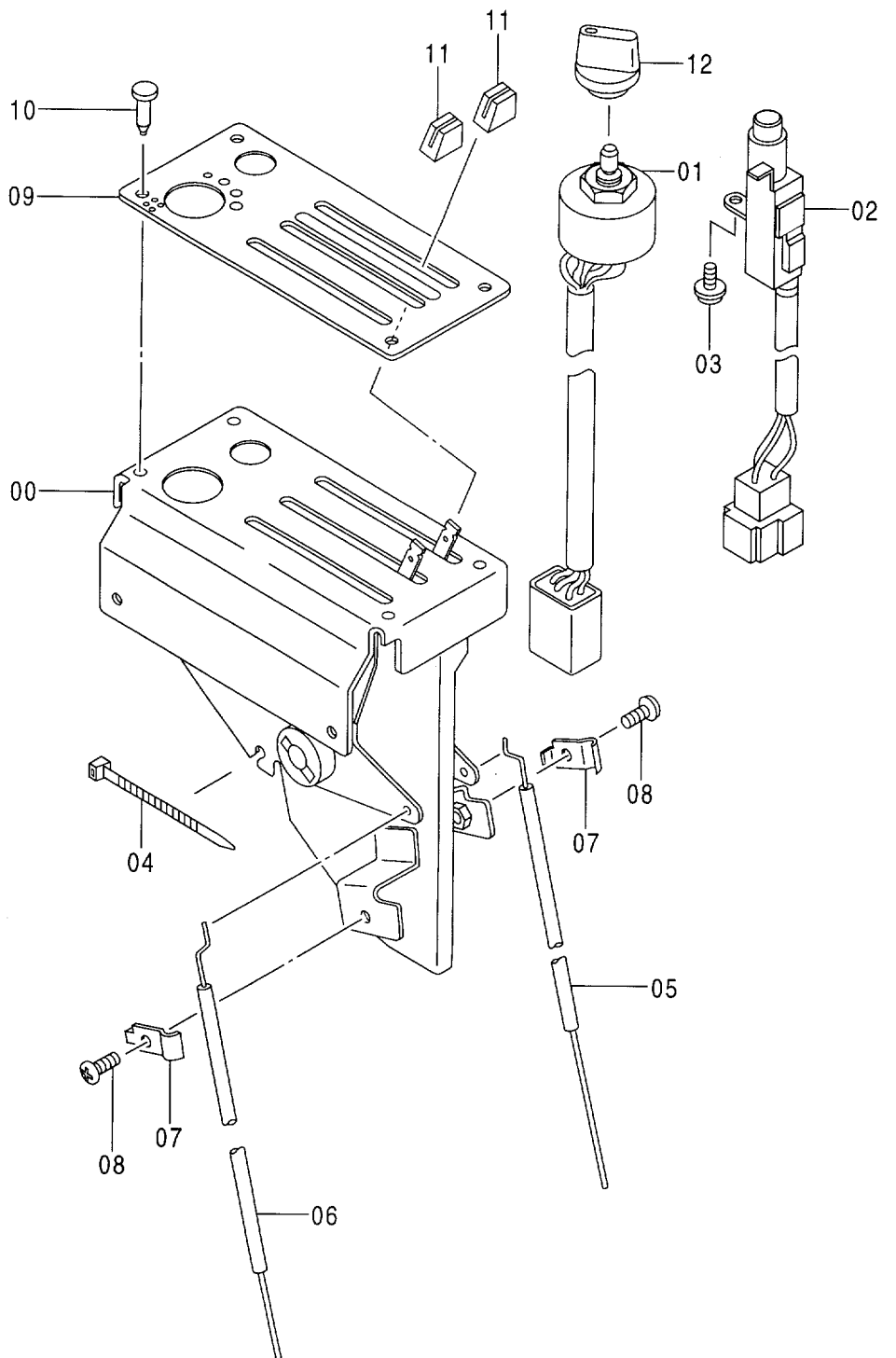
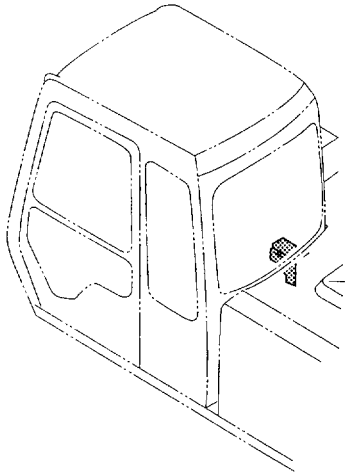

エアコン コントローラ
AIR-CON. CONTROLLER

35770-

符号 ITEM	部品番号 PART NO.	部 品 名	PART NAME	数量 Q'TY	サービス コード S. C	適用号機 SERIAL NO.	互 換 性 ICA	代 替 部 品 REPLACEABLE PART	
								部品番号 PART NO.	数量 Q'TY
	4353751	コントローラ	CONTROLLER	1					
00	+++++	・ベース	・BASE	1	D				
01	4368709	・スイッチ	・SWITCH	1					
02	4368711	・スイッチ	・SWITCH	1					
03	J460410	・スクリュー;セムス	・SCREW;SEMS	1					
04	4368721	・クリップ;バンド	・CLIP;BAND	1					
05	4368713	・ケーブル;コントロール	・CABLE;CONTROL	1					
06	4368715	・ケーブル;コントロール	・CABLE;CONTROL	1					
07	4368716	・クランプ	・CLAMP	2					
08	M430510	・スクリュー	・SCREW	2					
09	4368717	・プレート	・PLATE	1					
10	4302681	・クランプ	・CLAMP	4					
11	4368718	・ノブ	・KNOB	2					
12	4368720	・ノブ	・KNOB	1					

ホット&クールボックス
HOT & COOL BOX

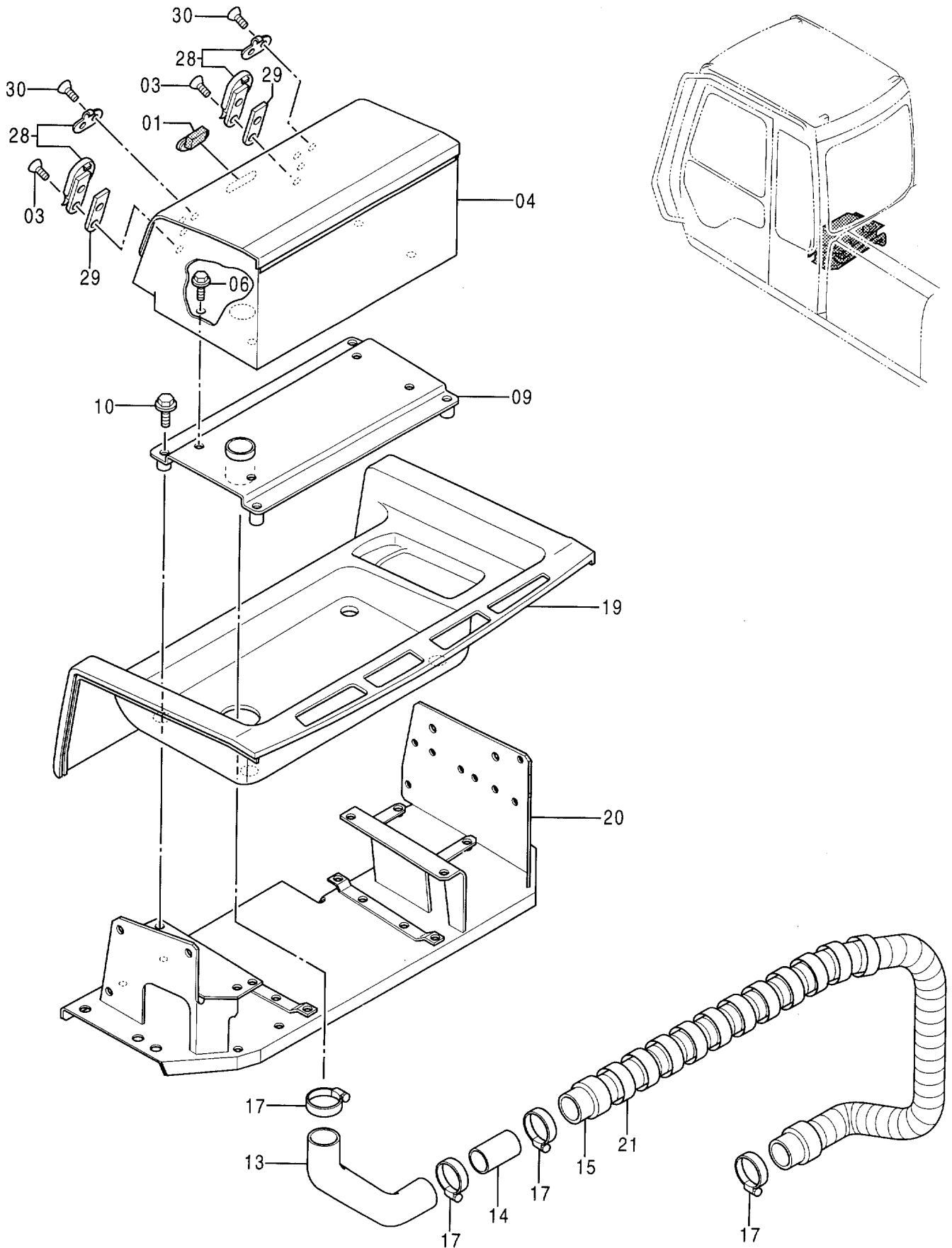

ホット & クールボックス
HOT & COOL BOX

35001-

符号 ITEM	部品番号 PART NO.	部品名	PART NAME	数量 QTY	サービス コード S.C	適用号機 SERIAL NO.	互換性 ICA	代替部品 REPLACEABLE PART	
								部品番号 PART NO.	数量 QTY
01	4331099	ハンドル	HANDLE	1					
03	M470310	スクリュー	SCREW	4					
04	7029917	ボックス	BOX	1					
06	J020816	ボルト;セムス	BOLT;SEMS	4					
09	8059990	サポート	SUPPORT	1					
10	J020840	ボルト;セムス	BOLT;SEMS	4					
13	4334541	ホース	HOSE	1					
14	4334542	パイプ	PIPE	1					
15	4334543	ホース	HOSE	1					
17	4505243	クランプ;ホース	CLAMP;HOSE	4					
19	4334544	カバー	COVER	1					
20	6014865	ブラケット (リア)	BRACKET (REAR)	1					
21	4044420	プロテクタ	PROTECTOR	1					
28	4346678	ラッチ	LATCH	2					
29	4345717	ブラケット	BRACKET	2					
30	M470308	スクリュー	SCREW	4					

トロピカルカバー TROPICAL COVER

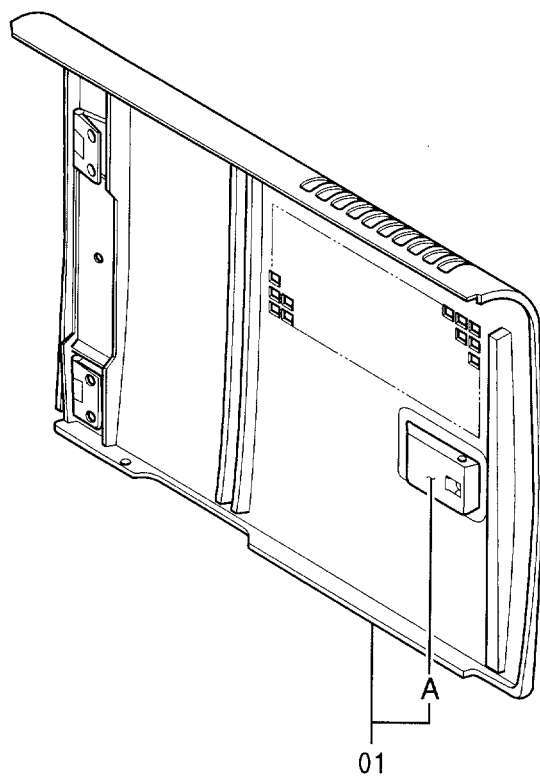
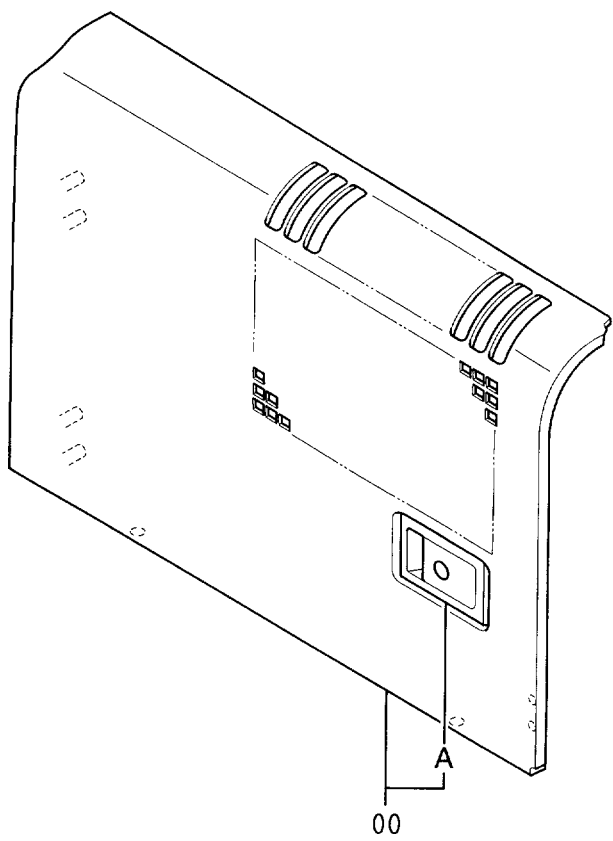
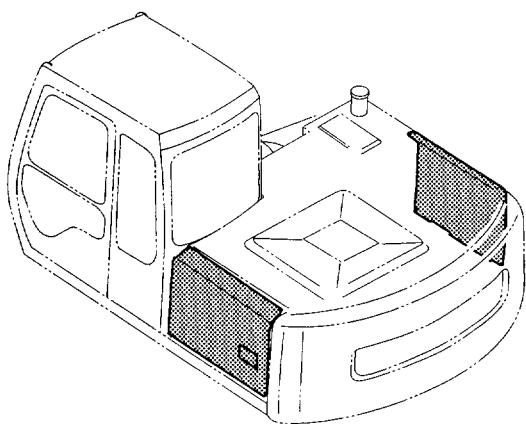

トビカカハ -
TROPICAL COVER

35001-

符号 ITEM	部品番号 PART NO.	部 品 名	PART NAME	数量 QTY	サービス コード S.C	適用号機 SERIAL NO.	互 換 性 ICA	代 替 部 品 REPLACEABLE PART	
								部品番号 PART NO.	数量 QTY
00	5003805	ドア	DOOR	1					
00A	7017924	・ドアロック (2) <詳細ハ 別ページ参照>	・DOOR LOCK (2) <for details: see separate page>	1	W	-D94/10	Y	4354012	1
00A	4354012	・ドアロック (4) <詳細ハ 別ページ参照>	・DOOR LOCK (4) <for details: see separate page>	1	W	D94/11-			
01	5004022	ドア	DOOR	1					
01A	7017862	・ドアロック (1) <詳細ハ 別ページ参照>	・DOOR LOCK (1) <for details: see separate page>	1	W	-D94/10	Y	4354011	1
01A	4354011	・ドアロック (3) <詳細ハ 別ページ参照>	・DOOR LOCK (3) <for details: see separate page>	1	W	D94/11-			

トラックリンク 500GP (ゴムパット)
 TRACK-LINK 500GP (RUBBER PAD)

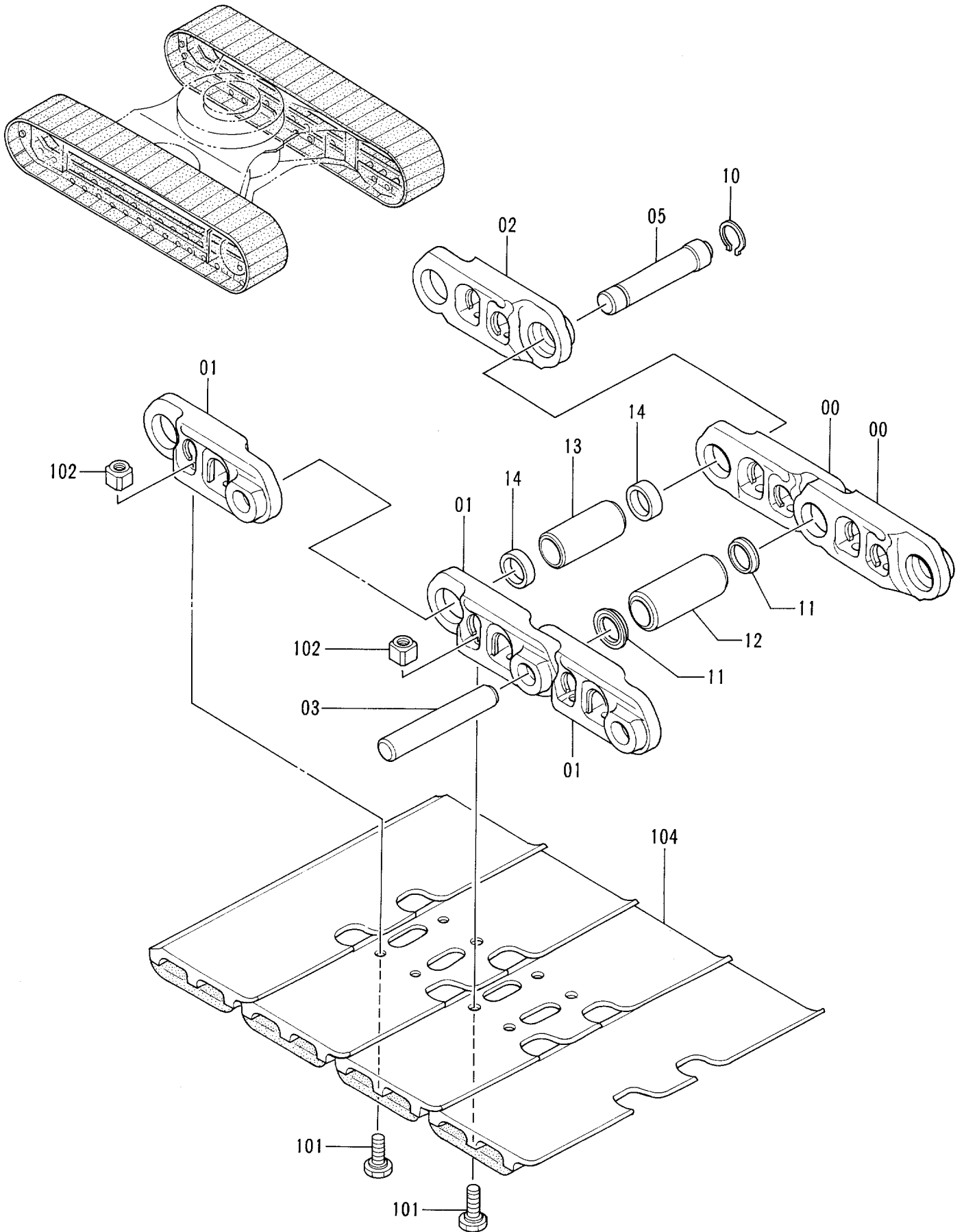

トラツクリンク 500GP (コ ムハ° ツト)
TRACK-LINK 500GP (RUBBER PAD)

35001-

符号 ITEM	部品番号 PART NO.	部 品 名	PART NAME	数量 QTY	サービス コード S. C	適用号機 SERIAL NO.	互 換 性 ICA	代 替 部 品 REPLACEABLE PART	
								部品番号 PART NO.	数量 QTY
	9113716	トラツクリンク アツセン	TRACK-LINK ASS' Y	2					
00-14	9092929	・トラツクリンク アツセン	・TRACK-LINK ASS' Y	1			I	9140546	1
00-14	9140546	・トラツクリンク アツセン	・TRACK-LINK ASS' Y	1	#S				
00	1014776	・・トラツクリンク;B	・・TRACK-LINK;B	40			I	1022088	40
00	1022088	・・トラツクリンク;B	・・TRACK-LINK;B	40	#S				
01	1014777	・・トラツクリンク;B	・・TRACK-LINK;B	41			I	1022089	41
01	1022089	・・トラツクリンク;B	・・TRACK-LINK;B	41	#S				
02	4255995	・・トラツクリンク;マスタ	・・TRACK-LINK;MASTER	1			I	4358567	1
02	4358567	・・トラツクリンク;マスタ	・・TRACK-LINK;MASTER	1	#S				
03	4145301	・・ピン	・・PIN	40		-35566	I	4336075	40
03	4336075	・・ピン	・・PIN	40		35567-	I	4358568	40
03	4358568	・・ピン	・・PIN	40	#S				
05	4257146	・・ピン;マスタ	・・PIN;MASTER	1		-35566	I	4336074	1
05	4336074	・・ピン;マスタ	・・PIN;MASTER	1		35567-	I	4358572	1
05	4358572	・・ピン;マスタ	・・PIN;MASTER	1	#S				
10	4192665	・・リング	・・RING	1			I	4358574	1
10	4358574	・・リング	・・RING	1	#S				
11	4347208	・・シール	・・SEAL	80			I	4358570	80
11	4358570	・・シール	・・SEAL	80	#S				
12	4255933	・・ブツシク	・・BUSHING	40			I	4358569	40
12	4358569	・・ブツシク	・・BUSHING	40	#S				
13	4255934	・・ブツシク;マスタ	・・BUSHING;MASTER	1			I	4358571	1
13	4358571	・・ブツシク;マスタ	・・BUSHING;MASTER	1	#S				
14	4187553	・・カラー	・・COLLER	2			I	4358573	2
14	4358573	・・カラー	・・COLLER	2	#S				
101	4253410	・ボルト;シュー	・BOLT;SHOE	164		-35328	I	4323872	164
101	4323872	・ボルト;シュー	・BOLT;SHOE	164		35329-			
102	4253411	・ナツト	・NUT	164					
104	6012448	・シュー;ラハ°ハ°ツト	・SHOE;RUBBER-PAD	41					

トラックリンク 600G TRACK-LINK 600G

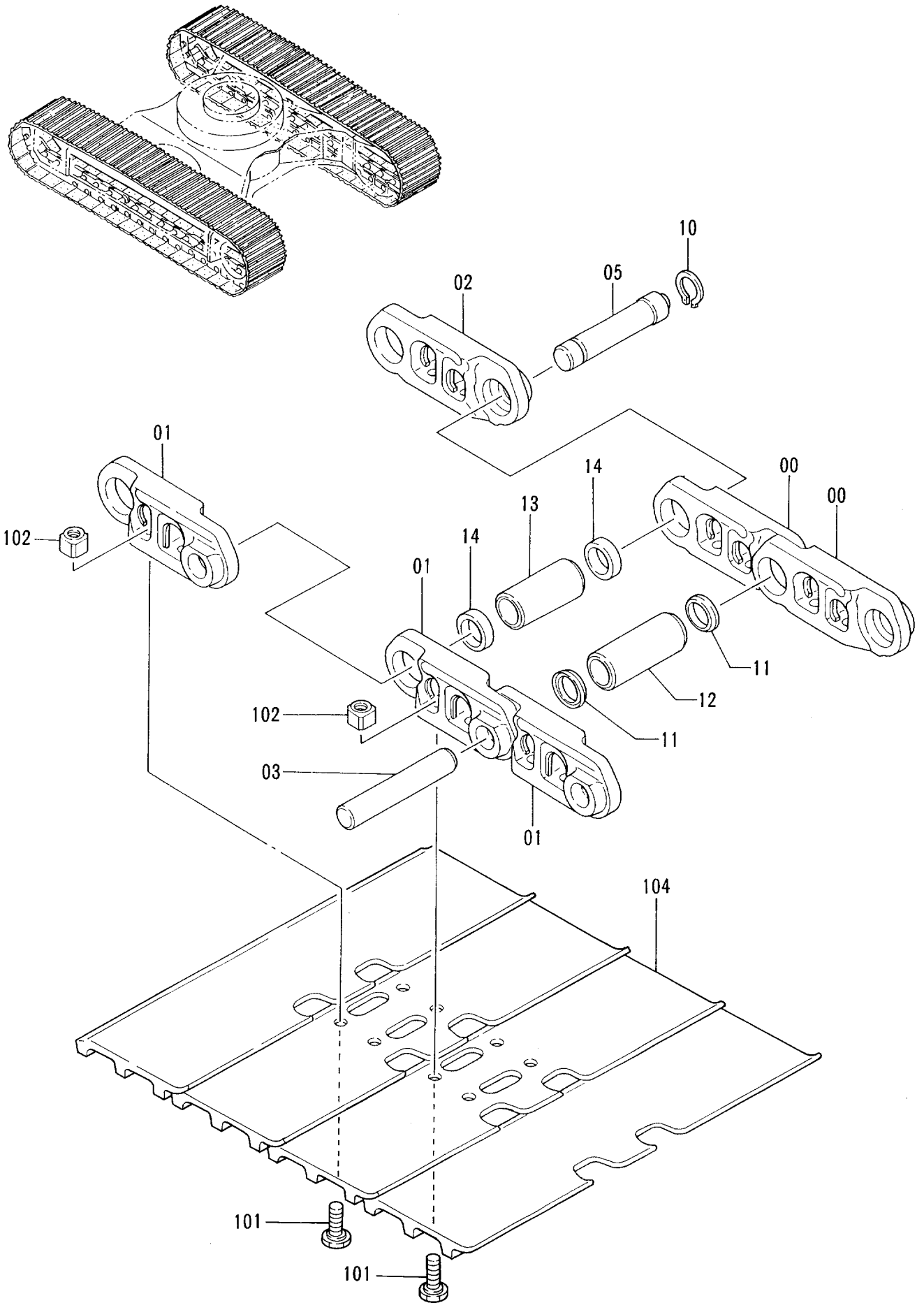

トラツクリンク 600G
TRACK-LINK 600G

35001-

符号 ITEM	部品番号 PART NO.	部 品 名	PART NAME	数量 Q'TY	サービス コード S.C	適用号機 SERIAL NO.	互 換 性 ICA	代 替 部 品 REPLACEABLE PART	
								部品番号 PART NO.	数量 Q'TY
	9098363	トラツクリンク アツセン	TRACK-LINK ASS'Y	2					
00-14	9092929	・トラツクリンク アツセン	・TRACK-LINK ASS'Y	1			I	9140546	1
00-14	9140546	・トラツクリンク アツセン	・TRACK-LINK ASS'Y	1	#S				
00	1014776	・・トラツクリンク;B	・・TRACK-LINK;B	40			I	1022088	40
00	1022088	・・トラツクリンク;B	・・TRACK-LINK;B	40	#S				
01	1014777	・・トラツクリンク;B	・・TRACK-LINK;B	41			I	1022089	41
01	1022089	・・トラツクリンク;B	・・TRACK-LINK;B	41	#S				
02	4255995	・・トラツクリンク;マスタ	・・TRACK-LINK;M	1			I	4358567	1
02	4358567	・・トラツクリンク;マスタ	・・TRACK-LINK;M	1	#S				
03	4145301	・・ピン	・・PIN	40		-35566	I	4336075	40
03	4336075	・・ピン	・・PIN	40		35567-	I	4358568	40
03	4358568	・・ピン	・・PIN	40	#S				
05	4257146	・・ピン;マスタ	・・PIN;MASTER	1		-35566	I	4336074	1
05	4336074	・・ピン;マスタ	・・PIN;MASTER	1		35567-	I	4358572	1
05	4358572	・・ピン;マスタ	・・PIN;MASTER	1	#S				
10	4192665	・・リング	・・RING	1			I	4358574	1
10	4358574	・・リング	・・RING	1	#S				
11	4347208	・・シール	・・SEAL	80			I	4358570	80
11	4358570	・・シール	・・SEAL	80	#S				
12	4255933	・・ブツシク	・・BUSHING	40			I	4358569	40
12	4358569	・・ブツシク	・・BUSHING	40	#S				
13	4255934	・・ブツシク;マスタ	・・BUSHING;MASTER	1			I	4358571	1
13	4358571	・・ブツシク;マスタ	・・BUSHING;MASTER	1	#S				
14	4187553	・・カラー	・・COLLAR	2			I	4358573	2
14	4358573	・・カラー	・・COLLAR	2	#S				
101	4253410	・ボルト;シュー	・BOLT;SHOE	164		-35328	I	4323872	164
101	4323872	・ボルト;シュー	・BOLT;SHOE	164		35329-			
102	4253411	・ナット	・NUT	164					
104	2024529	・シュー;グロサ	・SHOE;GROUSER	41					

トラックリンク 700G TRACK-LINK 700G

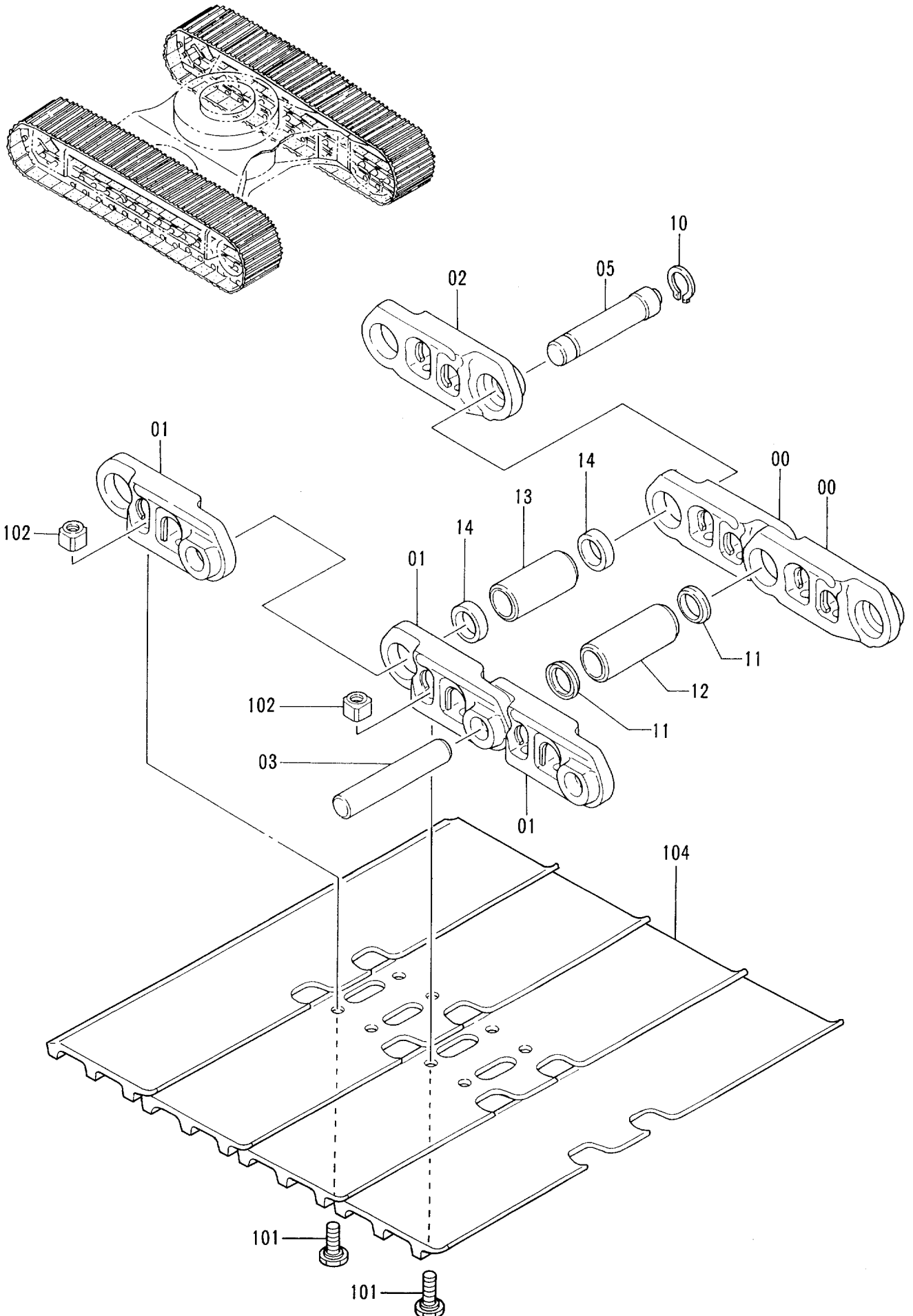

トラツクリンク 700G
TRACK-LINK 700G

35001-

符号 ITEM	部品番号 PART NO.	部 品 名	PART NAME	数量 QTY	サービス コード S.C	適用号機 SERIAL NO.	互換性 ICA	代 替 部 品 REPLACEABLE PART	
								部品番号 PART NO.	数量 QTY
	9098365	トラツクリンク アツセン	TRACK-LINK ASS'Y	2					
00-14	9092929	・トラツクリンク アツセン	・TRACK-LINK ASS'Y	1				9140546	1
00-14	9140546	・トラツクリンク アツセン	・TRACK-LINK ASS'Y	1	#S				
00	1014776	・・トラツクリンク;B	・・TRACK-LINK;B	40				1022088	40
00	1022088	・・トラツクリンク;B	・・TRACK-LINK;B	40	#S				
01	1014777	・・トラツクリンク;B	・・TRACK-LINK;B	41				1022089	41
01	1022089	・・トラツクリンク;B	・・TRACK-LINK;B	41	#S				
02	4255995	・・トラツクリンク;マスタ	・・TRACK-LINK;M	1				4358567	1
02	4358567	・・トラツクリンク;マスタ	・・TRACK-LINK;M	1	#S				
03	4145301	・・ピン	・・PIN	40		-35566		4336075	40
03	4336075	・・ピン	・・PIN	40		35567-		4358568	40
03	4358568	・・ピン	・・PIN	40	#S				
05	4257146	・・ピン;マスタ	・・PIN;MASTER	1		-35566		4336074	1
05	4336074	・・ピン;マスタ	・・PIN;MASTER	1		35567-		4358572	1
05	4358572	・・ピン;マスタ	・・PIN;MASTER	1	#S				
10	4192665	・・リング	・・RING	1				4358574	1
10	4358574	・・リング	・・RING	1	#S				
11	4347208	・・シール	・・SEAL	80				4358570	80
11	4358570	・・シール	・・SEAL	80	#S				
12	4255933	・・ブツシク	・・BUSHING	40				4358569	40
12	4358569	・・ブツシク	・・BUSHING	40	#S				
13	4255934	・・ブツシク;マスタ	・・BUSHING;MASTER	1				4358571	1
13	4358571	・・ブツシク;マスタ	・・BUSHING;MASTER	1	#S				
14	4187553	・・カラー	・・COLLAR	2				4358573	2
14	4358573	・・カラー	・・COLLAR	2	#S				
101	4253410	・ボルト;シュー	・BOLT;SHOE	164		-35328		4323872	164
101	4323872	・ボルト;シュー	・BOLT;SHOE	164		35329-			
102	4253411	・ナット	・NUT	164					
104	2024425	・シュー;グロサ	・SHOE;GROUSER	41					

トラックリンク 510F TRACK-LINK 510F

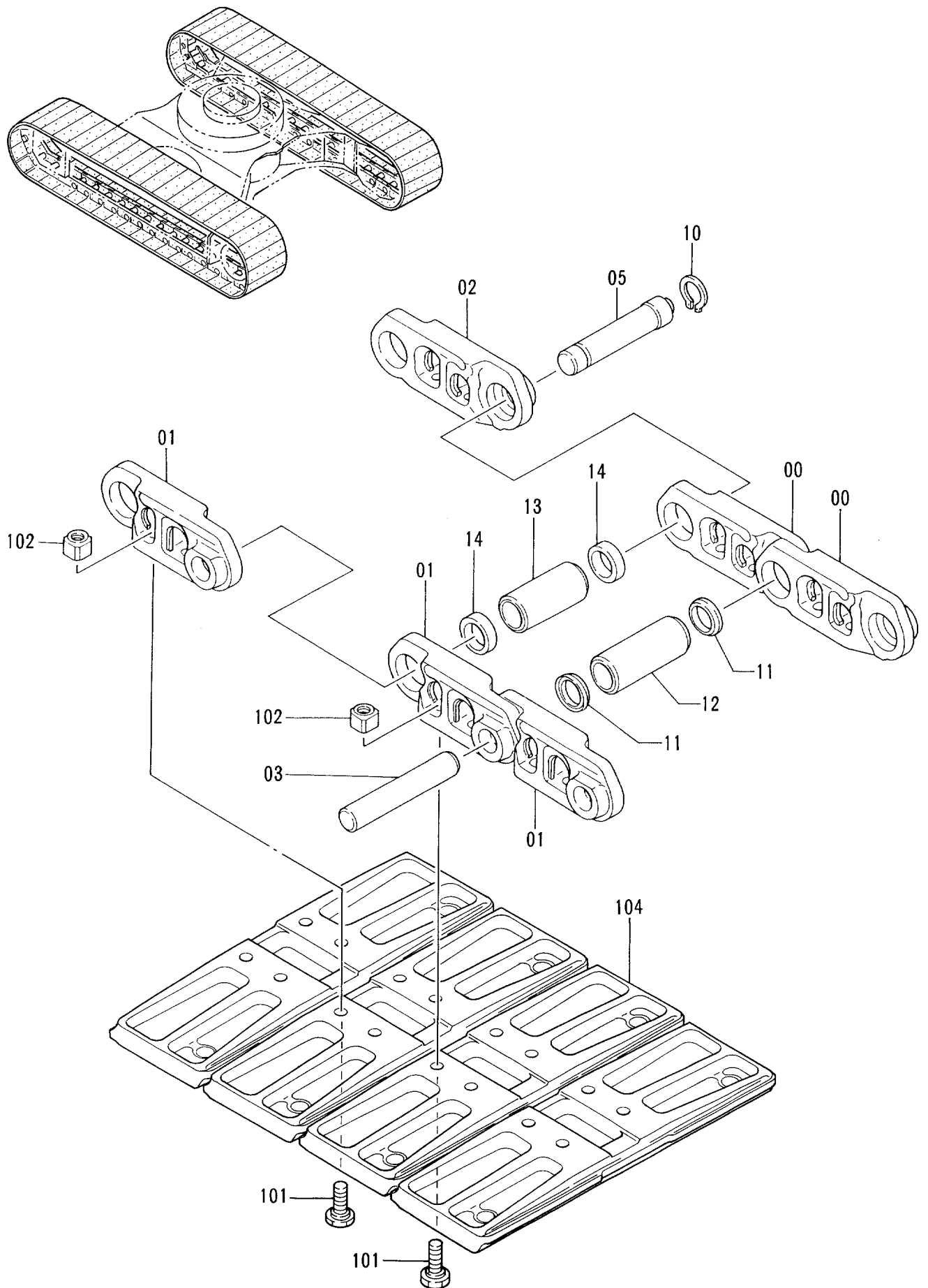

トラツクリンク 510F
TRACK-LINK 510F

35001-

符号 ITEM	部品番号 PART NO.	部 品 名	PART NAME	数量 QTY	サービス コード S.C	適用号機 SERIAL NO.	互 換 性 ICA	代 替 部 品 REPLACEABLE PART	
								部品番号 PART NO.	数量 QTY
	9098367	トラツクリンク アツセン	TRACK-LINK ASS'Y	2					
00-14	9092929	・トラツクリンク アツセン	・TRACK-LINK ASS'Y	1				9140546	1
00-14	9140546	・トラツクリンク アツセン	・TRACK-LINK ASS'Y	1	#S				
00	1014776	・・トラツクリンク;B	・・TRACK-LINK;B	40				1022088	40
00	1022088	・・トラツクリンク;B	・・TRACK-LINK;B	40	#S				
01	1014777	・・トラツクリンク;B	・・TRACK-LINK;B	41				1022089	41
01	1022089	・・トラツクリンク;B	・・TRACK-LINK;B	41	#S				
02	4255995	・・トラツクリンク;マスタ	・・TRACK-LINK;M	1				4358567	1
02	4358567	・・トラツクリンク;マスタ	・・TRACK-LINK;M	1	#S				
03	4145301	・・ピン	・・PIN	40		-35566		4336075	40
03	4336075	・・ピン	・・PIN	40		35567-		4358568	40
03	4358568	・・ピン	・・PIN	40	#S				
05	4257146	・・ピン;マスタ	・・PIN;MASTER	1		-35566		4336074	1
05	4336074	・・ピン;マスタ	・・PIN;MASTER	1		35567-		4358572	1
05	4358572	・・ピン;マスタ	・・PIN;MASTER	1	#S				
10	4192665	・・リング	・・RING	1				4358574	1
10	4358574	・・リング	・・RING	1	#S				
11	4347208	・・シール	・・SEAL	80				4358570	80
11	4358570	・・シール	・・SEAL	80	#S				
12	4255933	・・ブツシク	・・BUSHING	40				4358569	40
12	4358569	・・ブツシク	・・BUSHING	40	#S				
13	4255934	・・ブツシク;マスタ	・・BUSHING;MASTER	1				4358571	1
13	4358571	・・ブツシク;マスタ	・・BUSHING;MASTER	1	#S				
14	4187553	・・カラー	・・COLLAR	2				4358573	2
14	4358573	・・カラー	・・COLLAR	2	#S				
101	4254888	・ボルト;シュー	・BOLT;SHOE	164					
102	4253411	・ナット	・NUT	164					
104	1005357	・シュー;フラット	・SHOE;FLAT	41					

トラックリンク 700A TRACK-LINK 700A

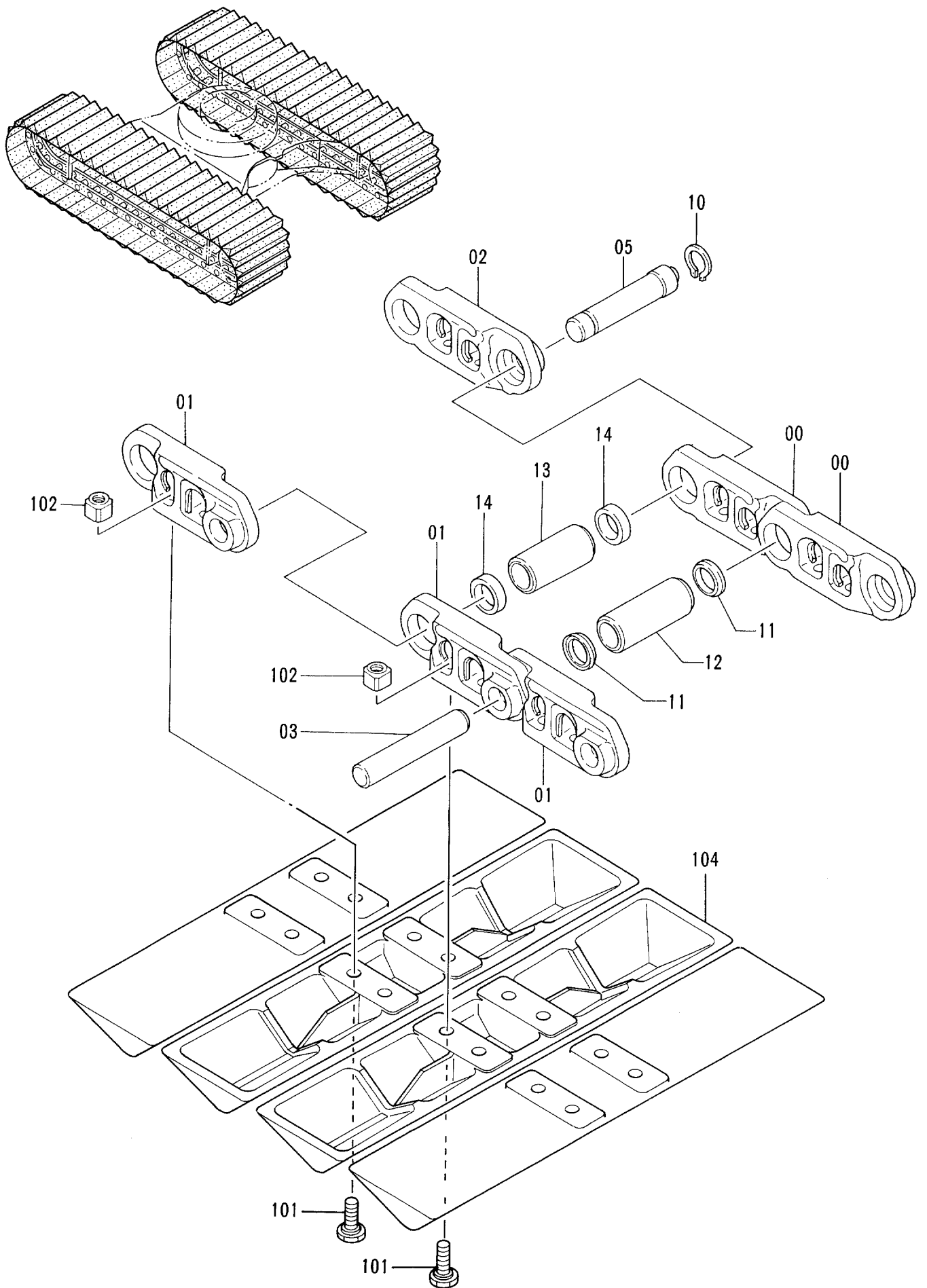

トラツクリンク 700A
TRACK-LINK 700A

35001-

符号 ITEM	部品番号 PART NO.	部 品 名	PART NAME	数量 QTY	サービス コード S. C	適用号機 SERIAL NO.	互 換 性 ICA	代 替 部 品 REPLACEABLE PART	
								部品番号 PART NO.	数量 QTY
	9098369	トラツクリンク アツセン	TRACK-LINK ASS'Y	2					
00-14	9092929	・トラツクリンク アツセン	・TRACK-LINK ASS'Y	1				9140546	1
00-14	9140546	・トラツクリンク アツセン	・TRACK-LINK ASS'Y	1	#S				
00	1014776	・・トラツクリンク;B	・・TRACK-LINK;B	40				1022088	40
00	1022088	・・トラツクリンク;B	・・TRACK-LINK;B	40	#S				
01	1014777	・・トラツクリンク;B	・・TRACK-LINK;B	41				1022089	41
01	1022089	・・トラツクリンク;B	・・TRACK-LINK;B	41	#S				
02	4255995	・・トラツクリンク;マスタ	・・TRACK-LINK;M	1				4358567	1
02	4358567	・・トラツクリンク;マスタ	・・TRACK-LINK;M	1	#S				
03	4145301	・・ピン	・・PIN	40		-35566		4336075	40
03	4336075	・・ピン	・・PIN	40		35567-		4358568	40
03	4358568	・・ピン	・・PIN	40	#S				
05	4257146	・・ピン;マスタ	・・PIN;MASTER	1		-35566		4336074	1
05	4336074	・・ピン;マスタ	・・PIN;MASTER	1		35567-		4358572	1
05	4358572	・・ピン;マスタ	・・PIN;MASTER	1	#S				
10	4192665	・・リング	・・RING	1				4358574	1
10	4358574	・・リング	・・RING	1	#S				
11	4347208	・・シール	・・SEAL	80				4358570	80
11	4358570	・・シール	・・SEAL	80	#S				
12	4255933	・・ブツシグ	・・BUSHING	40				4358569	40
12	4358569	・・ブツシグ	・・BUSHING	40	#S				
13	4255934	・・ブツシグ;マスタ	・・BUSHING;MASTER	1				4358571	1
13	4358571	・・ブツシグ;マスタ	・・BUSHING;MASTER	1	#S				
14	4187553	・・カラー	・・COLLAR	2				4358573	2
14	4358573	・・カラー	・・COLLAR	2	#S				
101	4254888	・ボルト;シュー	・BOLT;SHOE	164					
102	4253411	・ナット	・NUT	164					
104	2008575	・シュー	・SHOE	41					

ショートアーム 1.96M
SHORT ARM 1.96M

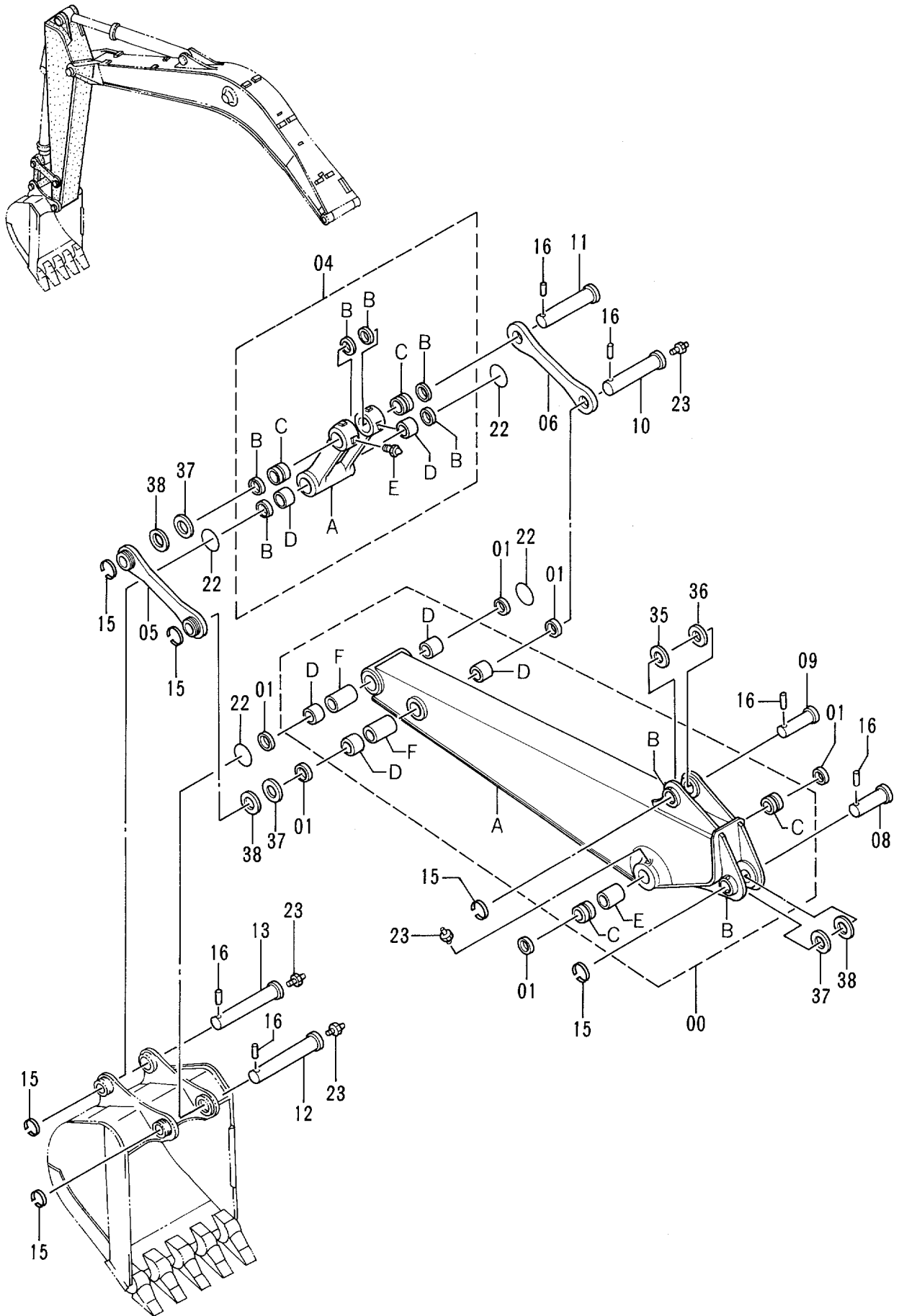

ショートアーム 1.96M
SHORT ARM 1.96M

35001-

符号 ITEM	部品番号 PART NO.	部 品 名	PART NAME	数量 QTY	サービス コード S.C	適用号機 SERIAL NO.	互 換 性 ICA	代 替 部 品 REPLACEABLE PART	
								部品番号 PART NO.	数量 QTY
00	7023392	アーム アツセン	ARM ASS'Y	1					
00A	6011246	・アーム	・ARM	1					
00B	4197033	・ストッパ	・STOPPER	2	W				
00C	4188796	・ブツシング	・BUSHING	2					
00D	4196558	・ブツシング	・BUSHING	4					
00E	4252333	・パイプ	・PIPE	1					
00F	4124575	・パイプ	・PIPE	2					
01	4065687	シール;ダスト	SEAL;DUST	6					
04	8050179	リンク アツセン	LINK ASS'Y	1					
04A	1016240	・リンク	・LINK	1					
04B	4065687	・シール;ダスト	・SEAL;DUST	6					
04C	4188796	・ブツシング	・BUSHING	2					
04D	4196558	・ブツシング	・BUSHING	2					
04E	J75481	・フィッティング;グリース	・FITTING;GREASE	2					
05	9735190	リンク	LINK	1					
06	4257933	リンク	LINK	1					
08	3051522	ピン	PIN	1					
09	3037078	ピン	PIN	1					
10	3037079	ピン	PIN	1					
11	3037082	ピン	PIN	1					
12	3037080	ピン	PIN	1					
13	3037081	ピン	PIN	1					
15	4065688	リング	RING	6					
16	4065689	ピン	PIN	6					
22	4276696	O-リング	O-RING	4					
23	J75481	フィッティング;グリース	FITTING;GREASE	5					
35	4179807	ワッシャ 1.0	WASHER 1.0	1	R				
36	4284139	シム 2.0	SHIM 2.0	1	R				
37	4075357	ワッシャ 1.0	WASHER 1.0	3	R				
38	4075358	ワッシャ 2.0	WASHER 2.0	3	R				

ロング アーム 2.81M
LONG ARM 2.81M

35001-

符号 ITEM	部品番号 PART NO.	部 品 名	PART NAME	数量 QTY	サービス コード S.C	適用号機 SERIAL NO.	互 換 性 ICA	代 替 部 品 REPLACEABLE PART	
								部品番号 PART NO.	数量 QTY
00	7024218	アーム;ロング アッセン	ARM;LONG ASS'Y	1					
00A	6011720	・アーム;ロング	・ARM;LONG	1					
00B	4197033	・ストッパ	・STOPPER	3	W				
00C	4188796	・ブッシュ	・BUSHING	2					
00D	4196558	・ブッシュ	・BUSHING	4					
00E	4252333	・パイプ	・PIPE	1					
00F	4124575	・パイプ	・PIPE	2					
01	4065687	シール;ダスト	SEAL;DUST	6					
04	8050179	リンク アッセン	LINK ASS'Y	1					
04A	1016240	・リンク	・LINK	1					
04B	4065687	・シール;ダスト	・SEAL;DUST	6					
04C	4188796	・ブッシュ	・BUSHING	2					
04D	4196558	・ブッシュ	・BUSHING	2					
04E	J75481	・フィッティング;グリース	・FITTING;GREASE	2					
05	9735190	リンク	LINK	1					
06	4257933	リンク	LINK	1					
08	3051523	ピン	PIN	1					
09	3037078	ピン	PIN	1					
10	3037079	ピン	PIN	1					
11	3037082	ピン	PIN	1					
12	3037080	ピン	PIN	1					
13	3037081	ピン	PIN	1					
16	4065688	リング	RING	6					
17	4065689	ピン	PIN	6					
22	J75481	フィッティング;グリース	FITTING;GREASE	5					
24	4276696	O-リング	O-RING	4					
43	4179807	ワッシャ 1.0	WASHER 1.0	1	R				
44	4284139	シム 2.0	SHIM 2.0	1	R				
45	4075357	ワッシャ 1.0	WASHER 1.0	3	R				
46	4075358	ワッシャ 2.0	WASHER 2.0	3	R				

フロント配管 (2) 〈ロングアーム〉
FRONT PIPINGS (2) 〈LONG ARM〉

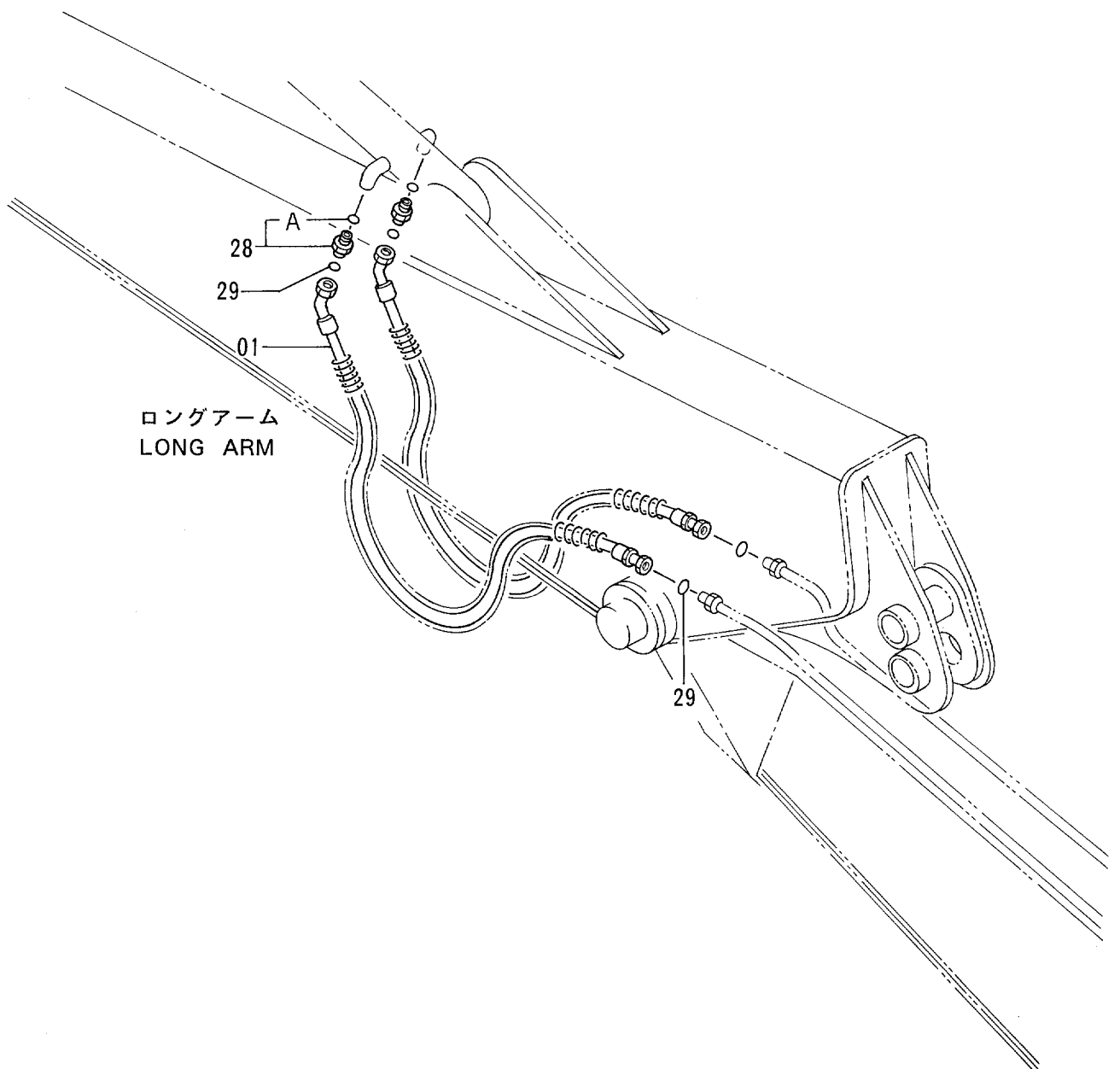
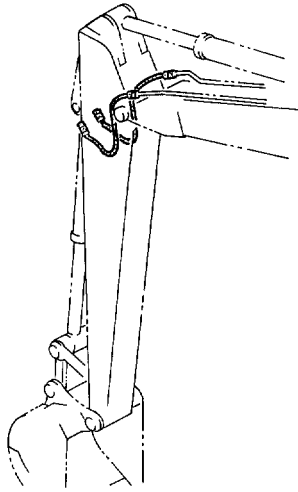

給脂配管 〈ロングアーム〉
LUBRICATE PIPINGS 〈LONG ARM〉

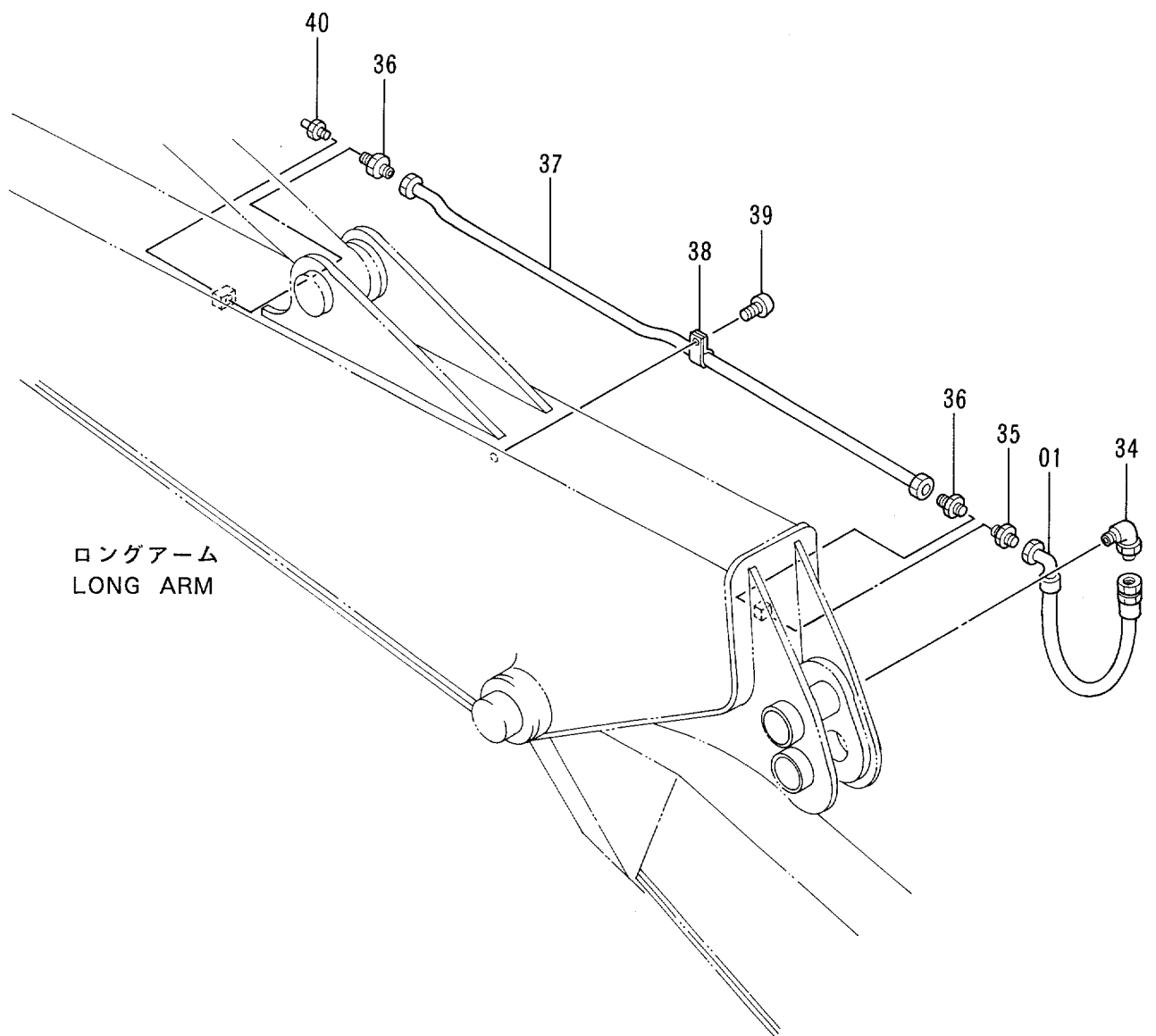
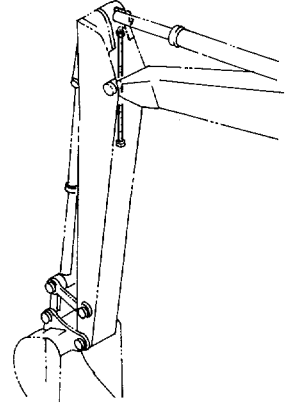

バケットフック用サービスパーツ
BUCKET-HOOK PARTS

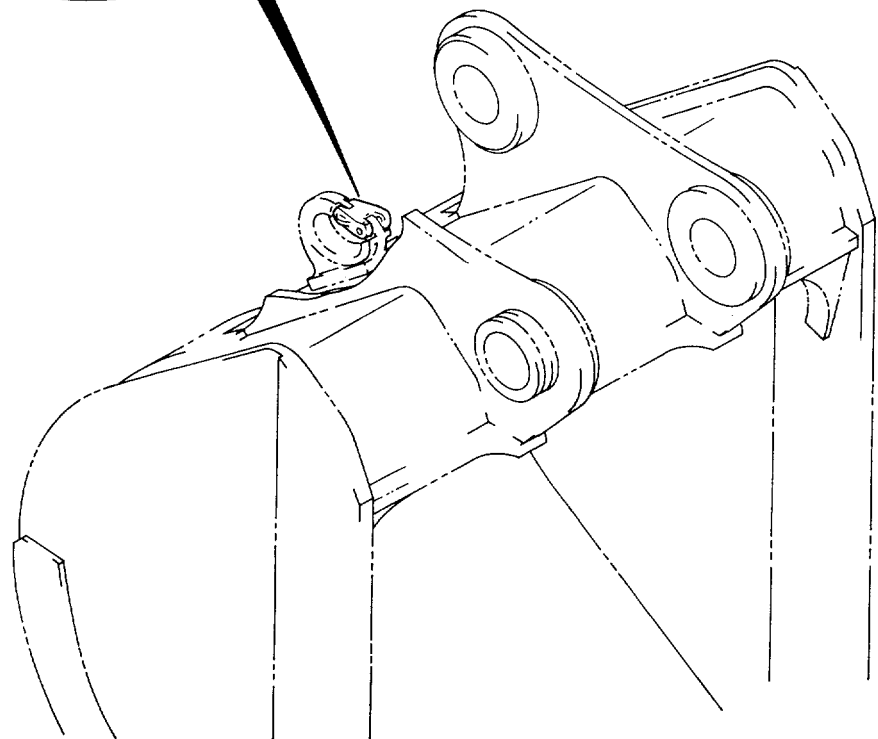
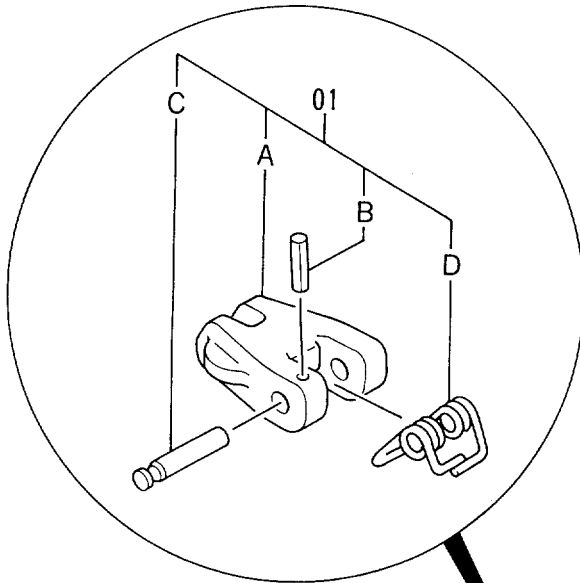
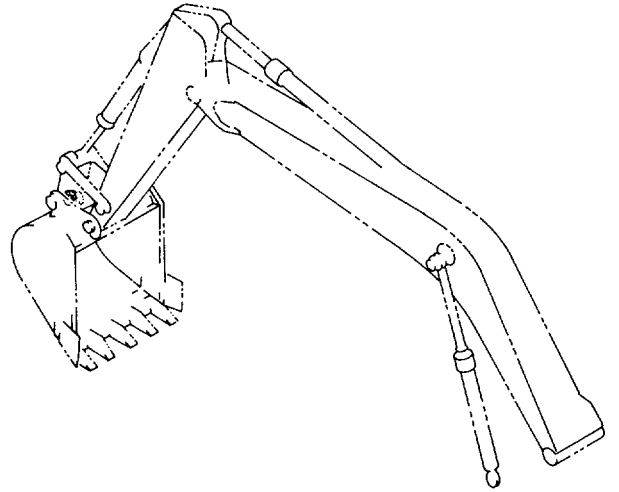

バケット 0.19 〈新JIS〉
 BUCKET 0.19 〈JIS 94〉

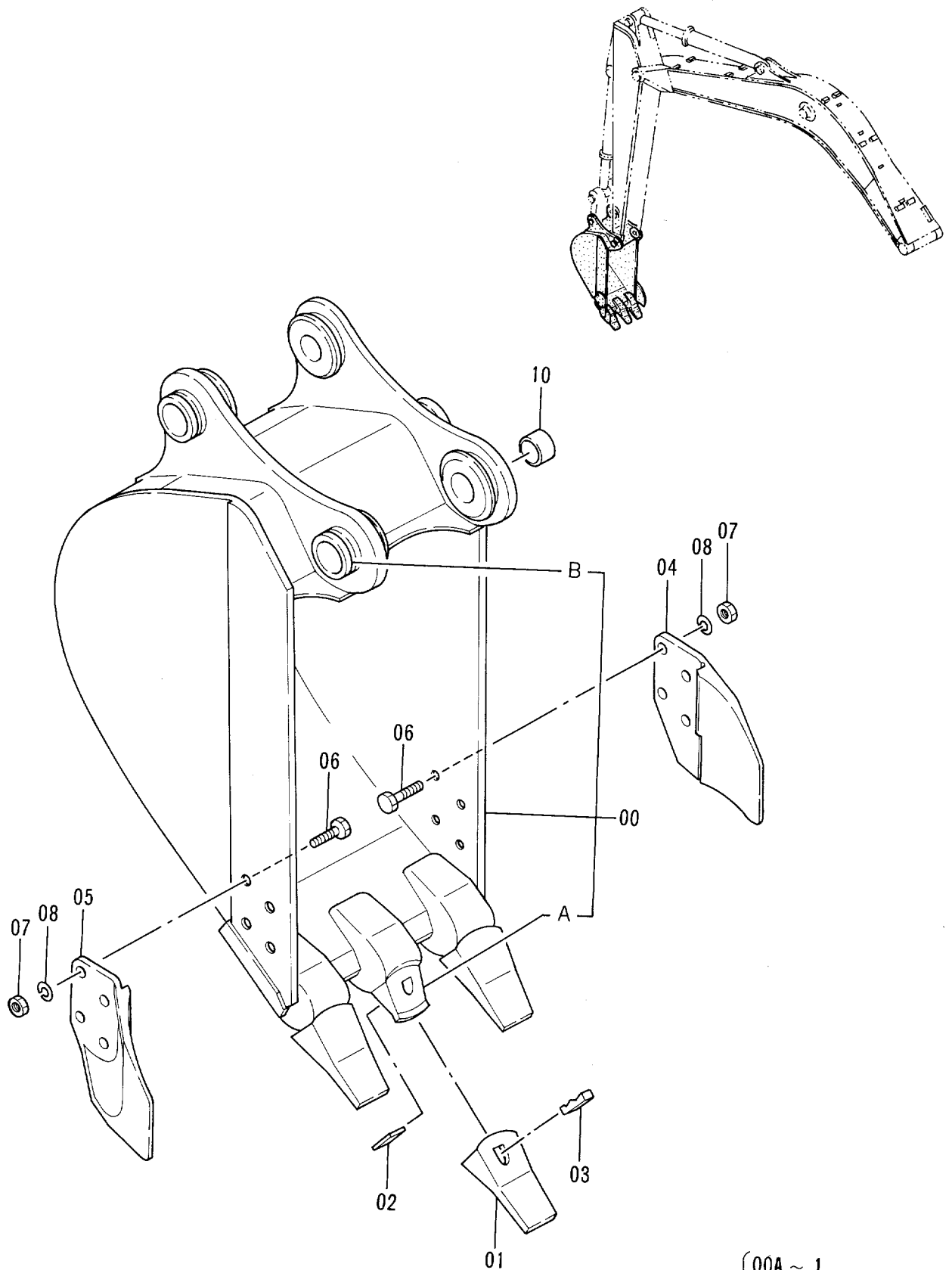

- | | | |
|-----|---|---------|
| 100 | { | 00A ~ 1 |
| | | 01 ~ 1 |
| | | 02 ~ 1 |
| | | 03 ~ 1 |

バケツ 0.19 <新JIS>
BUCKET 0.19 <JIS94>

35001-

符号 ITEM	部品番号 PART NO.	部 品 名	PART NAME	数量 Q'TY	サービス コード S. C	適用号機 SERIAL NO.	互 換 性 ICA	代 替 部 品 REPLACEABLE PART	
								部品番号 PART NO.	数量 Q'TY
	9106749	バケツ アッセン	BUCKET ASS'Y	1					
00	8052152	・バケツ	・BUCKET	1					
00A	4188013	・アダプタ;ツース	・ADAPTER;TOOTH	3	WK				
00B	4197033	・ストッパ	・STOPPER	3	W				
01	963228	・ポイント;ツース	・POINT;TOOTH	3	K				
02	963229	・ピン;ロック	・PIN;LOCK	3	K				
03	963227	・ラバー;ロック	・RUBBER;LOCK	3	K				
04	2015428	・カッタ;サイド	・CUTTER;SIDE	1					
05	2015429	・カッタ;サイド	・CUTTER;SIDE	1					
06	J932060	・ボルト	・BOLT	8					
07	J951020	・ナット	・NUT	8					
08	A590920	・ワッシャ;スプリング	・WASHER;SPRING	8					
10	4175071	・スペーサ	・SPACER	1					
100	9075345	キット;ポイント	KIT;POINT	3					

バケット 0.3 (新JIS)
 BUCKET 0.3 (JIS 94)

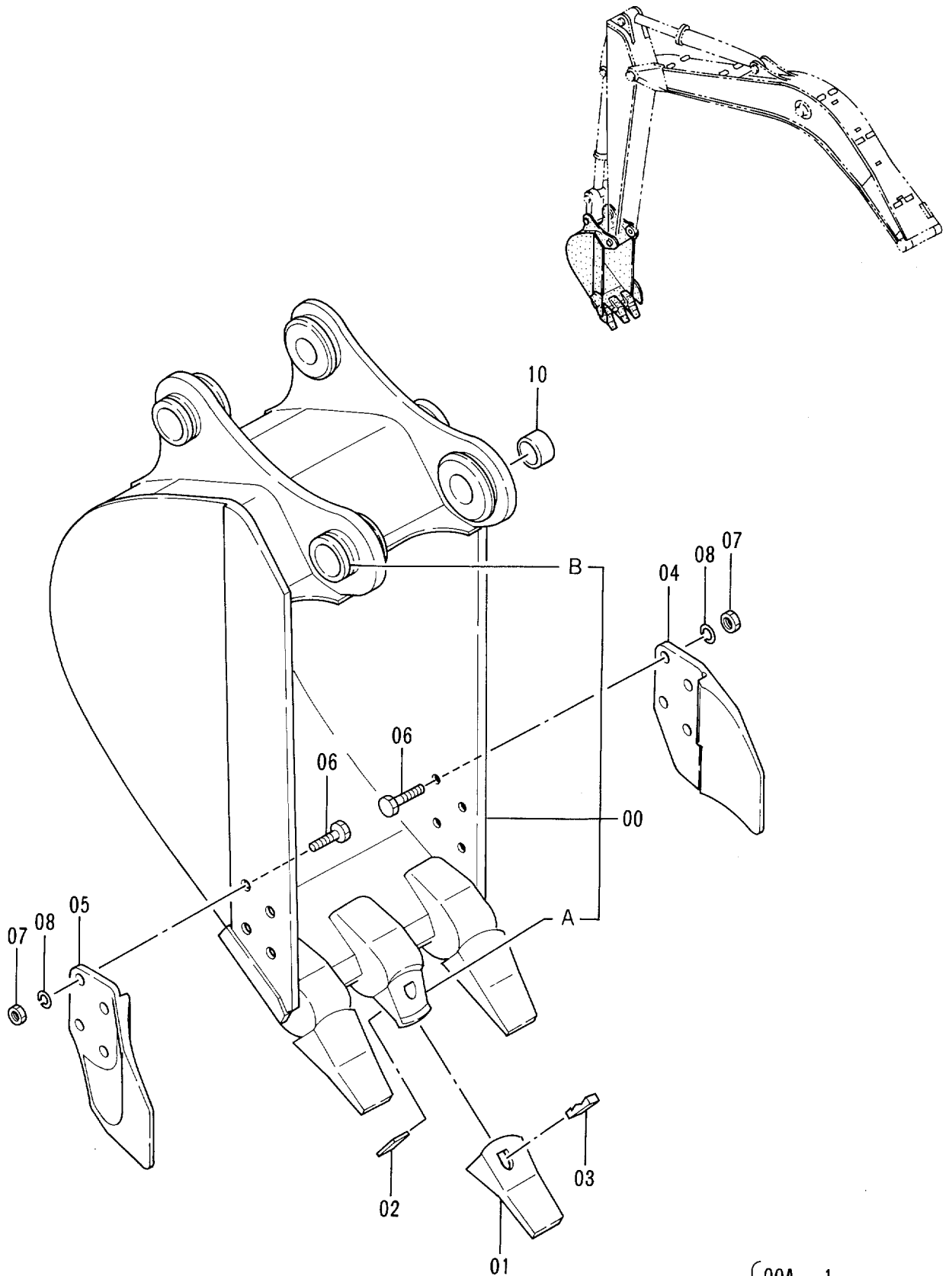

- | | | |
|-----|---|---------|
| 100 | } | 00A ~ 1 |
| | | 01 ~ 1 |
| | | 02 ~ 1 |
| | | 03 ~ 1 |

バケツ 0.3 <新JIS>
BUCKET 0.3 <JIS94>

35001-

符号 ITEM	部品番号 PART NO.	部 品 名	PART NAME	数量 QTY	サービス コード S.C	適用号機 SERIAL NO.	互 換 性 ICA	代 替 部 品 REPLACEABLE PART	
								部品番号 PART NO.	数量 QTY
	9106750	バケツ アッセン	BUCKET ASS'Y	1					
00	8052153	・バケツ	・BUCKET	1					
00A	4188013	・アダプタ;ツース	・ADAPTER;TOOTH	3	WK				
00B	4197033	・ストツパ	・STOPPER	2	W				
01	963228	・ポイント;ツース	・POINT;TOOTH	3	K				
02	963229	・ピン;ロック	・PIN;LOCK	3	K				
03	963227	・ラバー;ロック	・RUBBER;LOCK	3	K				
04	2015428	・カッタ;サイド	・CUTTER;SIDE	1					
05	2015429	・カッタ;サイド	・CUTTER;SIDE	1					
06	J932060	・ボルト	・BOLT	8					
07	J951020	・ナット	・NUT	8					
08	A590920	・ワッシャ;スプリング	・WASHER;SPRING	8					
10	4175071	・スペーサ	・SPACER	1					
100	9075345	キット;ポイント	KIT;POINT	3					

バケット 0.4 (新JIS)
 BUCKET 0.4 (JIS 94)

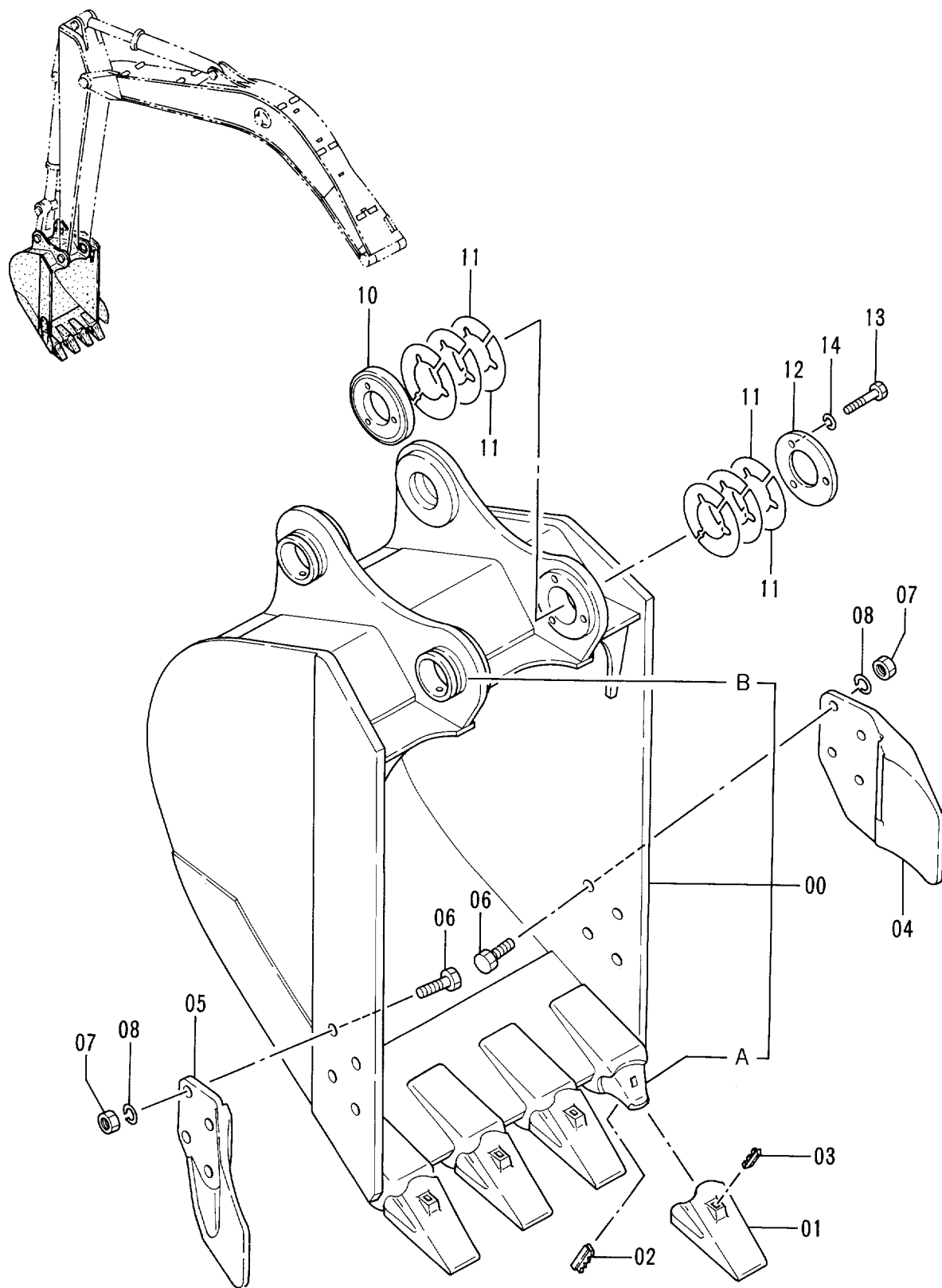

- | | | |
|-----|---|---------|
| 100 | } | 00A ~ 1 |
| | | 01 ~ 1 |
| | | 02 ~ 1 |
| | | 03 ~ 1 |

バケツ 0.4 <新JIS>
BUCKET 0.4 <JIS94>

35001-

符号 ITEM	部品番号 PART NO.	部品名	PART NAME	数量 QTY	サービス コード S.C	適用号機 SERIAL NO.	互換性 ICA	代替部品 REPLACEABLE PART	
								部品番号 PART NO.	数量 QTY
	9106751	バケツ アッセン	BUCKET ASS'Y	1					
00	8052154	・バケツ	・BUCKET	1					
00A	4188013	・アダプタ;ツース	・ADAPTER;TOOTH	4	WK				
00B	4197033	・ストッパ	・STOPPER	2	W				
01	963228	・ポイント;ツース	・POINT;TOOTH	4	K				
02	963229	・ピン;ロック	・PIN;LOCK	4	K				
03	963227	・ラバー;ロック	・RUBBER;LOCK	4	K				
04	2015428	・カッタ;サイド	・CUTTER;SIDE	1					
05	2015429	・カッタ;サイド	・CUTTER;SIDE	1					
06	J932060	・ボルト	・BOLT	8					
07	J951020	・ナット	・NUT	8					
08	A590920	・ワッシャ;スプリング	・WASHER;SPRING	8					
10	4276384	・ボス	・BOSS	1					
11	4276386	・シム	・SHIM	12	R				
12	4276385	・プレート	・PLATE	1					
13	J901275	・ボルト	・BOLT	3					
14	A590912	・ワッシャ;スプリング	・WASHER;SPRING	3					
100	9075345	キット;ポイント	KIT;POINT	4					

バケット 0.5 (新JIS)
 BUCKET 0.5 (JIS 94)

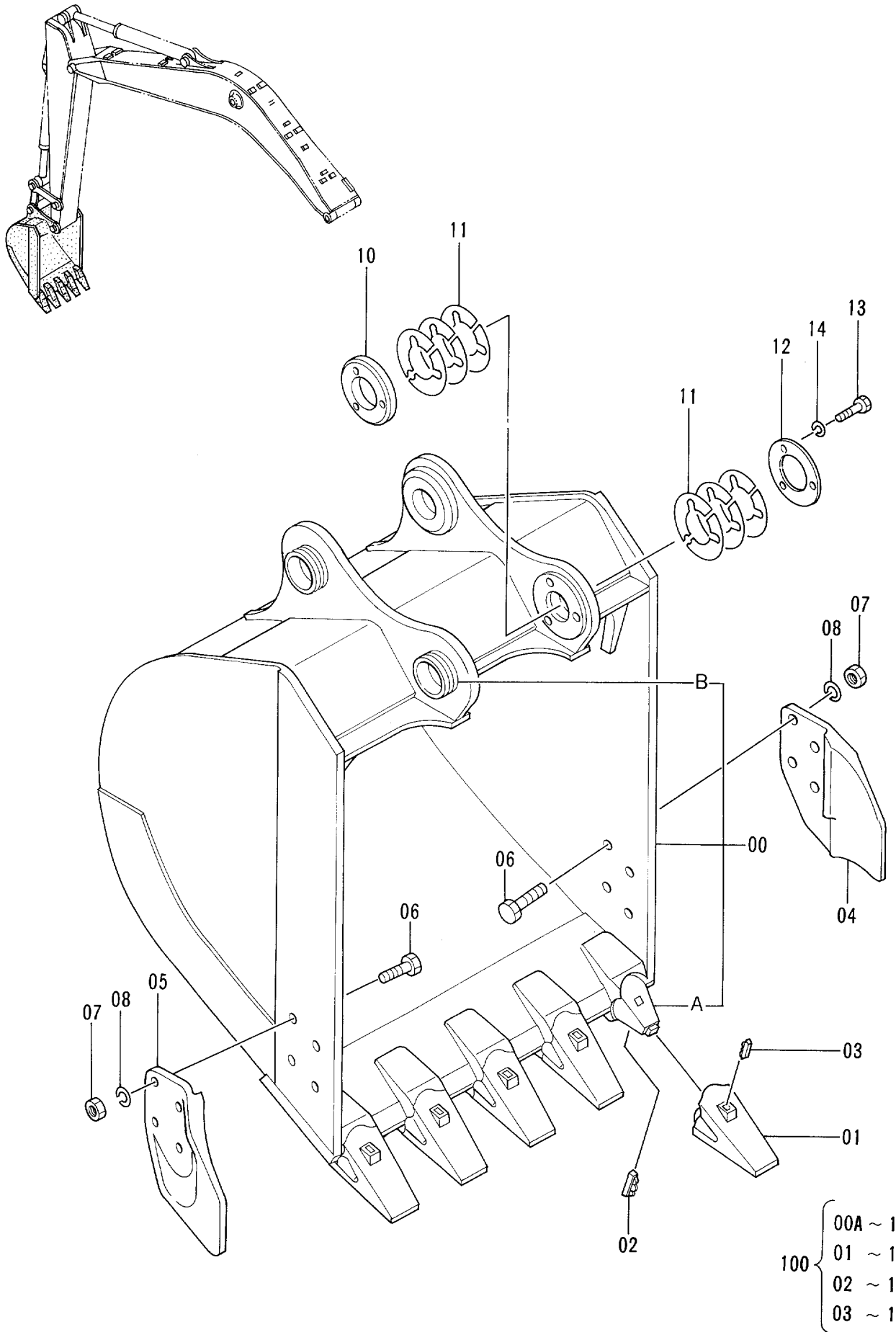

バケツ 0.5 <新JIS>
BUCKET 0.5 <JIS94>

35001-

符号 ITEM	部品番号 PART NO.	部 品 名	PART NAME	数量 QTY	サービス コード S.C	適用号機 SERIAL NO.	互 換 性 ICA	代 替 部 品 REPLACEABLE PART	
								部品番号 PART NO.	数量 QTY
	9102556	バケツ アッセン	BUCKET ASS'Y	1					
00	8048260	・バケツ	・BUCKET	1					
00A	4188013	・アダプタ;ツース	・ADAPTER;TOOTH	5	WK				
00B	4197033	・ストッパ	・STOPPER	2	W				
01	963228	・ポイント;ツース	・POINT;TOOTH	5	K				
02	963229	・ピン;ロック	・PIN;LOCK	5	K				
03	963227	・ラバー;ロック	・RUBBER;LOCK	5	K				
04	2015428	・カッタ;サイド	・CUTTER;SIDE	1					
05	2015429	・カッタ;サイド	・CUTTER;SIDE	1					
06	J932060	・ボルト	・BOLT	8					
07	J951020	・ナット	・NUT	8					
08	A590920	・ワッシャ;スプリング	・WASHER;SPRING	8					
10	4276384	・ボス	・BOSS	1					
11	4276386	・シム 1.0	・SHIM 1.0	12	R				
12	4276385	・プレート	・PLATE	1					
13	J901275	・ボルト	・BOLT	3					
14	A590912	・ワッシャ;スプリング	・WASHER;SPRING	3					
100	9075345	キット;ポイント	KIT;POINT	5					

バケット 0.59 <新JIS>
 BUCKET 0.59 <JIS 94>

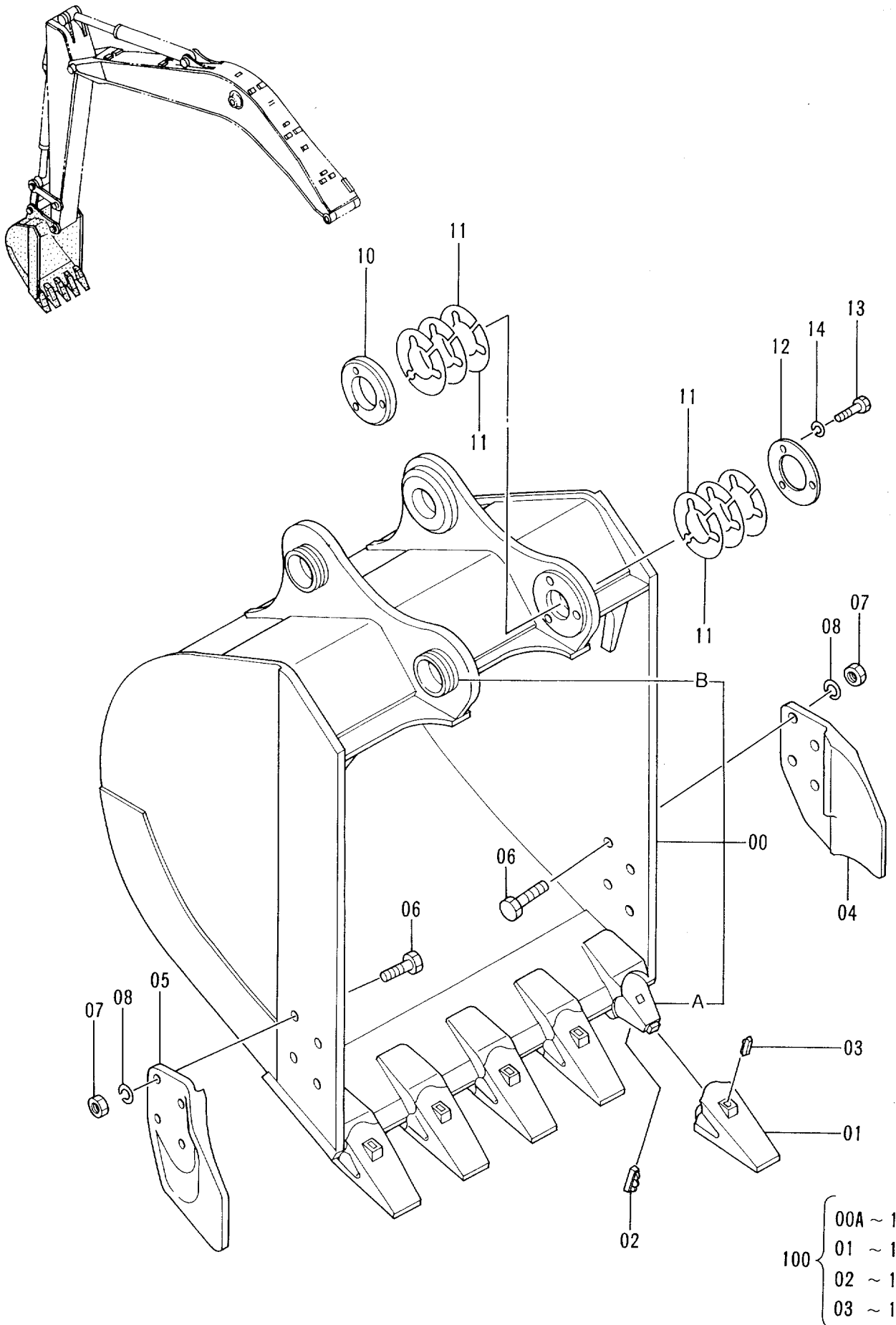

バケツ 0.59 <新JIS>
BUCKET 0.59 <JIS94>

35001-

符号 ITEM	部品番号 PART NO.	部 品 名	PART NAME	数量 QTY	サービス コード S.C	適用号機 SERIAL NO.	互 換 性 ICA	代 替 部 品 REPLACEABLE PART	
								部品番号 PART NO.	数量 QTY
	9106752	バケツ アッセン	BUCKET ASS'Y	1					
00	8052155	・バケツ	・BUCKET	1					
00A	4188013	・アダプタ;ツース	・ADAPTER;TOOTH	5	WK				
00B	4197033	・ストツパ	・STOPPER	2	W				
01	963228	・ポイント;ツース	・POINT;TOOTH	5	K				
02	963229	・ピン;ロック	・PIN;LOCK	5	K				
03	963227	・ラバー;ロック	・RUBBER;LOCK	5	K				
04	2015428	・カッタ;サイド	・CUTTER;SIDE	1					
05	2015429	・カッタ;サイド	・CUTTER;SIDE	1					
06	J932060	・ボルト	・BOLT	8					
07	J951020	・ナット	・NUT	8					
08	A590920	・ワッシャ;スプリング	・WASHER;SPRING	8					
10	4276384	・ボス	・BOSS	1					
11	4276386	・シム	・SHIM	12	R				
12	4276385	・プレート	・PLATE	1					
13	J901275	・ボルト	・BOLT	3					
14	A590912	・ワッシャ;スプリング	・WASHER;SPRING	3					
100	9075345	キット;ポイント	KIT;POINT	5					

1本爪リッパ
ONE-POINT RIPPER

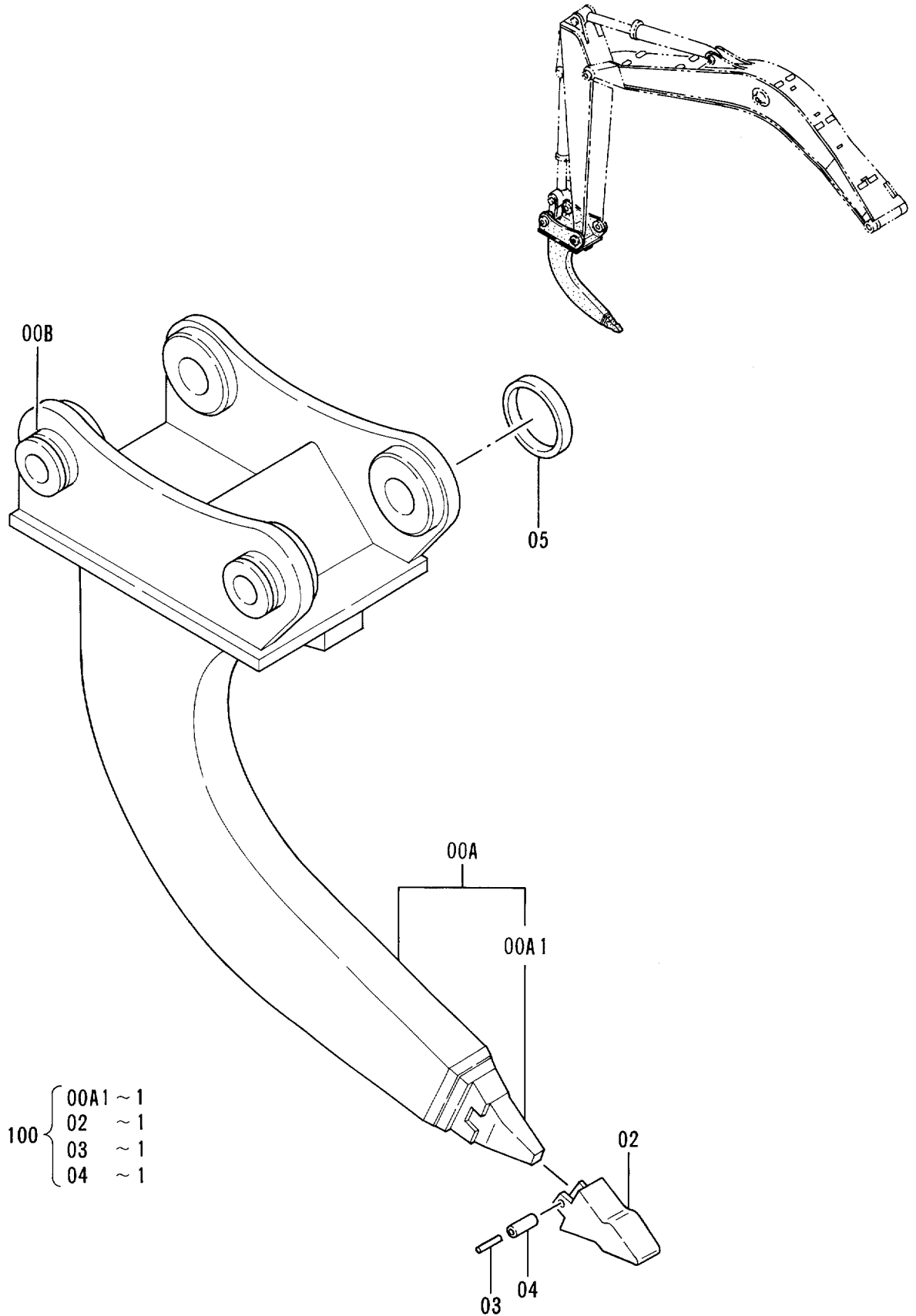

1 本爪リツパ°
ONE-POINT RIPPER

35001-

符号 ITEM	部品番号 PART NO.	部 品 名	PART NAME	数量 QTY	サービス コード S.C	適用号機 SERIAL NO.	互 換 性 ICA	代 替 部 品 REPLACEABLE PART	
								部品番号 PART NO.	数量 QTY
	9107754	1本°ンズ°メ°リツパ° アツセン	ONE-POINT RIPPER ASS'Y	1					
00A-B	9107753	・リツパ°	・RIPPER	1					
00A	6012320	・・リツパ°	・・RIPPER	1					
00A1	971376	・・・ノーズ°	・・・NOSE	1	WK				
00B	4197033	・・ストツパ°	・・STOPPER	2	W				
02	971377	・ホ°イント;ツース	・POINT;TOOTH	1	K				
03	971378	・ピン	・PIN	1	K				
04	971379	・ブ°ツシツグ° ;ラバ°ー	・BUSHING;RUBBER	1	K				
05	4175071	・スペ°ーサ	・SPACER	1					
100	9042616	キット;ホ°イント	KIT;POINT	1					

法面バケット SLOPE-FINISHING BLADE

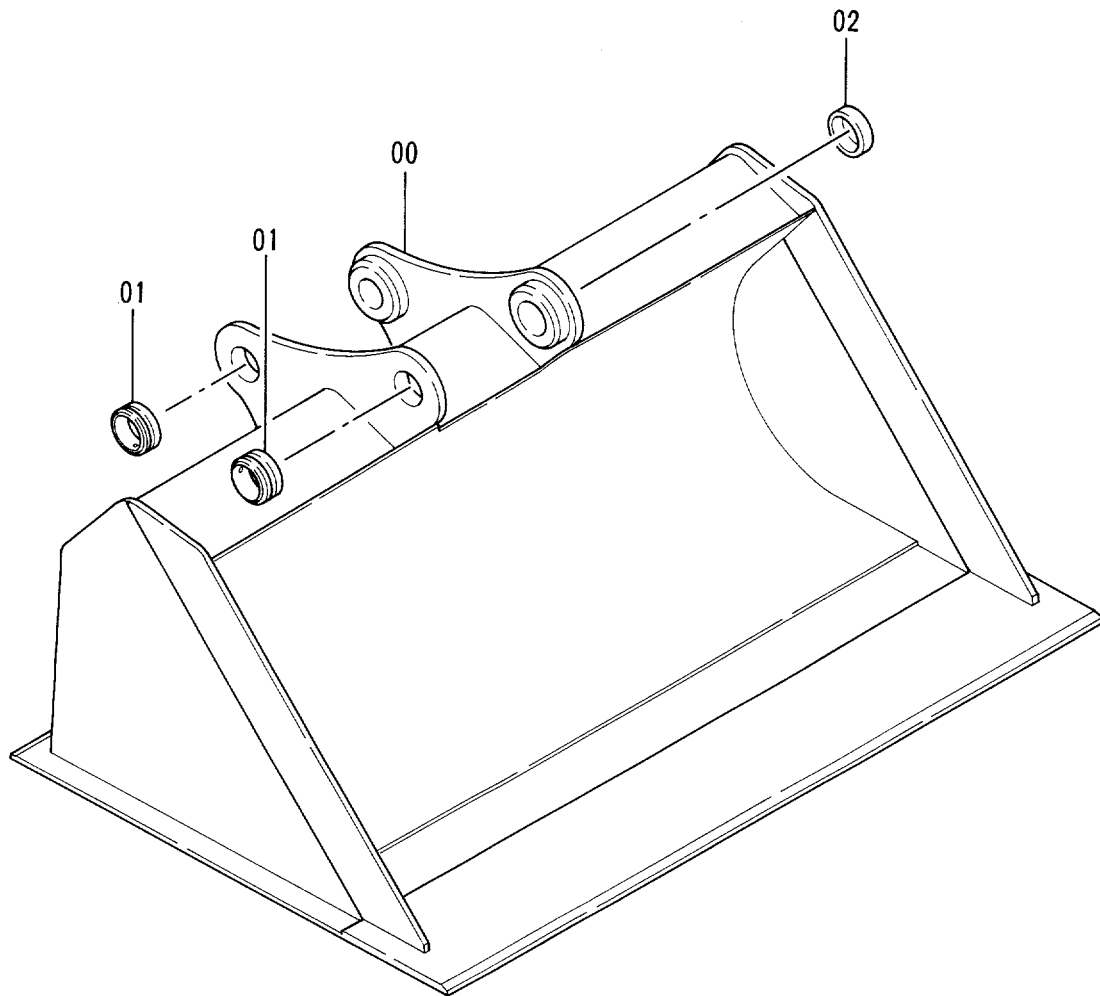
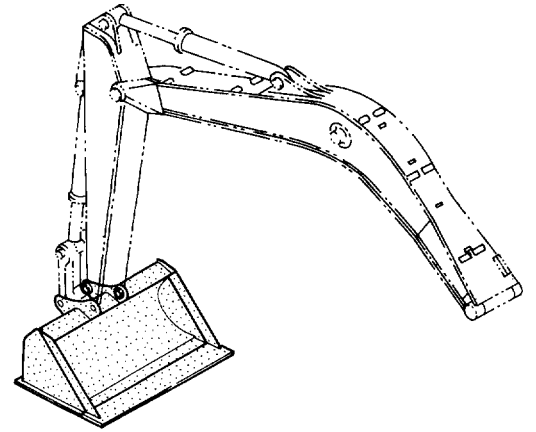

クラムシェルバケット (1)
CLAMSHELL BUCKET (1)

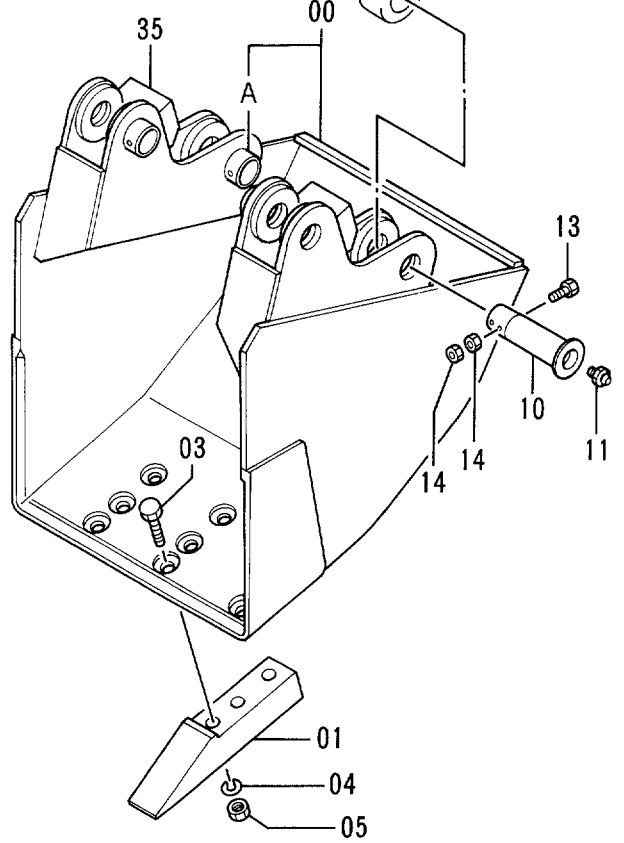
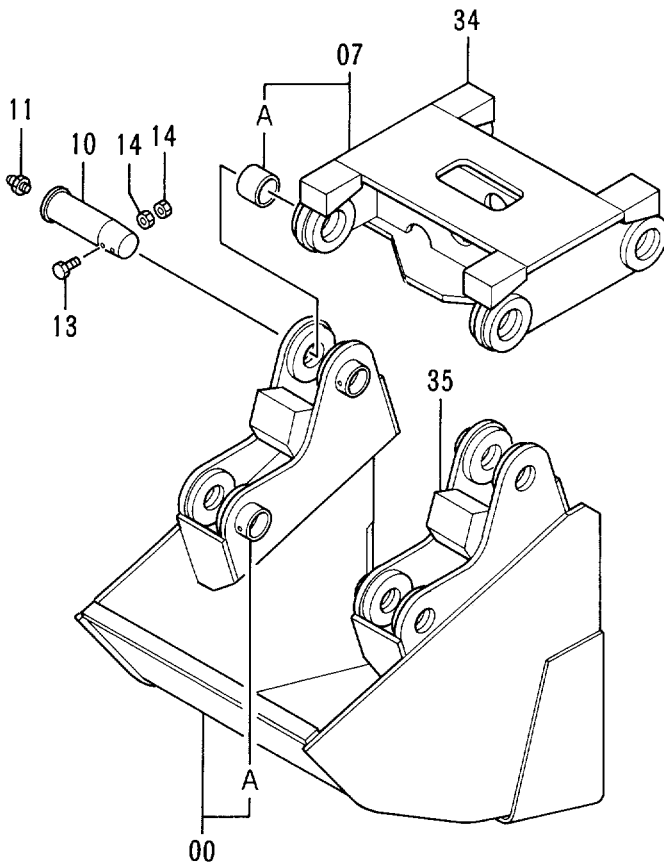
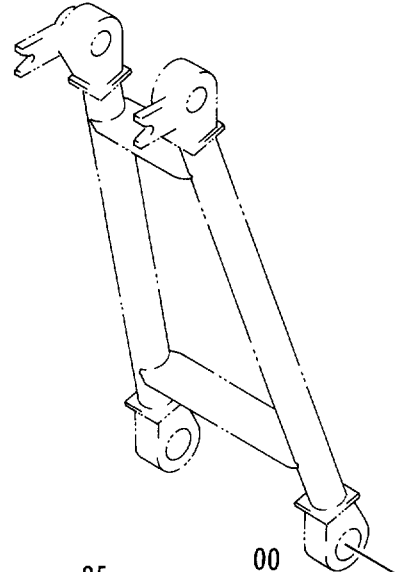
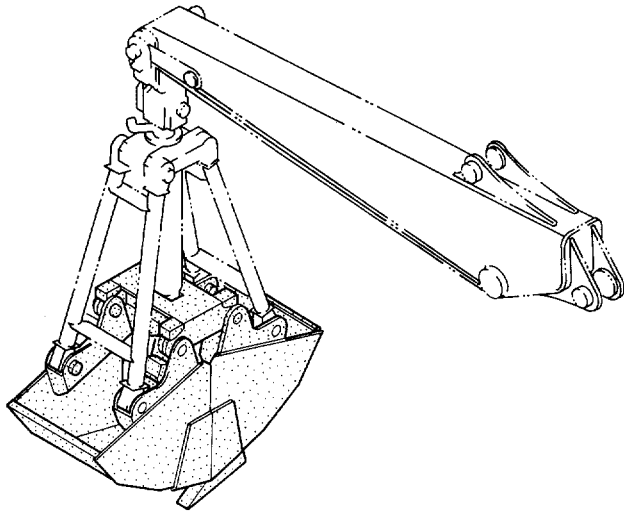

クラムシェル バケツ (1)
CLAMSHELL BUCKET (1)

35001-

符号 ITEM	部品番号 PART NO.	部 品 名	PART NAME	数量 QTY	サービス コード S.C	適用号機 SERIAL NO.	互 換 性 ICA	代 替 部 品 REPLACEABLE PART	
								部品番号 PART NO.	数量 QTY
00	9020913	シェル	SHELL	2					
00A	498672	-スペーサ	-SPACER	4	W				
01	452632	ツース	TOOTH	6					
03	447167	ボルト	BOLT	18					
04	A590922	ワッシャ;スプリング	WASHER;SPRING	18					
05	452064	ナット	NUT	18					
07	9020914	フレーム	FRAME	1					
07A	443976	-ブッシュ	-BUSHING	4	W				
10	316694	ピン	PIN	8					
11	J75481	フィッティング;グリス	FITTING;GREASE	8					
13	M121290	ボルト	BOLT	8					
14	M511210	ナット	NUT	16					
34	492271	ストッパ	STOPPER	4	W				
35	492272	ストッパ	STOPPER	4	W				

クラムシェルバケット (2) CLAMSHELL BUCKET (2)

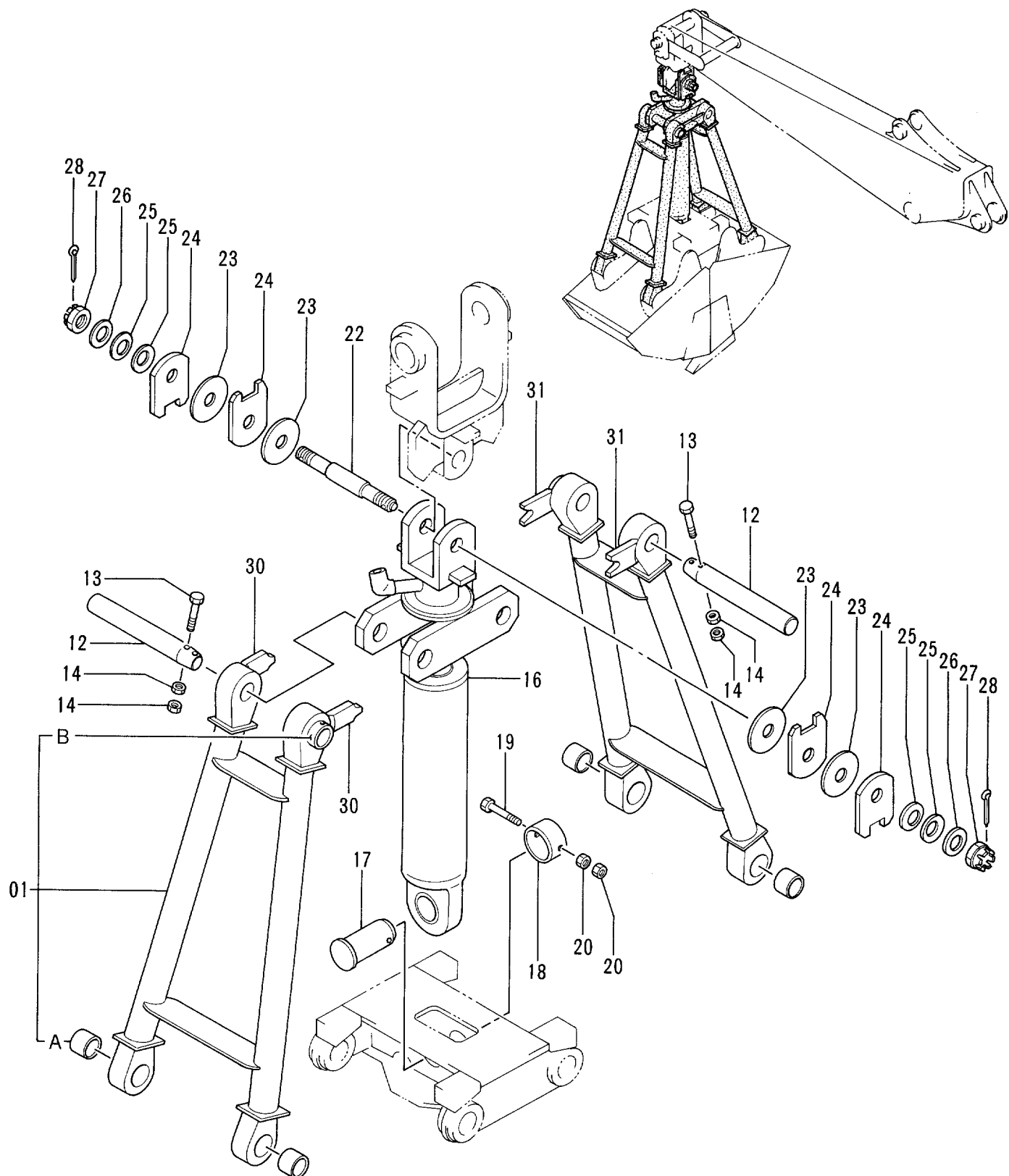

クラムシェル バケツ (2)
CLAMSHELL BUCKET (2)

35001-

符号 ITEM	部品番号 PART NO.	部 品 名	PART NAME	数量 QTY	サービス コード S. C	適用号機 SERIAL NO.	互 換 性 ICA	代 替 部 品 REPLACEABLE PART	
								部品番号 PART NO.	数量 QTY
01	9020915	ステー	STAY	2					
01A	443976	・ブッシング	・BUSHING	2	W				
01B	498672	・スペーサ	・SPACER	1	W				
12	452066	ピン	PIN	2					
13	M121290	ボルト	BOLT	2					
14	M511210	ナット	NUT	4					
16	4288744	シリンダ	CYL.	1	H				
17	4155711	ピン	PIN	1					
18	4076157	ストッパ	STOPPER	1					
19	M121602	ボルト	BOLT	1					
20	M511613	ナット	NUT	2					
22	455064	ピン	PIN	1					
23	455060	ディスク	DISC	4					
24	455062	レバー	LEVER	4					
25	452073	スプリング ; フラッシュ	SPRING ; FLUSH	4					
26	452074	ワッシャ	WASHER	2					
27	452077	ナット ; キャスル	NUT ; CASTLE	2					
28	A768080	ピン ; スプリット	PIN ; SPLIT	2					
30	452075	レバー	LEVER	2	W				
31	452076	レバー	LEVER	2	W				

クラムシェルバケット (3)
CLAMSHELL BUCKET (3)

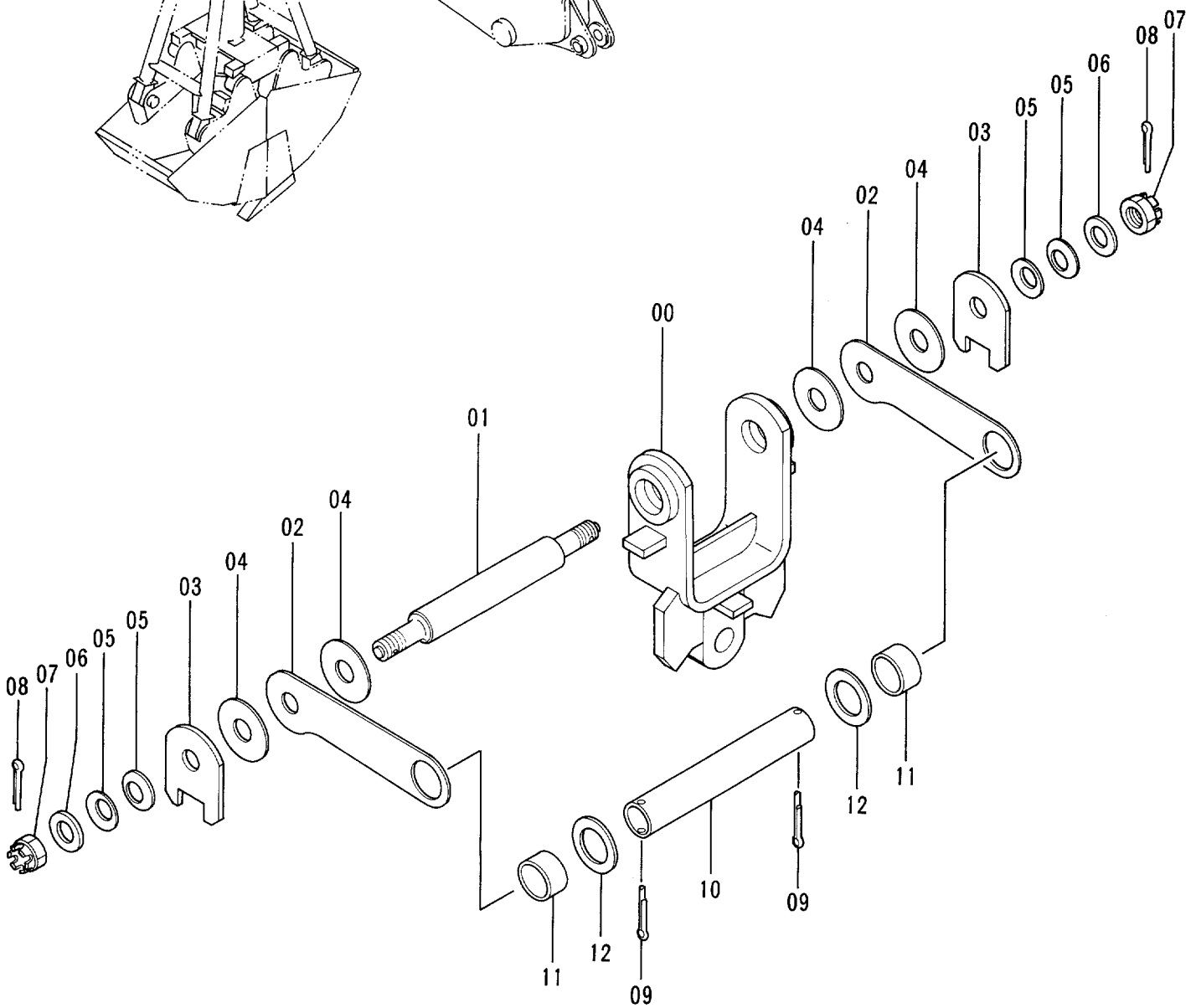
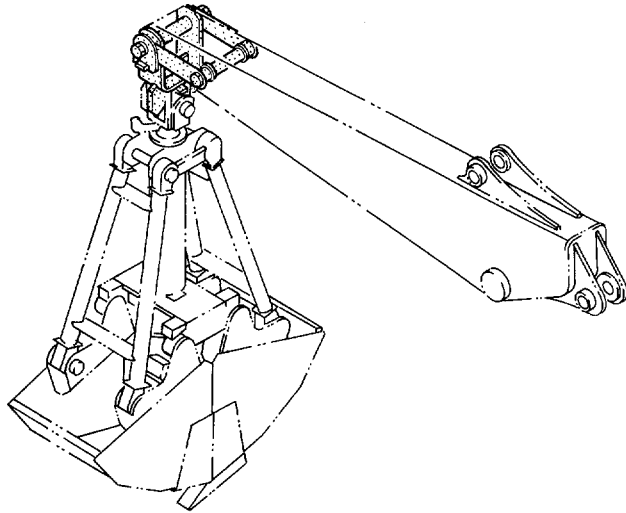

クラムシェル配管 CLAMSHELL PIPINGS

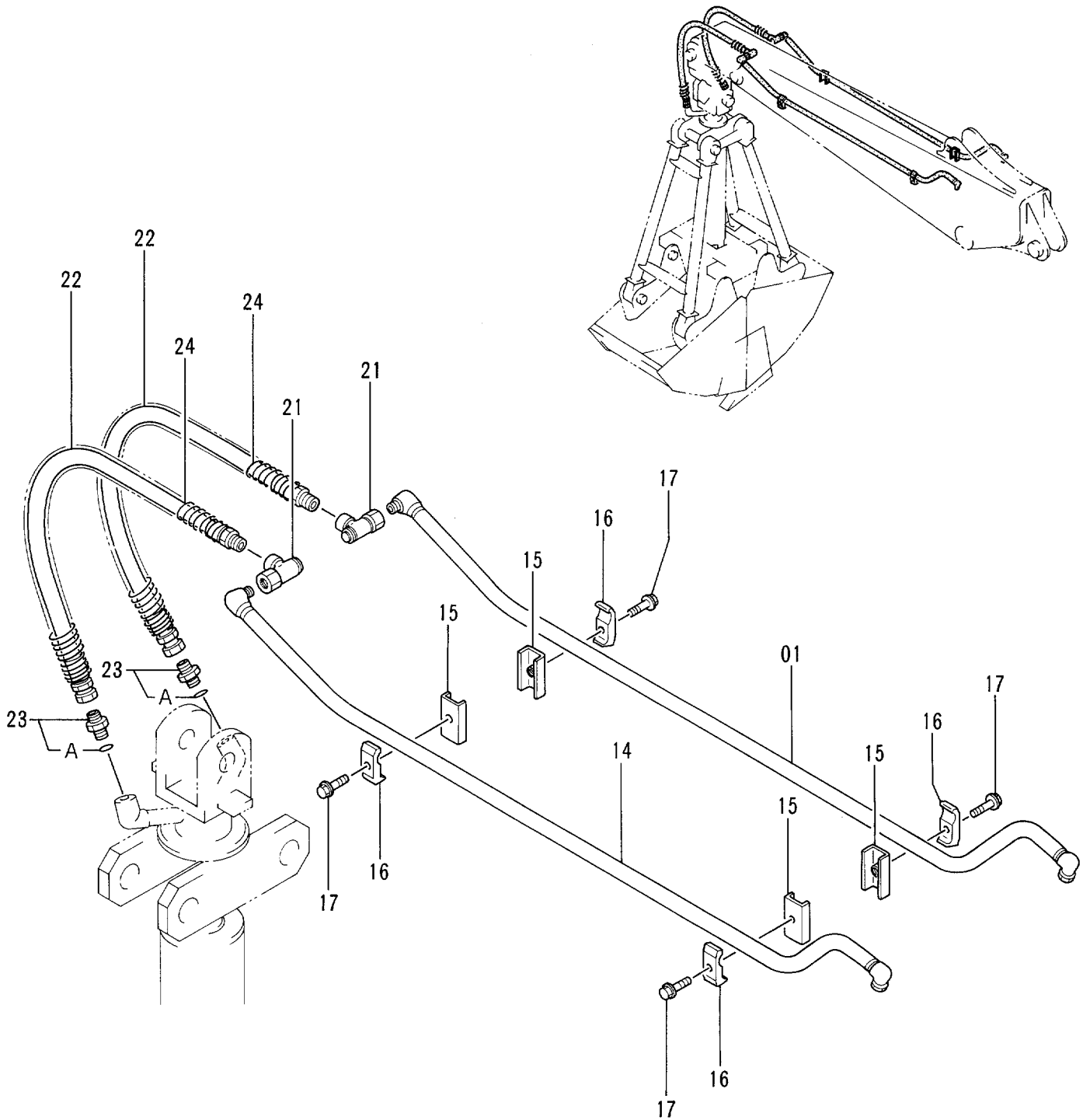

ホースラプチャーバルブ配管 (ブーム) : 1
 HOSE RUPTURE VALVE PIPINGS (BOOM) : 1

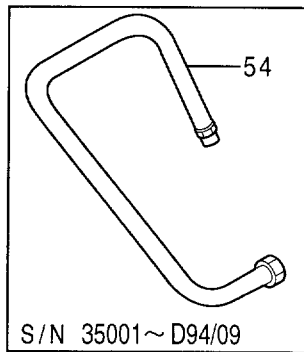
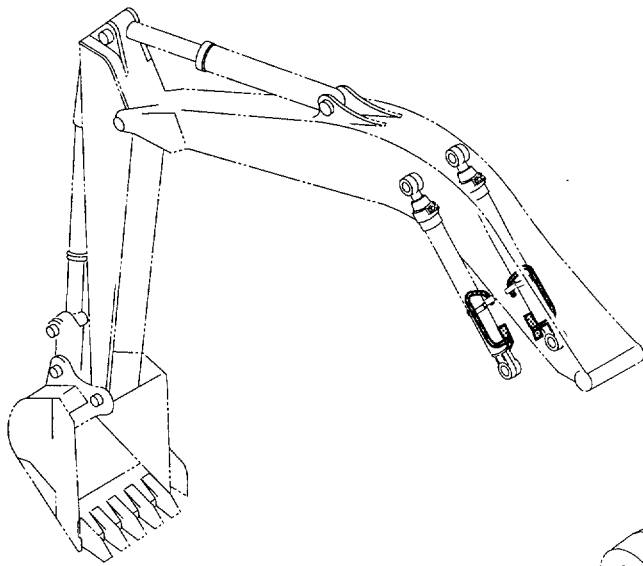

シリンダ;ブーム
 CYL.;BOOM

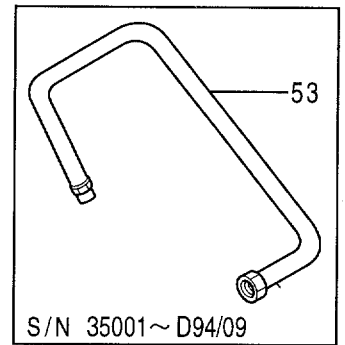

シリンダ;ブーム
 CYL.;BOOM

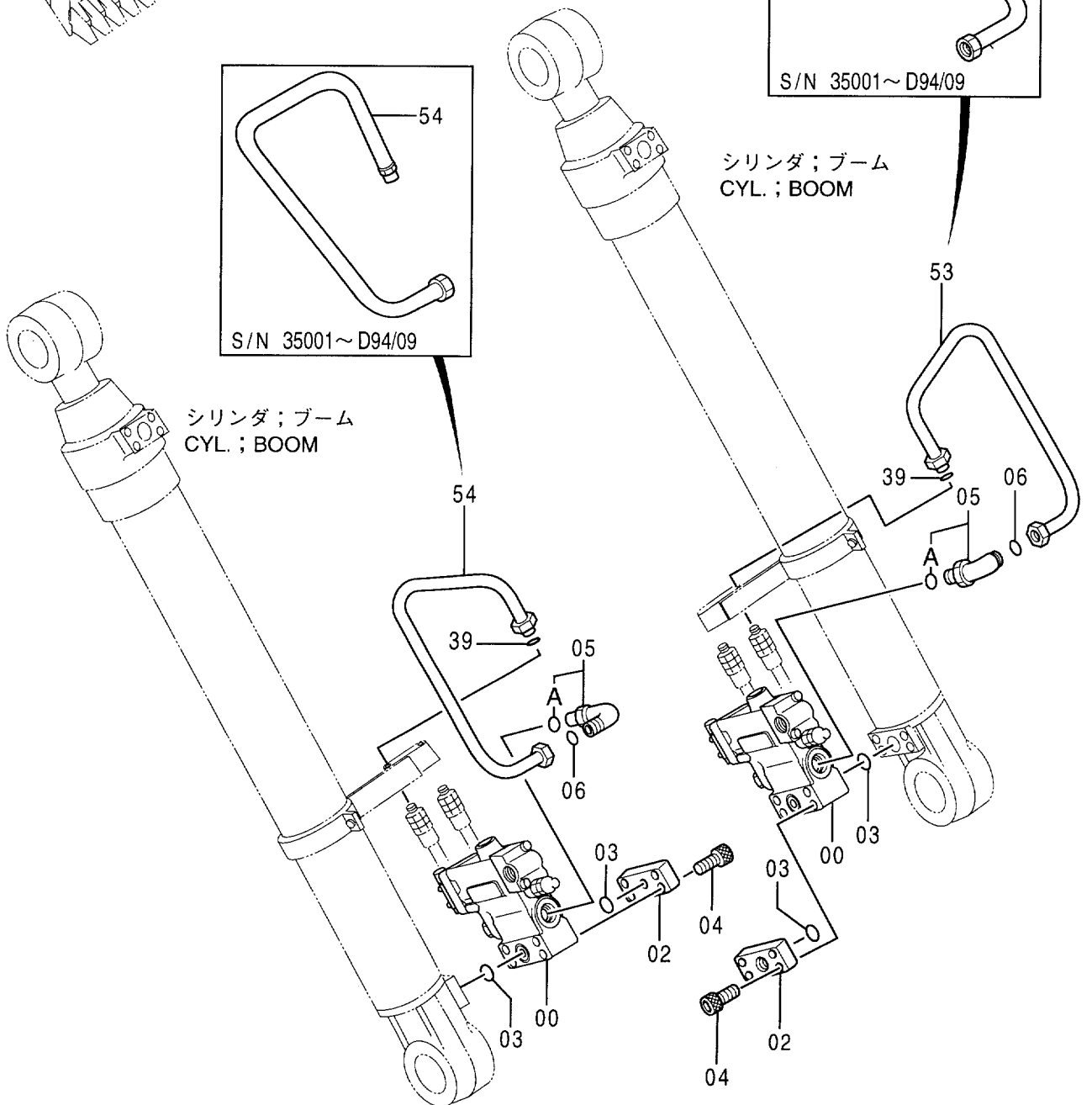

ホースラプチャーバルブ配管 (ブーム) : 2
 HOSE RUPTURE VALVE PIPINGS (BOOM) : 2

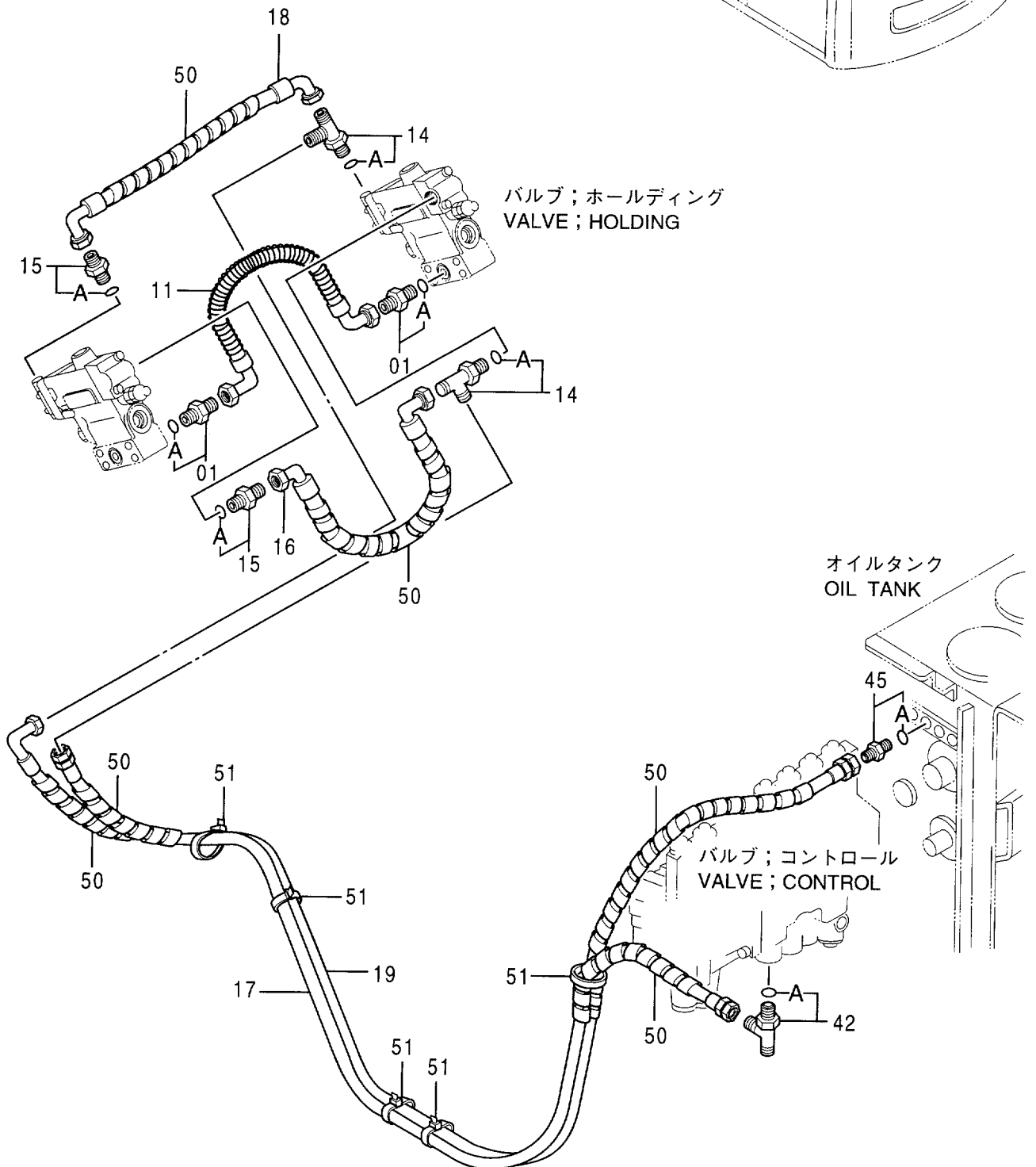
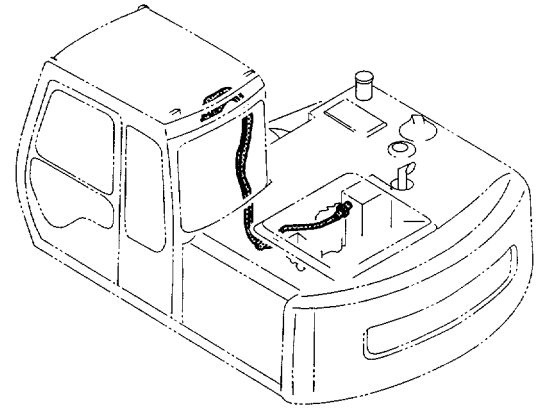

ホースラプチャーバルブ配管 (ブーム) :2
 HOSE RUPTURE VALVE PIPINGS (BOOM) :2

35001-

符号 ITEM	部品番号 PART NO.	部品名	PART NAME	数量 QTY	サービス コード S.C	適用号機 SERIAL NO.	互換性 ICA	代替部品 REPLACEABLE PART	
								部品番号 PART NO.	数量 QTY
01	4200465	アダプタ;S	ADAPTER;S	2					
01A	957366	・O-リング	・O-RING	1					
11	4326966	ホース	HOSE	1					
14	4205363	チー;S	TEE;S	2					
14A	4509180	・O-リング	・O-RING	1					
15	4200466	アダプタ;S	ADAPTER;S	2					
15A	4509180	・O-リング	・O-RING	1					
16	4295511	ホース	HOSE	1					
17	4326042	ホース	HOSE	1					
18	4327439	ホース	HOSE	1					
19	4326041	ホース	HOSE	1					
42	4205363	チー;S	TEE;S	1					
42A	4509180	・O-リング	・O-RING	1					
45	4261938	フィルタ	FILTER	1					
45A	4509180	・O-リング	・O-RING	1					
50	4133527	プロテクタ	PROTECTOR	6					
51	4121859	クリップ;バンド	CLIP;BAND	5					

ホースラップチャーバルブ配管 (ブーム) :3
 HOSE RUPTURE VALVE PIPINGS (BOOM) :3

35001-

符号 ITEM	部品番号 PART NO.	部品名	PART NAME	数量 QTY	サービス コード S.C	適用号機 SERIAL NO.	互換性 ICA	代替部品 REPLACEABLE PART	
								部品番号 PART NO.	数量 QTY
01	4217341	エルボ ;S	ELBOW;S	2					
01A	4506424	・O-リング	・O-RING	1					
24	9739018	サポ-ト	SUPPORT	1					
25	J021235	ボ-ルト;セムス	BOLT;SEMS	2					
27	4190125	クランプ ;パイプ	CLAMP;PIPE	2					
28	J011250	ボ-ルト;セムス	BOLT;SEMS	2					
29	8059789	パイプ	PIPE	1					
30	3060670	マニホ-ルト	MANIFOLD	1					
31	J011240	ボ-ルト;セムス	BOLT;SEMS	2					
32	4189619	アダプタ ;S	ADAPTER;S	1					
32A	4506424	・O-リング	・O-RING	1					
33	4174542	プラグ	PLUG	1					
33A	4506424	・O-リング	・O-RING	1					
34	4157562	エルボ ;S	ELBOW;S	2					
34A	4506424	・O-リング	・O-RING	1					
36	4326485	ホ-ス	HOSE	2					
37	4251920	ホ-ス	HOSE	1					
38	4210356	ホ-ス	HOSE	1					
39	4138938	O-リング	O-RING	4					
40	4187308	O-リング	O-RING	4					
46	9735916	シート ;スクリユ	SEAT;SCREW	1	W				
47	4338461	プレート	PLATE	1	W				
49	4044420	プロテクタ	PROTECTOR	5					

ホースラプチャーバルブ配管 (アーム) : 1
 HOSE RUPTURE VALVE PIPINGS (ARM) : 1

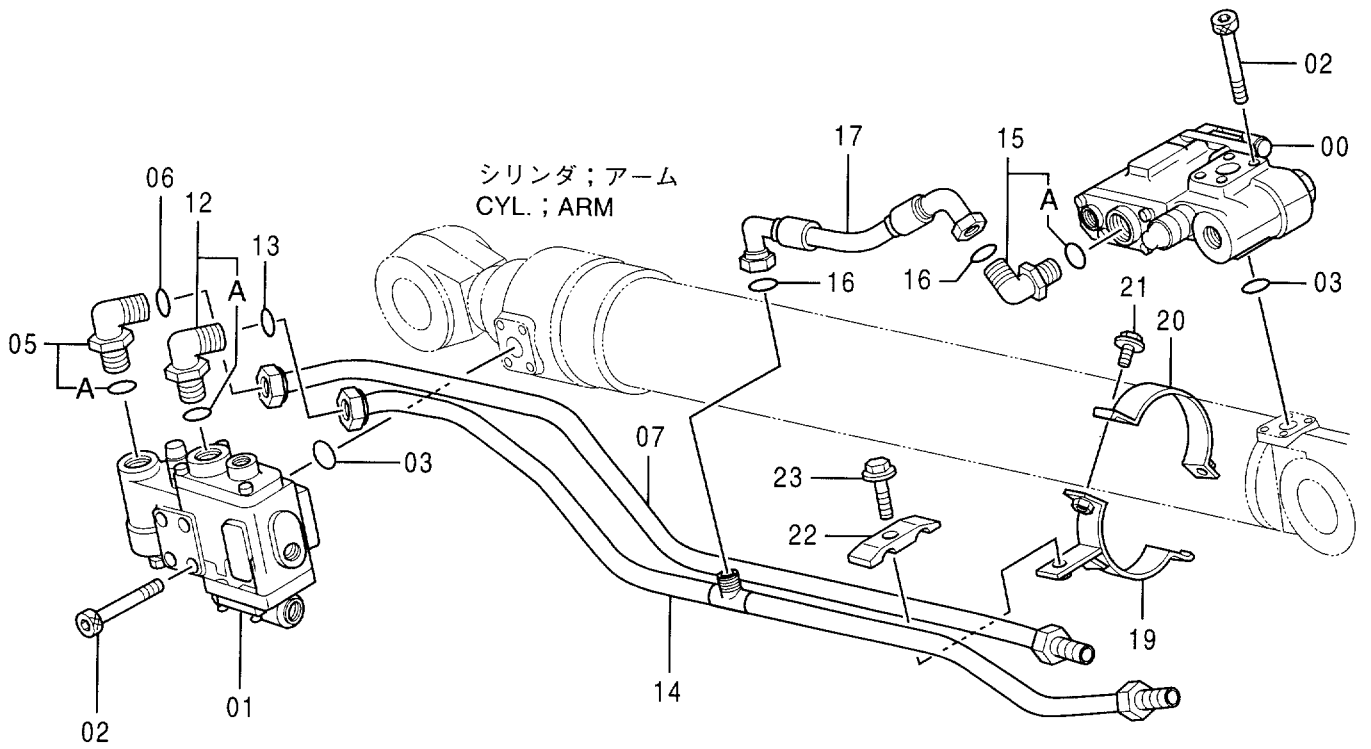
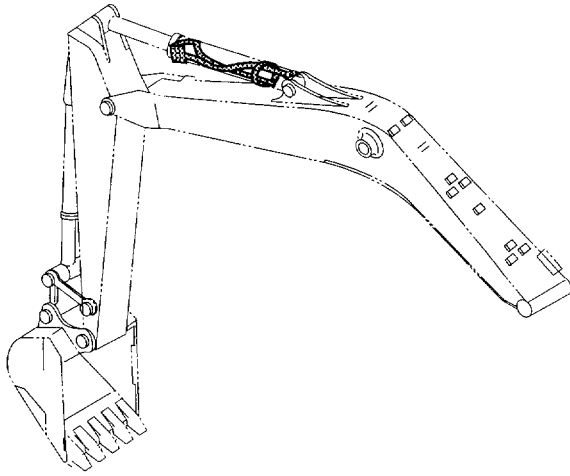

ホースラップチャージャーバルブ配管 (アーム) :1
 HOSE RUPTURE VALVE PIPINGS (ARM) :1

35001-

符号 ITEM	部品番号 PART NO.	部品名	PART NAME	数量 QTY	サービス コード S.C	適用号機 SERIAL NO.	互換性 ICA	代替部品 REPLACEABLE PART	
								部品番号 PART NO.	数量 QTY
00	4311301	バルブ;ホールドイング	VALVE;HOLDING	1	H				
01	4311302	バルブ;ホールドイング	VALVE;HOLDING	1	H				
02	M341001	ボルト;ソケット	BOLT;SOCKET	8					
03	A811030	O-リング	O-RING	2					
05	4198799	エルボ;S	ELBOW;S	1					
05A	4506429	O-リング	O-RING	1					
06	4187328	O-リング	O-RING	1					
07	8055891	パイプ	PIPE	1					
12	4198799	エルボ;S	ELBOW;S	1					
12A	4506429	O-リング	O-RING	1					
13	4187328	O-リング	O-RING	1					
14	7028958	パイプ	PIPE	1					
15	4202113	エルボ;S	ELBOW;S	1					
15A	4506429	O-リング	O-RING	1					
16	4187308	O-リング	O-RING	2					
17	4332952	ホース	HOSE	1					
19	8053740	クランプ	CLAMP	1					
20	9739016	クランプ	CLAMP	1					
21	J011035	ボルト;セムス	BOLT;SEMS	2					
22	4189859	クランプ;パイプ	CLAMP;PIPE	1					
23	J011265	ボルト;セムス	BOLT;SEMS	1					

ホースラプチャーバルブ配管 (アーム) : 2
 HOSE RUPTURE VALVE PIPINGS (ARM) : 2

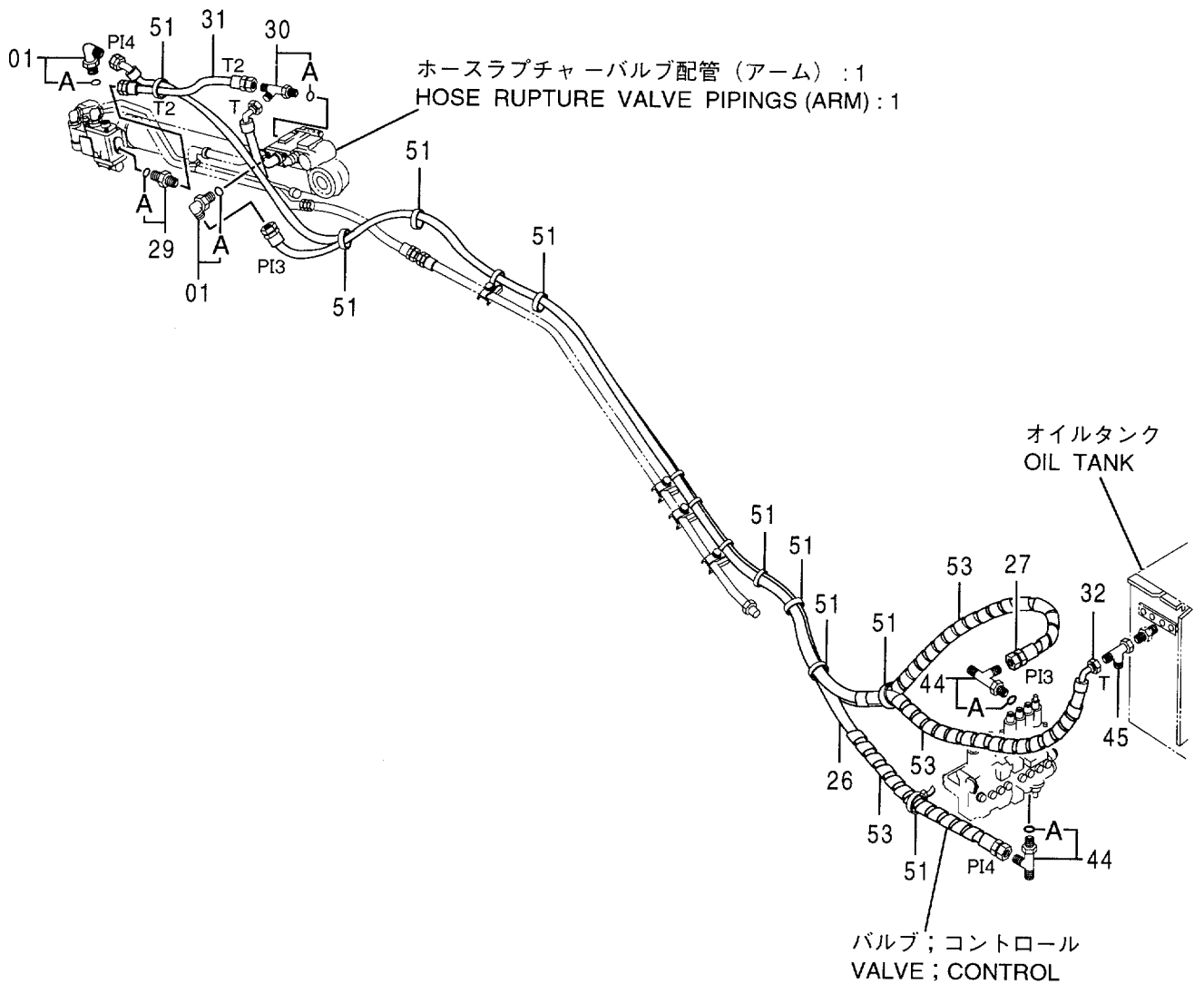
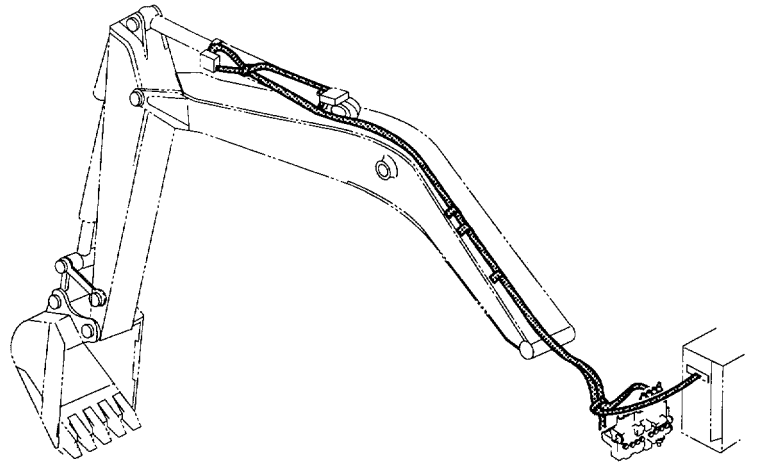

ホースラップチャハルブ配管 (ア-ム) :2
 HOSE RUPTURE VALVE PIPINGS (ARM) :2

35001-

符号 ITEM	部品番号 PART NO.	部 品 名	PART NAME	数量 Q'TY	サービス コード S . C	適用号機 SERIAL NO.	互 換 性 ICA	代 替 部 品 REPLACEABLE PART	
								部品番号 PART NO.	数量 Q'TY
01	4154671	エルボ ;S	ELBOW;S	2					
01A	4509180	・O-リング	・O-RING	1					
26	4332946	ホース (P14)	HOSE (P14)	1					
27	4332949	ホース (P13)	HOSE (P13)	1					
29	4200466	アダプタ ;S	ADAPTER;S	1					
29A	4509180	・O-リング	・O-RING	1					
30	4205363	チー ;S	TEE;S	1					
30A	4509180	・O-リング	・O-RING	1					
31	4269843	ホース (T2)	HOSE (T2)	1					
32	4332950	ホース (T)	HOSE (T)	1					
44	4205363	チー ;S	TEE;S	2					
44A	4509180	・O-リング	・O-RING	1					
45	4246672	ユニオン ;M	UNION;M	1					
51	4121859	クリップ ;バンド	CLIP;BAND	10					
53	4133527	プロテクタ	PROTECTOR	5					

ホースラプチャーバルブ配管 (アーム) : 3
 HOSE RUPTURE VALVE PIPINGS (ARM) : 3

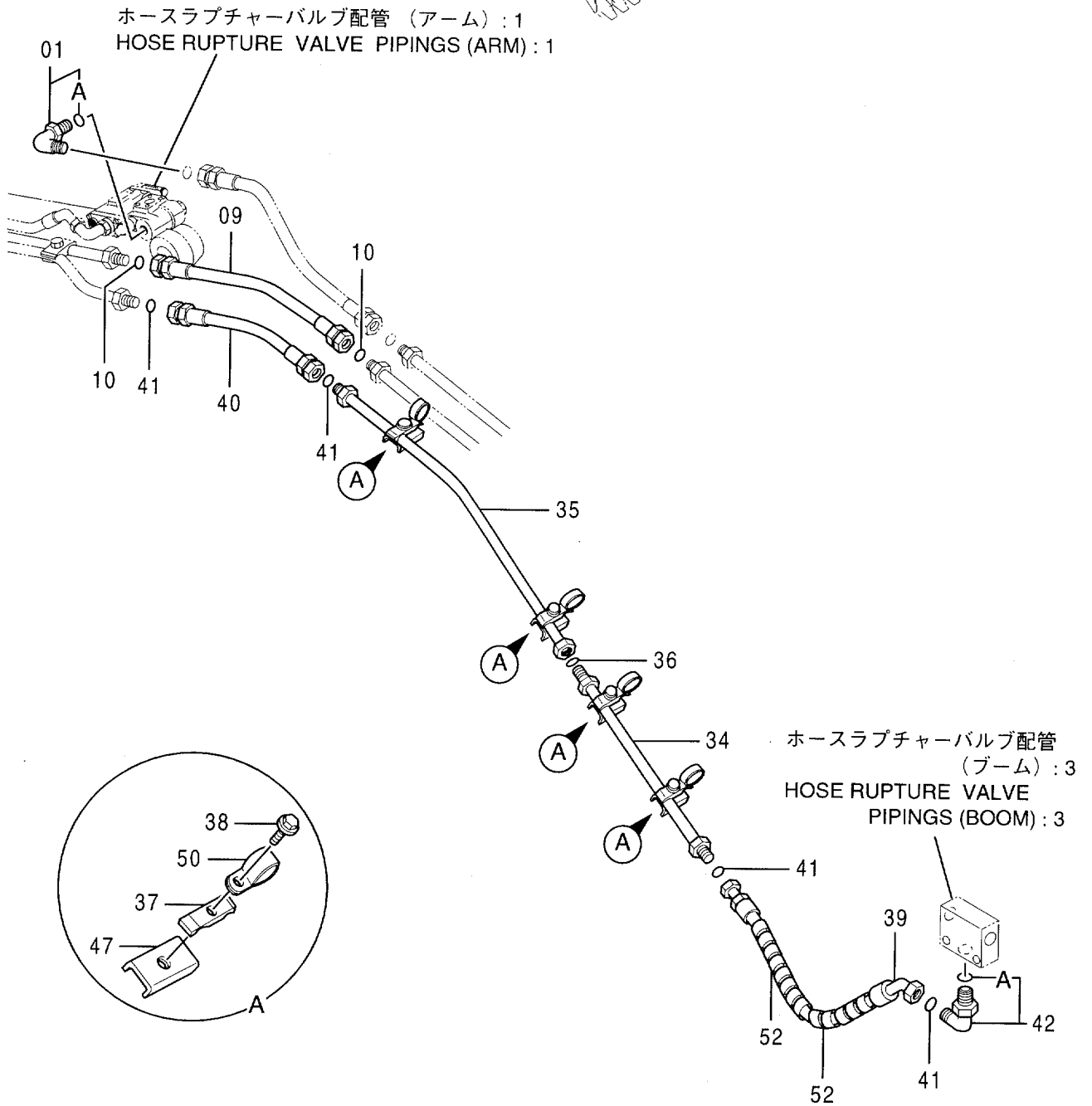
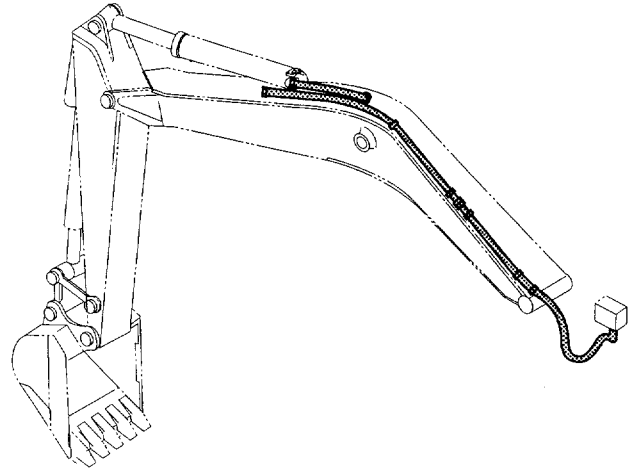

ホースブチヤ-バルブ配管 (ア-ム) :3
 HOSE RUPTURE VALVE PIPINGS (ARM) :3

35001-

符号 ITEM	部品番号 PART NO.	部 品 名	PART NAME	数量 QTY	サービス コード S.C	適用号機 SERIAL NO.	互 換 性 ICA	代 替 部 品 REPLACEABLE PART	
								部品番号 PART NO.	数量 QTY
01	4202113	エルボ ;S	ELBOW;S	1					
01A	4506429	・O-リング	・O-RING	1					
09	4273356	ホ-ス	HOSE	1					
10	4187308	O-リング	O-RING	2					
34	9739017	ハ°イフ	PIPE	1					
35	8053739	ハ°イフ	PIPE	1					
36	4187328	O-リング	O-RING	1					
37	4141806	クランプ ;ハ°イフ	CLAMP;PIPE	4					
38	J011260	ボルト ;セムス	BOLT;SEMS	4					
39	4330789	ホ-ス	HOSE	1					
40	4332951	ホ-ス	HOSE	1					
41	4187308	O-リング	O-RING	4					
42	4157562	エルボ ;S	ELBOW;S	1					
42A	4506424	・O-リング	・O-RING	1					
47	9735916	シート ;スクリユ	SEAT;SCREW	4					
50	4190264	クリツフ	CLIP	4					
52	4044420	フ°ロテクタ	PROTECTOR	1					

操作ペダル (ブレーカ&クラッシャ)
CONTROL PEDAL (BREAKER & CRUSHER)

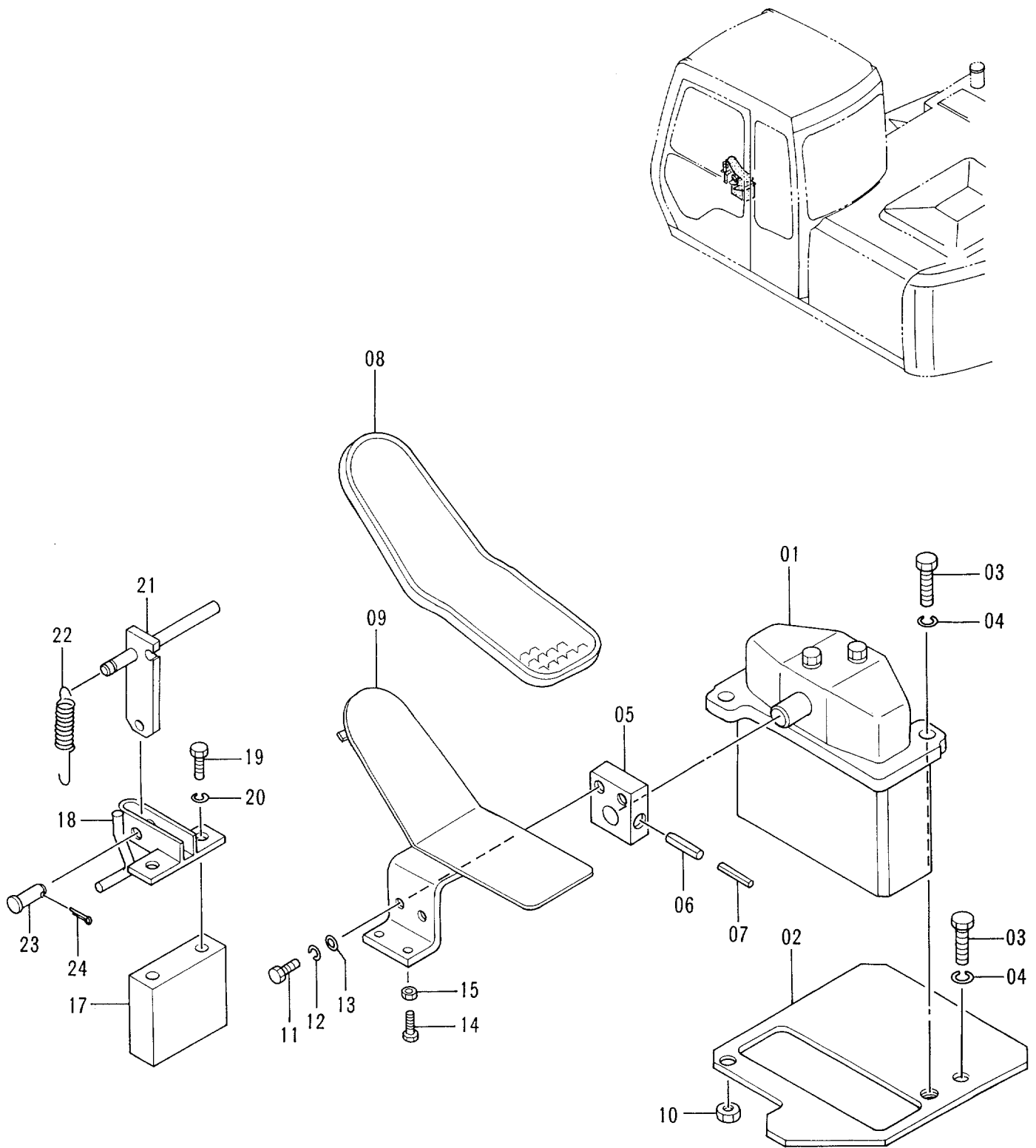

操作ペダル (ブレーカ & クラッシャ)
CONTROL PEDAL (BREAKER & CRUSHER)

35001-

符号 ITEM	部品番号 PART NO.	部品名	PART NAME	数量 Q'TY	サービス コード S.C	適用号機 SERIAL NO.	互換性 ICA	代替部品 REPLACEABLE PART	
								部品番号 PART NO.	数量 Q'TY
01	9072923	バルブ;A°イロツ (本体組付用)	VALVE;PILOT (for assembly of machine)	1	H		1	9074843	1
01	(9074843)	バルブ;A°イロツ (輸送用)	VALVE;PILOT (for transportation)	1	SH				
02	9742905	プレート	PLATE	1					
03	J901035	ボルト	BOLT	3					
04	A590910	ワッシャ;スプリング	WASHER;SPRING	3					
05	4211166	ブラケット	BRACKET	1					
06	4205317	ピン;スプリング	PIN;SPRING	1					
07	4205318	ピン;スプリング	PIN;SPRING	1					
08	4283758	カバー	COVER	1					
09	8055953	ペダル	PEDAL	1					
10	J950010	ナット	NUT	1					
11	J901025	ボルト	BOLT	2					
12	A590910	ワッシャ;スプリング	WASHER;SPRING	2					
13	A590110	ワッシャ;プレーン	WASHER;PLANE	2					
14	J900835	ボルト	BOLT	1					
15	M500807	ナット	NUT	1					
17	4282232	スペーサ	SPACER	1					
18	8034081	ブラケット	BRACKET	1					
19	J901000	ボルト	BOLT	2					
20	A590910	ワッシャ;スプリング	WASHER;SPRING	2					
21	9729325	ブラケット	BRACKET	1					
22	4149125	スプリング	SPRING	1					
23	A741026	ピン	PIN	1					
24	A763016	ピン;スプリット	PIN;SPLIT	1					

パイロット配管 (ブレーカ&クラッシャ)
 PILOT PIPINGS (BREAKER & CRUSHER)

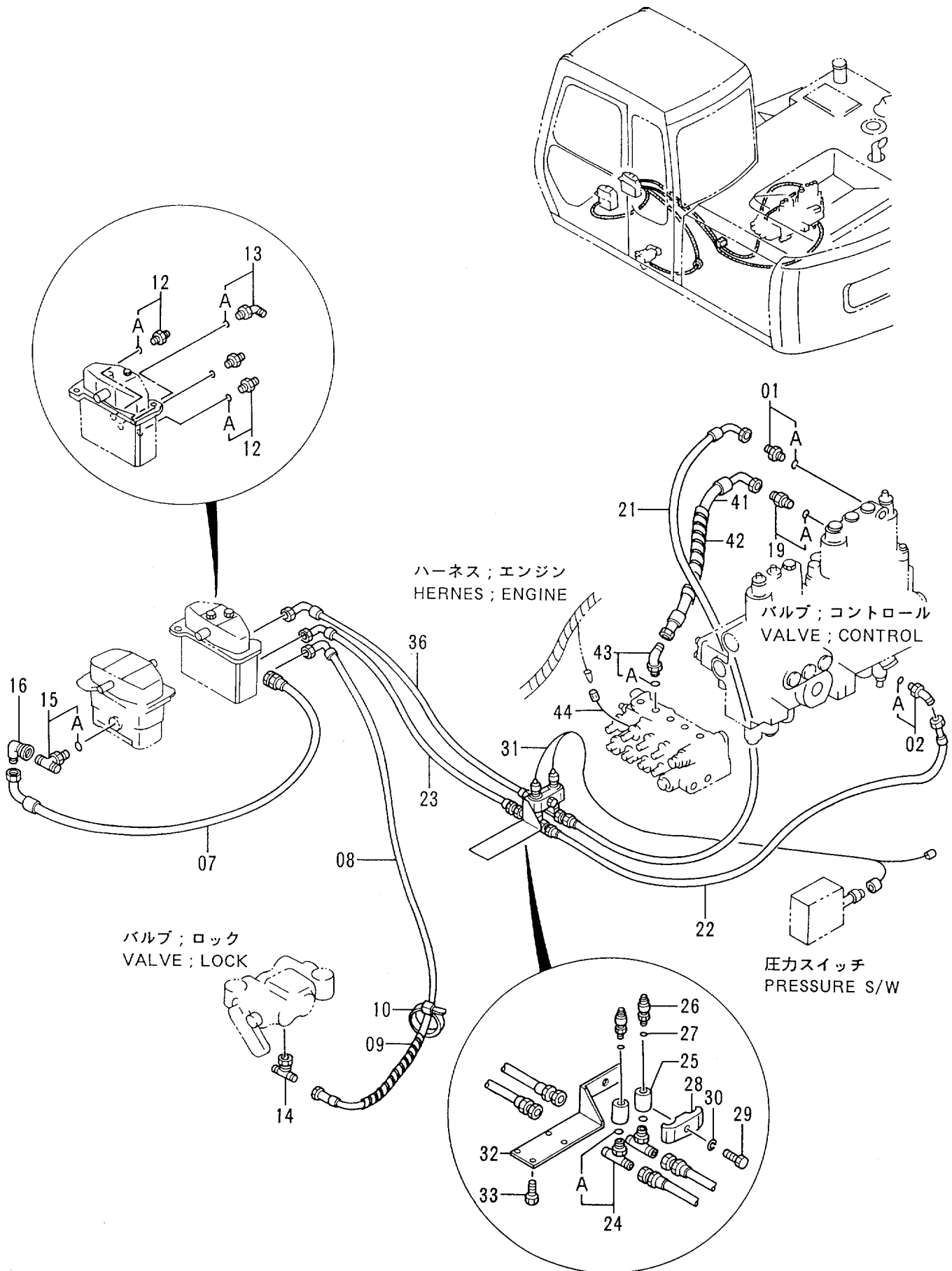

パイロット配管 (ブレーカ & クラッシャ)
PILOT PIPINGS (BREAKER & CRUSHER)

35001-

符号 ITEM	部品番号 PART NO.	部品名	PART NAME	数量 Q'TY	サービス コード S.C	適用号機 SERIAL NO.	互換性 ICA	代替部品 REPLACEABLE PART	
								部品番号 PART NO.	数量 Q'TY
01	4200466	アダプタ;S	ADAPTER;S	1					
01A	4509180	・O-リング	・O-RING	1					
02	4190244	エルボ;S	ELBOW;S	1					
02A	4509180	・O-リング	・O-RING	1					
07	4218001	ホース;ナイロン	HOSE;NYLON	1					
08	4210340	ホース;ナイロン	HOSE;NYLON	1					
09	4133527	プロテクタ	PROTECTOR	4					
10	4121859	クリップ;バンド	CLIP;BAND	4					
12	4200467	アダプタ;S	ADAPTER;S	3					
12A	957366	・O-リング	・O-RING	1					
13	4156434	エルボ;S	ELBOW;S	1					
13A	957366	・O-リング	・O-RING	1					
14	4226236	ユニオン;M	UNION;M	1					
15	4208473	チー;S	TEE;S	1					
15A	957366	・O-リング	・O-RING	1					
16	4239976	ユニオン;S	UNION;S	1					
19	4200465	アダプタ;S	ADAPTER;S	1					
19A	957366	・O-リング	・O-RING	1					
21	4297976	ホース;ナイロン (13)	HOSE;NYLON (13)	1					
22	4297977	ホース;ナイロン (14)	HOSE;NYLON (14)	1					
23	4297978	ホース;ナイロン (14-1)	HOSE;NYLON (14-1)	1					
24	4208472	チー;S	TEE;S	2					
24A	4509180	・O-リング	・O-RING	1					
25	4294660	ソケット	SOCKET	2					
26	4254563	スイッチ;プレス	SWITCH;PRES.	2					
27	4506408	O-リング	O-RING	2					
28	4189859	クランプ;パイプ	CLAMP;PIPE	1					
29	J901260	ボルト	BOLT	1					
30	A590912	ワッシャ;スプリング	WASHER;SPRING	1					
31	4294677	ハーネス;ワイヤ	HARNESS;WIRE	1					
32	9738786	ブラケット	BRACKET	1					
33	J900800	ボルト	BOLT	4					
36	4297979	ホース;ナイロン (13-2)	HOSE;NYLON (13-2)	1					
41	4319371	ホース	HOSE	1					
42	4133527	プロテクタ	PROTECTOR	1					
43	4193826	エルボ;S	ELBOW;S	1					
43A	957366	・O-リング	・O-RING	1					
44	4335716	ハーネス;ワイヤ	HARNESS;WIRE	1					

ブレーカ&クラッシャ用本体配管
 MAIN PIPINGS FOR BREAKER & CRUSHER

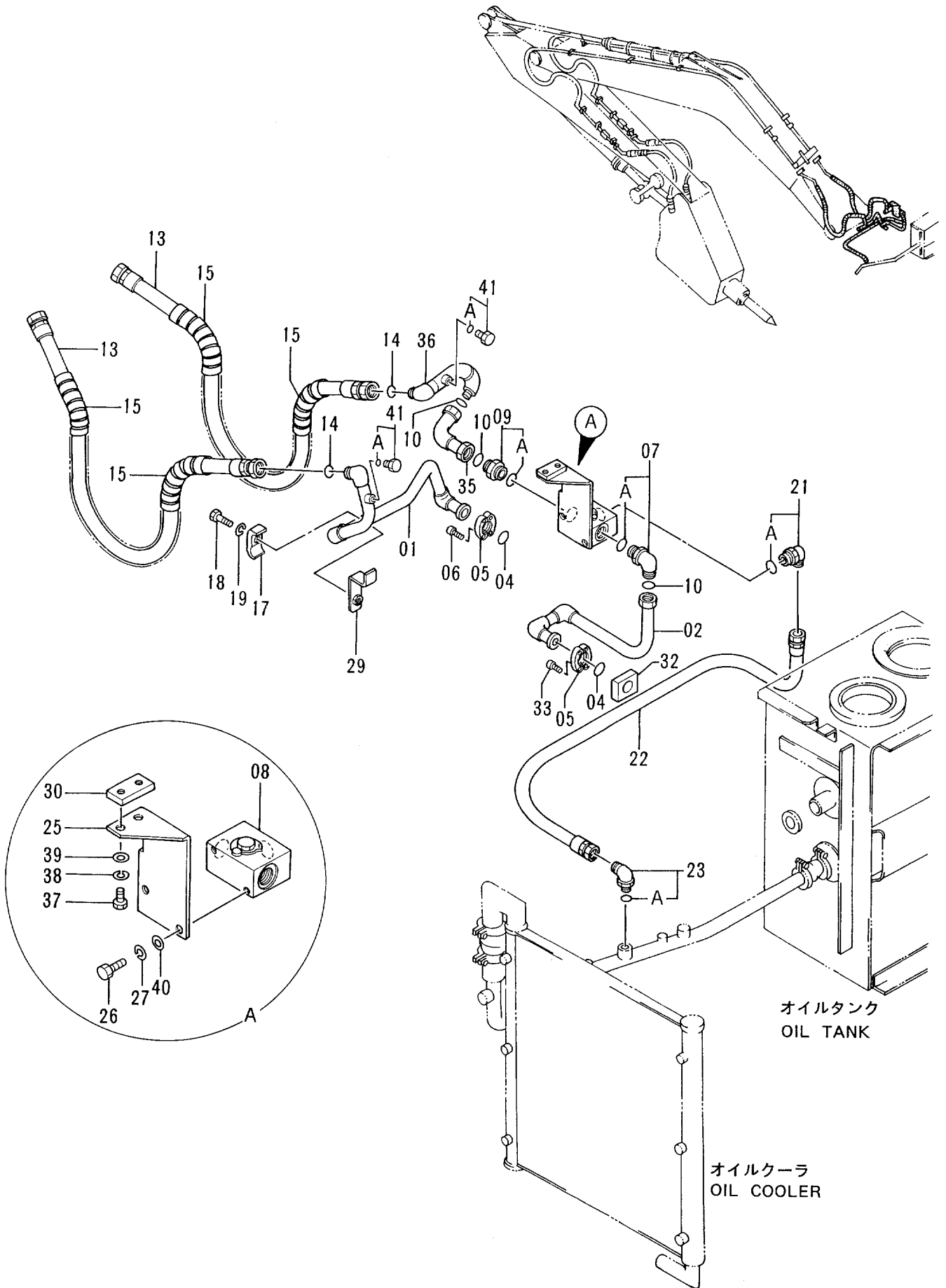

ブレーカ & クラツシヤ用本体配管
MAIN PIPINGS FOR BREAKER & CRUSHER

35001-

符号 ITEM	部品番号 PART NO.	部 品 名	PART NAME	数量 QTY	サービス コード S. C	適用号機 SERIAL NO.	互換性 ICA	代替部品 REPLACEABLE PART	
								部品番号 PART NO.	数量 QTY
01	8055918	ハ°イフ°	PIPE	1					
02	8052517	ハ°イフ°	PIPE	1		-D94/02	T	8061395	1
								4343541	1
								M341075	4
02	8061395	ハ°イフ°	PIPE	1		D94/03-			
04	971489	0-リング°	O-RING	2					
05	986910	フランジ° ; スフ° リツト	FLANGE; SPLIT	4					
06	M341030	ホ° ルト; ソケツト	BOLT; SOCKET	4					
07	4198799	エルホ° ; S	ELBOW; S	1					
07A	4506429	・0-リング°	O-RING	1					
08	4261540	ハ° ルフ°	VALVE	1					
09	4189535	アダ° プ° タ; S	ADAPTER; S	1					
09A	4506429	・0-リング°	O-RING	1					
10	4187328	0-リング°	O-RING	3					
13	4259445	ホ-ス	HOSE	2					
14	4187308	0-リング°	O-RING	2					
15	4044420	フ° ロテクタ	PROTECTOR	4					
17	4190126	クラツプ° ; ハ° イフ°	CLAMP; PIPE	1					
18	J901265	ホ° ルト	BOLT	1					
19	A590912	ワツシヤ° ; スフ° リンク°	WASHER; SPRING	1					
21	4169596	エルホ° ; S	ELBOW; S	1					
21A	4506429	・0-リング°	O-RING	1					
22	4268866	ホ-ス	HOSE	1					
23	4065118	エルホ° ; S	ELBOW; S	1					
23A	4506424	・0-リング°	O-RING	1					
25	3058297	フ° ラケツト	BRACKET	1					
26	J901025	ホ° ルト	BOLT	2					
27	A590910	ワツシヤ° ; スフ° リンク°	WASHER; SPRING	2					
29	9738074	シ-ト° ; スクリユ	SEAT; SCREW	1	W				
30	4285493	シ-ト° ; スクリユ	SEAT; SCREW	1	W				
32	4288139	フ° レ-ト	PLATE	1		-D94/02	I	4343541	1
32	4343541	フ° レ-ト	PLATE	1		D94/03-			
33	M341056	ホ° ルト; ソケツト	BOLT; SOCKET	4		-D94/02	I	M341075	4
33	M341075	ホ° ルト; ソケツト	BOLT; SOCKET	4		D94/03-			
35	9738478	ハ° イフ°	PIPE	1					
36	9732454	ハ° イフ°	PIPE	1					
37	J901222	ホ° ルト	BOLT	2					
38	A590912	ワツシヤ° ; スフ° リンク°	WASHER; SPRING	2					
39	A590112	ワツシヤ° ; フ° レ-ン	WASHER; PLANE	2					
40	A590110	ワツシヤ° ; フ° レ-ン	WASHER; PLANE	2					

ブレーカ&クラッシャ用本体配管
 MAIN PIPINGS FOR BREAKER & CRUSHER

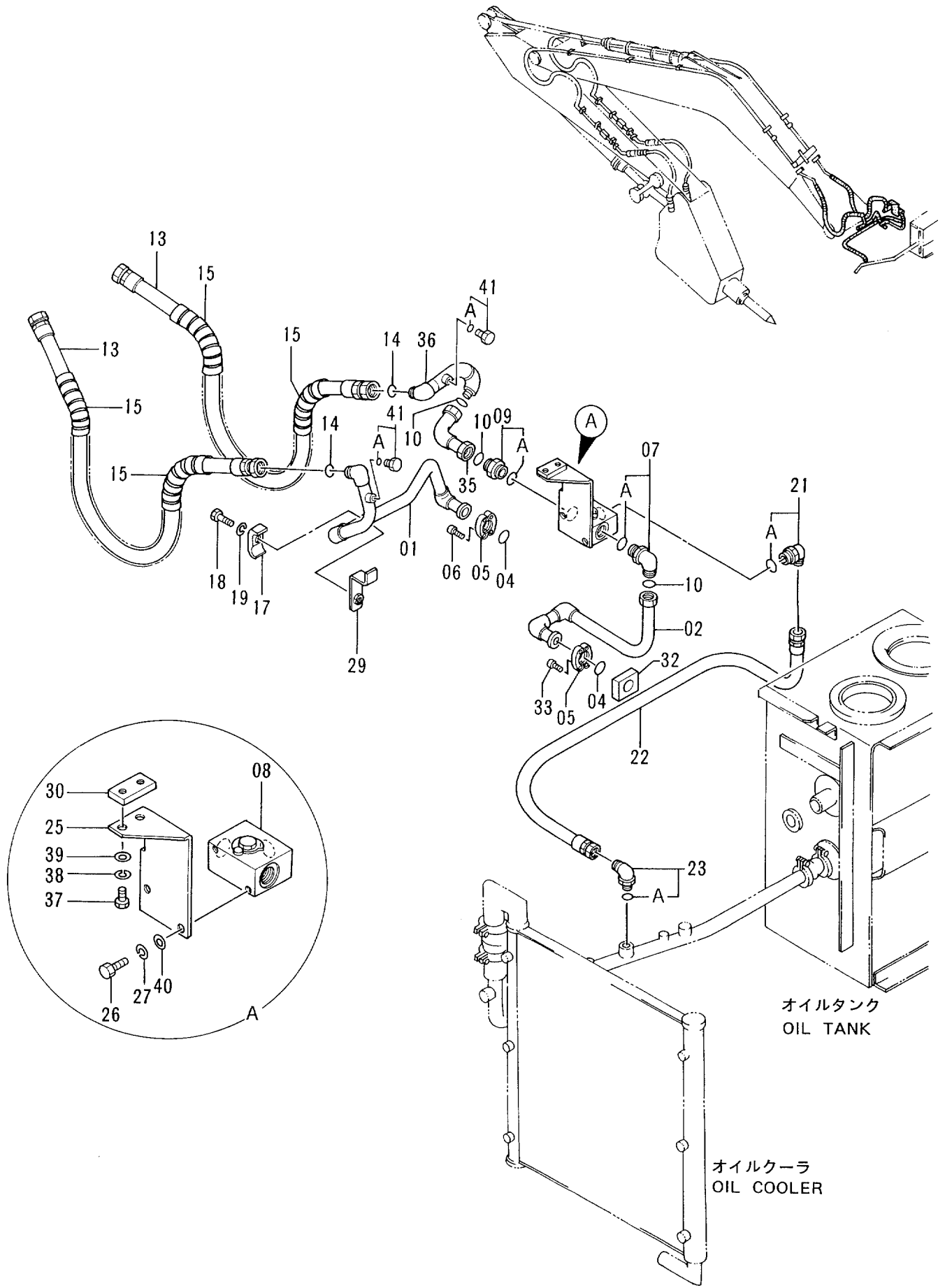

オイルタンク
 OIL TANK

オイルクーラ
 OIL COOLER

ブレーカ&クラッシャ用フロント配管
 FRONT PIPINGS FOR BREAKER & CRUSHER

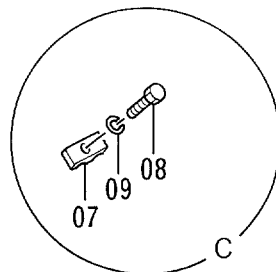
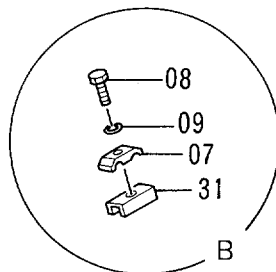
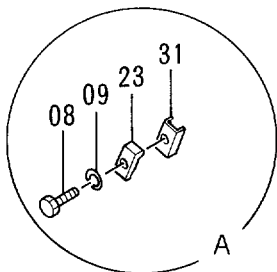
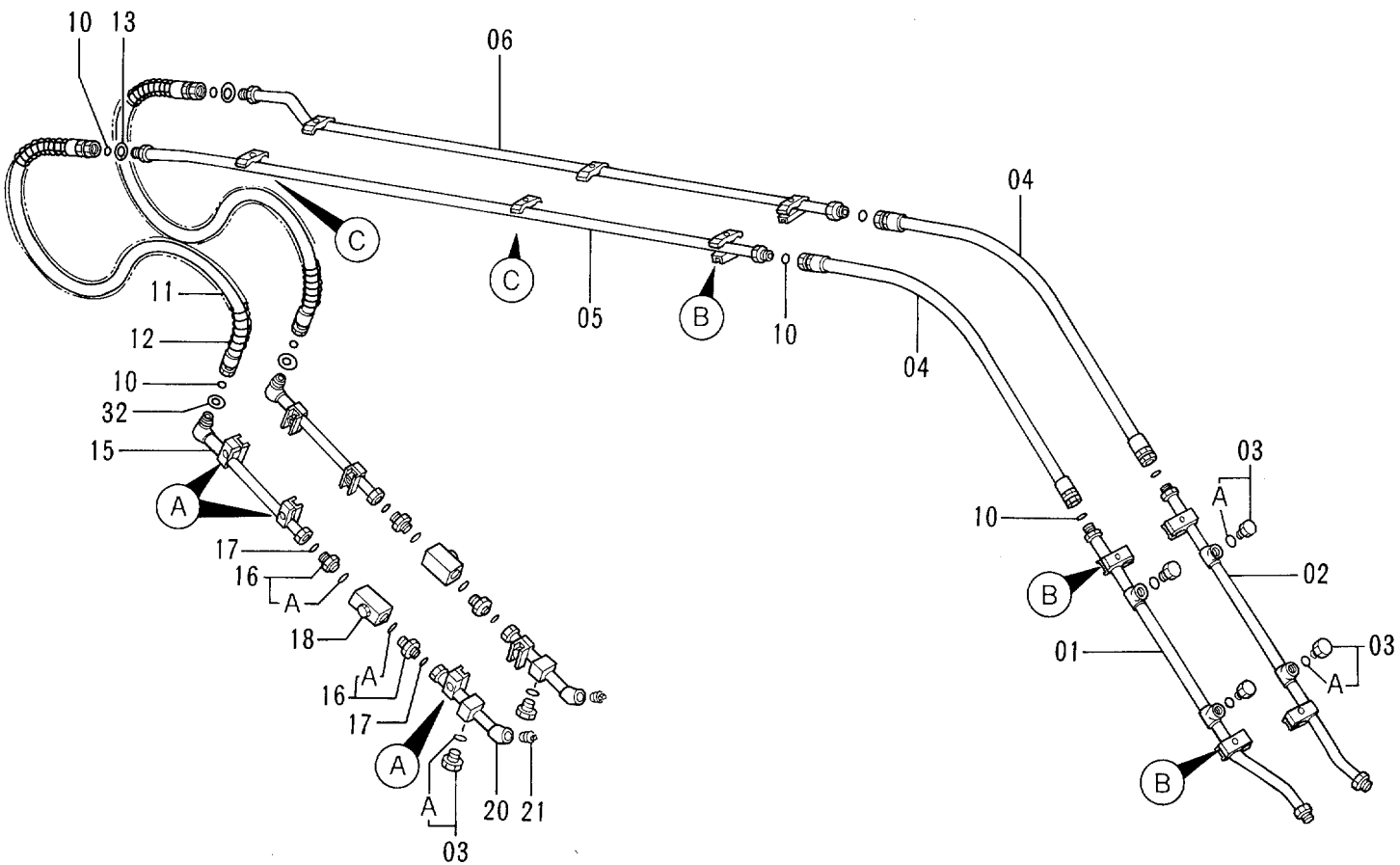
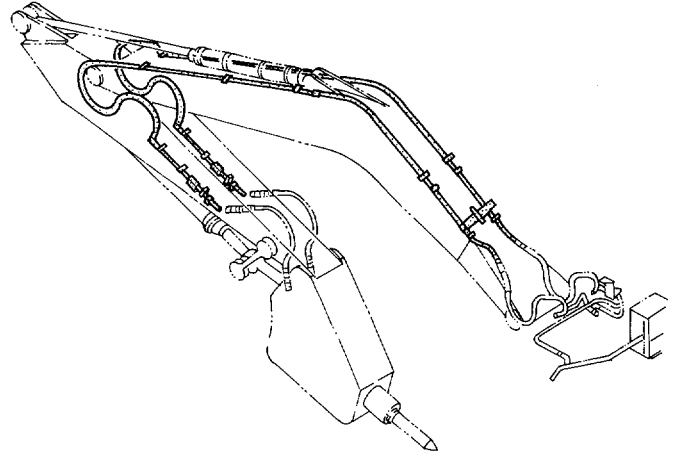

ブレーカ & クラツシヤ用 フロント配管
FRONT PIPINGS FOR BREAKER & CRUSHER

35001-

符号 ITEM	部品番号 PART NO.	部 品 名	PART NAME	数量 QTY	サービ ス コ ド S.C	適用号機 SERIAL NO.	互 換 性 ICA	代 替 部 品 REPLACEABLE PART	
								部品番号 PART NO.	数量 QTY
01	8053170	ハ°イフ°	PIPE	1					
02	8053171	ハ°イフ°	PIPE	1					
03	4174542	フ°ラク°	PLUG	6					
03A	4506424	・O-リング°	・O-RING	1					
04	4259445	ホ-ス	HOSE	2					
05	8053172	ハ°イフ°	PIPE	1					
06	8053173	ハ°イフ°	PIPE	1					
07	4141806	クラツフ° ;ハ°イフ°	CLAMP;PIPE	10					
08	J901260	ホ°ルト	BOLT	16					
09	A590912	ワツシヤ°;スフ°リング°	WASHER;SPRING	16					
10	4187308	O-リング°	O-RING	8					
11	4250889	ホ-ス (スタンダ°-ト° ア-ム)	HOSE (STD. ARM)	2					
11	4250889	ホ-ス (シヨ-ト ア-ム)	HOSE (SHORT ARM)	2					
11	4296622	ホ-ス (ロンク° ア-ム)	HOSE (LONG ARM)	2					
12	4053610	フ°ロテクタ°;ホ-ス	PROTECTOR;HOSE	2					
12	4053610	(スタンダ°-ト° ア-ム)	(STD. ARM)						
12	4053610	フ°ロテクタ°;ホ-ス	PROTECTOR;HOSE	2					
12	4054448	(シヨ-ト ア-ム)	(SHORT ARM)						
12	4054448	フ°ロテクタ°;ホ-ス	PROTECTOR;HOSE	2					
12	4054448	(ロンク° ア-ム)	(LONG ARM)						
13	4203220	ワツシヤ	WASHER	2					
15	9738562	ハ°イフ° (スタンダ°-ト° ア-ム)	PIPE (STD. ARM)	2					
15	9739045	ハ°イフ° (シヨ-ト ア-ム)	PIPE (SHORT ARM)	2					
15	9738562	ハ°イフ° (ロンク° ア-ム)	PIPE (LONG ARM)	2					
16	4189535	アダプタ°;S	ADAPTER;S	4					
16A	4506429	・O-リング°	・O-RING	1					
17	4187328	O-リング°	O-RING	4					
18	4287720	ハ°ルフ° ;ストツフ°	VALVE;STOP	2					
20	9738509	ハ°イフ°	PIPE	2					
21	94-2025	フ°ラク°	PLUG	2					
23	4190126	クラツフ° ;ハ°イフ°	CLAMP;PIPE	6					
31	9738393	シ-ト°;スクリユ	SEAT;SCREW	12	W				
32	4203220	ワツシヤ	WASHER	2					

NPKブレーカ&クラッシャ用配管 PIPING FOR NPK BREAKER & CRUSHER

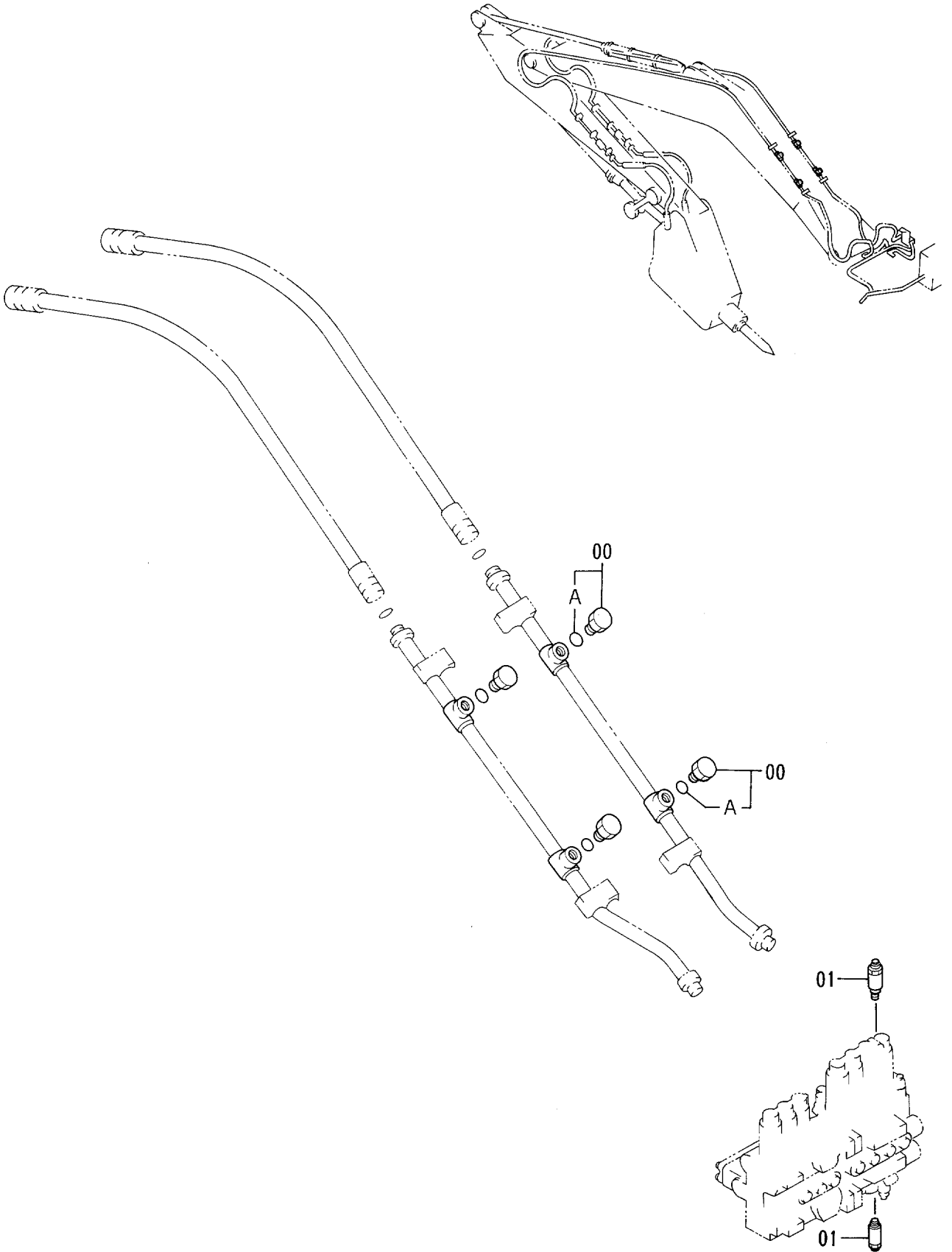

オカダ／古河ブレーカ用配管
PIPING FOR OKADA / FURUKAWA BREAKER

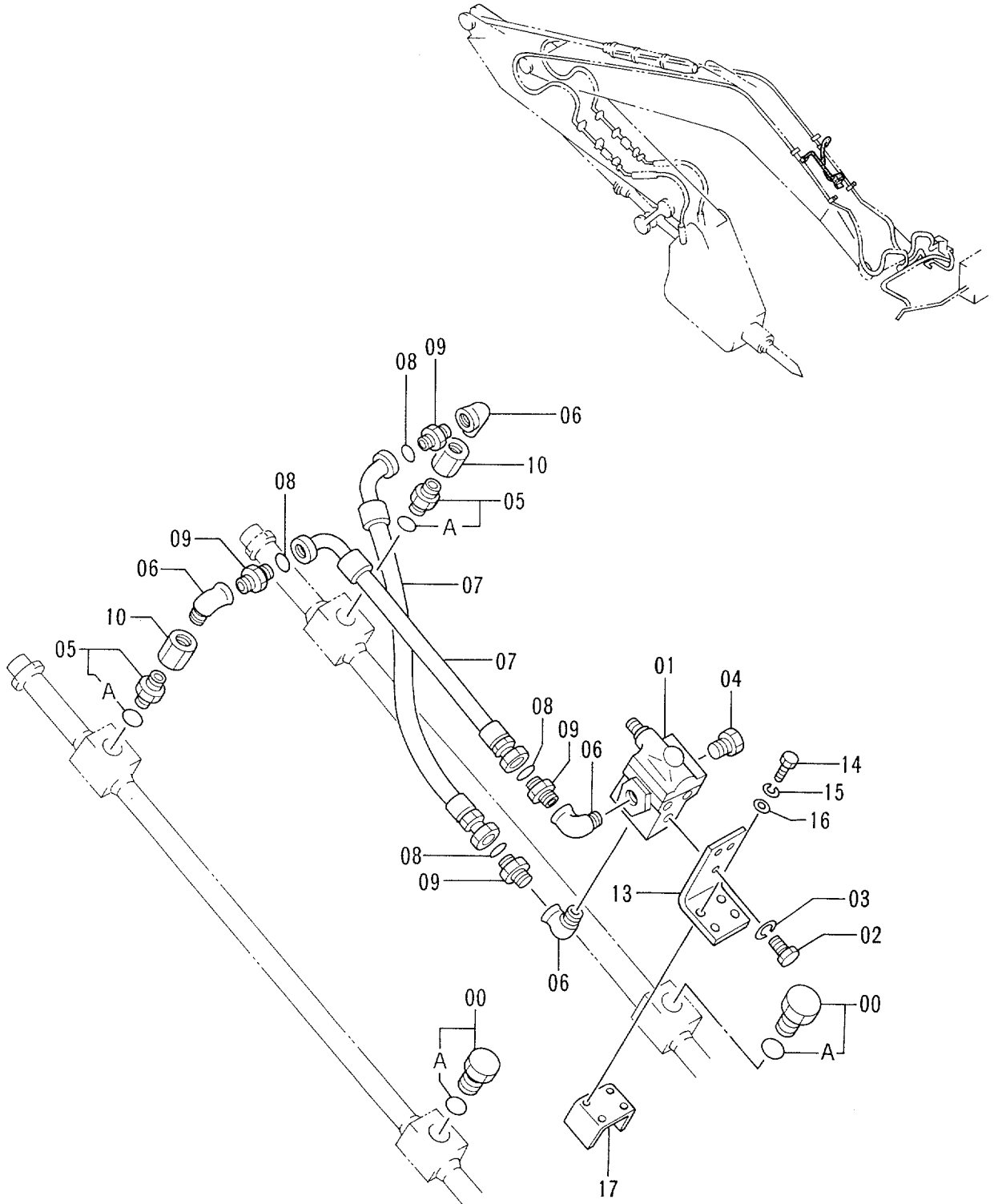

オカダ / 古河 ブレーカ用配管
 PIPINGS FOR OKADA/FURUKAWA BREAKER

35001-

符号 ITEM	部品番号 PART NO.	部品名	PART NAME	数量 QTY	サービス コード S.C	適用号機 SERIAL NO.	互換性 ICA	代替部品 REPLACEABLE PART	
								部品番号 PART NO.	数量 QTY
00	4174542	プラグ	PLUG	2					
00A	4506424	・O-リング	・O-RING	1					
01	4209158	バルブ ; リリーフ	VALVE ; RELIEF	1					
02	J900820	ボルト	BOLT	3					
03	A590908	ワッシャ ; スプリング	WASHER ; SPRING	3					
04	94-2014	プラグ	PLUG	1					
05	4208243	アダプタ ; S	ADAPTER ; S	2					
05A	4506424	・O-リング	・O-RING	1					
06	94-0633	エルボ ; S	ELBOW ; S	4					
07	4208454	ホース	HOSE	2					
08	4187308	O-リング	O-RING	4					
09	4208967	アダプタ ; S	ADAPTER ; S	4					
10	94-0678	ソケット ; S	SOCKET ; S	2					
13	4302579	ブラケット	BRACKET	1					
14	J901230	ボルト	BOLT	4					
15	A590912	ワッシャ ; スプリング	WASHER ; SPRING	4					
16	A590112	ワッシャ	WASHER	4					
17	4285492	シート ; スクリュー	SEAT ; SCREW	1	W				

オカダ/古河ブレーカ&クラッシャ用配管
 PIPINGS FOR OKADA / FURUKAWA BREAKER & CRUSHER

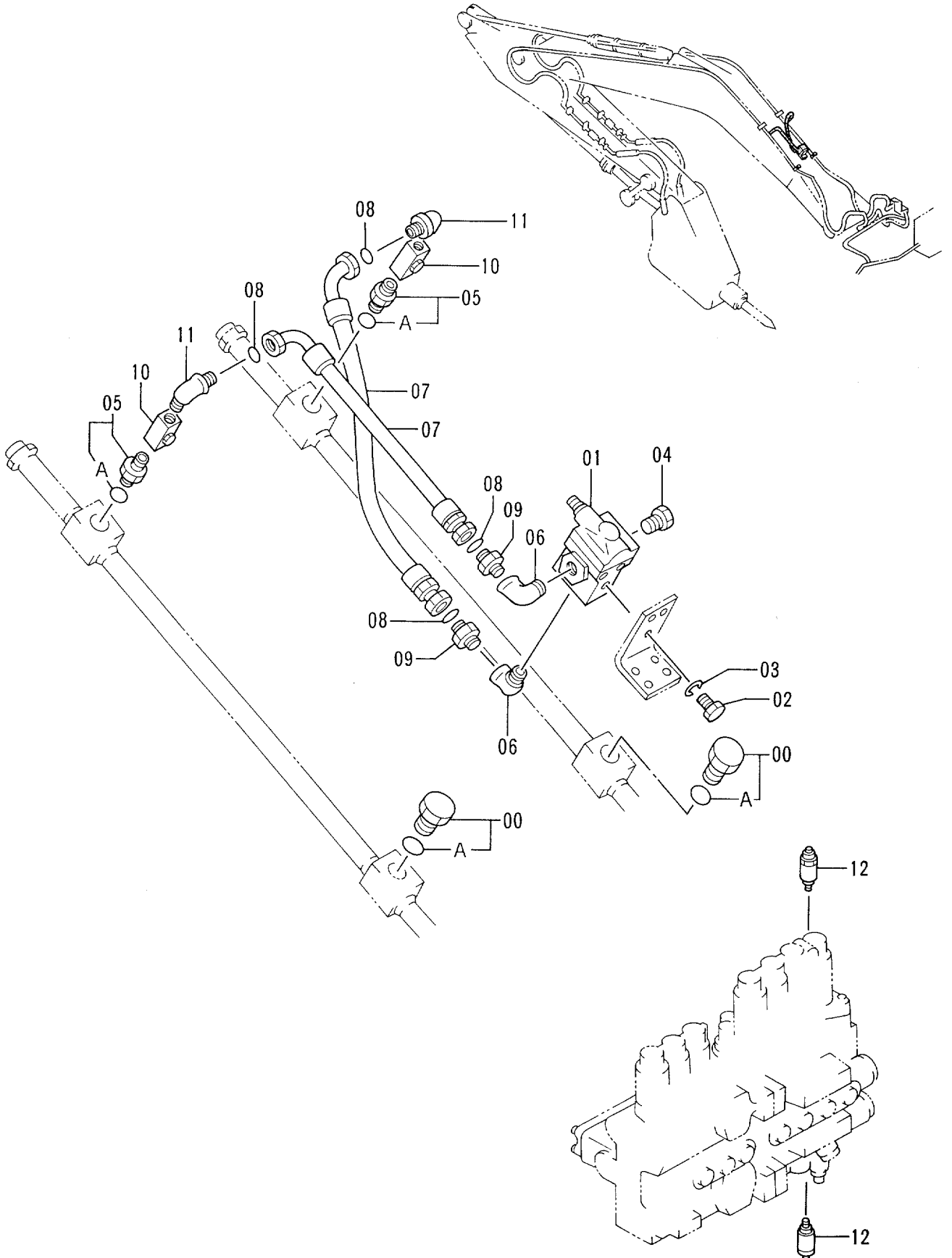

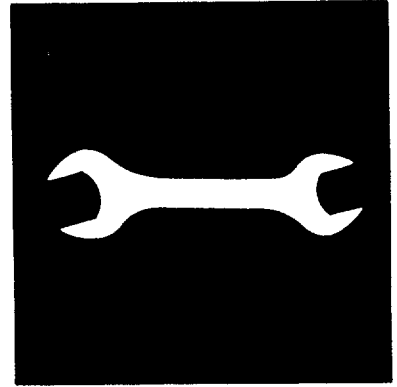

工 具 お よ び 予 備 品
TOOLS AND SPARE PARTS

工 具
TOOLS

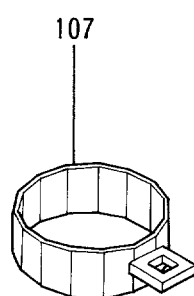
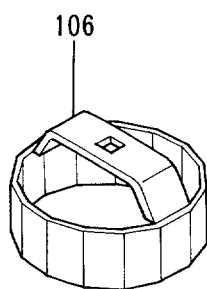
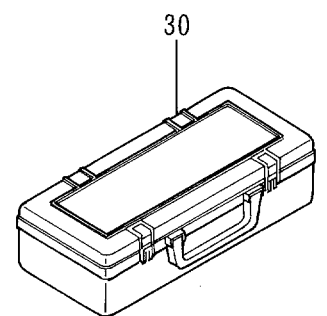
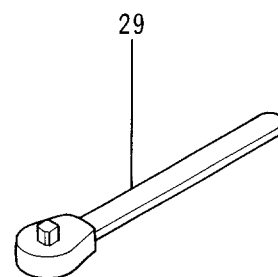
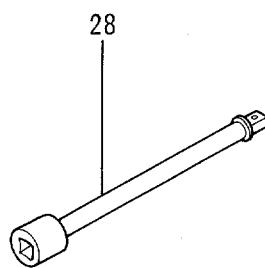
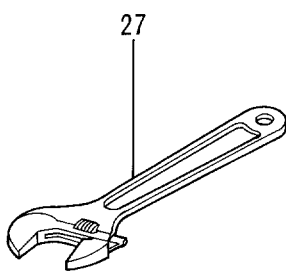
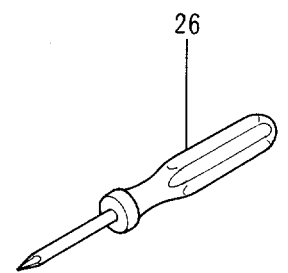
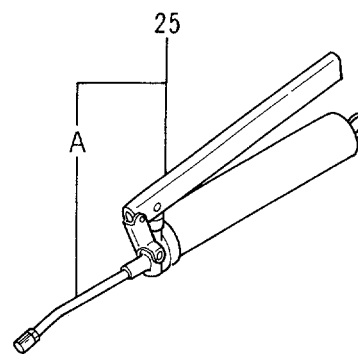
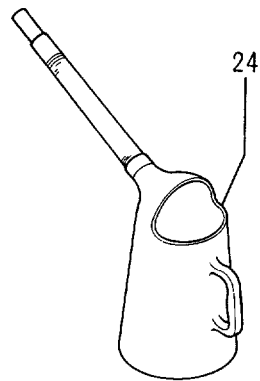
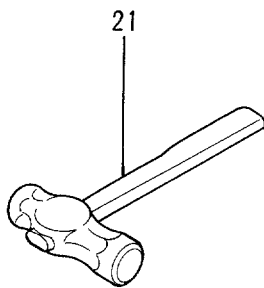
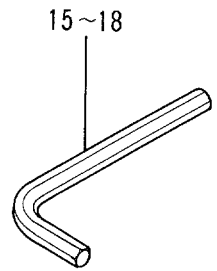
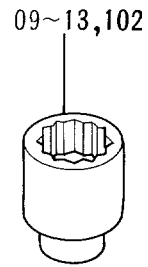
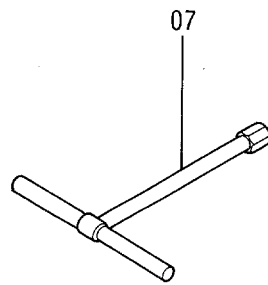
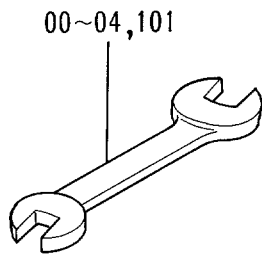

工具
 TOOLS

35001-

符号 ITEM	部品番号 PART NO.	部品名	PART NAME	数量 QTY	サービス コード S.C	適用号機 SERIAL NO.	互 換 性 ICA	代替部品 REPLACEABLE PART	
								部品番号 PART NO.	数量 QTY
00	4200436	スパナ (13x17)	SPANNER (13x17)	1					
01	989858	スパナ (19x22)	SPANNER (19x22)	1					
03	989859	スパナ (24x27)	SPANNER (24x27)	1					
04	989860	スパナ (30x32)	SPANNER (30x32)	1					
07	958407	レンチ;T (10)	WRENCH;T (10)	1					
09	D99055	レンチ;ソケット (17)	WRENCH;SOCKET (17)	1					
10	D99056	レンチ;ソケット (19)	WRENCH;SOCKET (19)	1					
11	989848	レンチ;ソケット (22)	WRENCH;SOCKET (22)	1					
12	4200437	レンチ;ソケット (24)	WRENCH;SOCKET (24)	1					
13	989850	レンチ;ソケット (27)	WRENCH;SOCKET (27)	1					
15	4020977	レンチ;バ - (4)	WRENCH;BAR (4)	1	#	D95/04-			
16	985710	レンチ;バ - (6)	WRENCH;BAR (6)	1					
17	958393	レンチ;バ - (8)	WRENCH;BAR (8)	1					
18	958394	レンチ;バ - (10)	WRENCH;BAR (10)	1					
21	4922685	ハンマ	HAMMER	1		-D95/03			
24	924327	ジ ョツキ;オイル	JUG;OIL	1		-D95/03			
25	4131548	ガン;グリース	GUN;GREASE	1					
25A	4223527	ノズル	NOZZLE	1					
26	4200434	スクリフト ライバ	S. DRIVER	1					
27	4200438	レンチ;アジ ャスタブル	WRENCH;ADJUST.	1					
28	936010	バ - ;エクステンション	BAR;EXTENSION	1					
29	985706	ハンドル;ラチェット	HANDLE;RATCHET	1					
30	4276924	ボックス;ツール	BOX;TOOL	1					
101	4200435	スパナ (10x12)	SPANNER (10x12)	1					
102	993043	レンチ;ソケット (30)	WRENCH;SOCKET (30)	1		-D95/03			
106	4207869	レンチ	WRENCH	1					
107	4276949	レンチ	WRENCH	1					

357

適用号機 35001~D94/11
Serial No.

予 備 品
SPARE PARTS

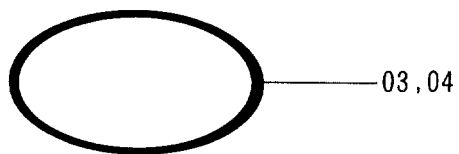
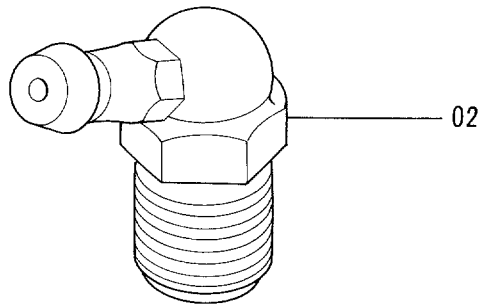
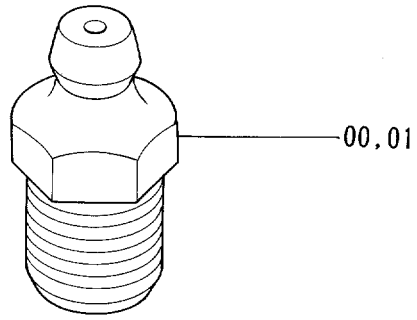



ネームプレート
NAME-PLATE

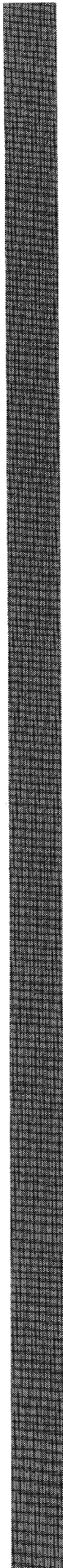

ネームプレート（日本語）〈STD〉
 NEME-PLATE (JAPANESE) 〈STD〉

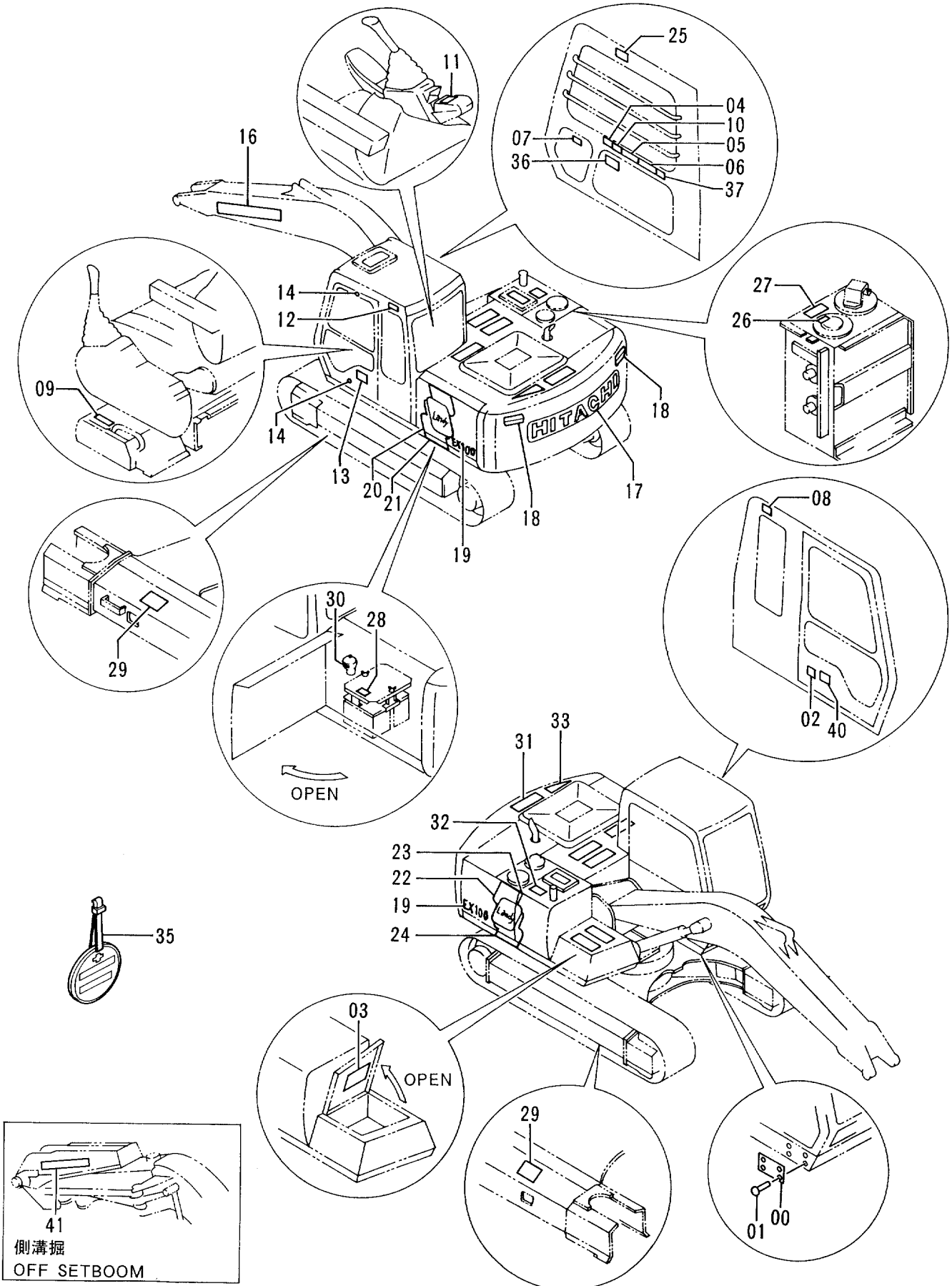

ネームプレート (日本語) <STD>
NAME-PLATE (JAPANESE) <STD>

35001-

符号 ITEM	部品番号 PART NO.	部 品 名	PART NAME	数量 QTY	サービス コード S.C	適用号機 SERIAL NO.	互 換 性 ICA	代替部品 REPLACEABLE PART	
								部品番号 PART NO.	数量 QTY
00	3042363	ネームプレート (号機)	NAME-PLATE (MACHINE MFG. NO.)	1					
01	M492564	スクリュードライブ	SCREW;DRIVE	4					
02	4334776	ネームプレート (仕様)	NAME-PLATE (SPECIFICATION)	1					
03	2037164	ネームプレート (給油脂:バックホ)	NAME-PLATE (LUBRICATION:BACKHOE)	1					
03	2037284	ネームプレート (給油脂:側溝掘)	NAME-PLATE (LUBRICATION:OFFSET BOOM)	1					
04	4341007	ネームプレート (モードセレクト)	NAME-PLATE (MODE SELECTOR)	1					
05	4289197	ネームプレート (取説注意)	NAME-PLATE (INSPECTION MANUAL)	1					
06	4322839	ネームプレート (運転注意)	NAME-PLATE (CAUTION)	1					
07	4288411	ネームプレート (注意)	NAME-PLATE (CAUTION)	1					
08	4288825	ネームプレート (前窓ロック)	NAME-PLATE (FRONT WINDOW LOCK)	1					
09	4289198	ネームプレート (レバーロック)	NAME-PLATE (LEVER LOCK)	1					
10	4292542	ネームプレート (感電防止)	NAME-PLATE (PREVENTION FROM ELECTRIC SHOCK)	1					
11	4331950	ネームプレート (エンジン回転)	NAME-PLATE (ENGINE REVOLUTION)	1					
12	4334227	ネームプレート (社名)	NAME-PLATE (NAME OF COMPANY)	1					
13	2032647	ネームプレート (ELLE)	NAME-PLATE (ELLE)	1					
14	4087559	ネームプレート	NAME-PLATE	2					
16	3070486	ネームプレート (社名)	NAME-PLATE (NAME OF COMPANY)	1					
17	3066462	ネームプレート (社名)	NAME-PLATE (NAME OF COMPANY)	1					
18	2032973	ネームプレート (立入禁止)	NAME-PLATE (STAY OUT)	2					
19	2037122	ネームプレート (機種名)	NAME-PLATE (NAME OF MACHINE)	2					
20	2036583	ネームプレート (アクセント)	NAME-PLATE (ACCENT)	1					
21	4333539	ネームプレート (アクセント)	NAME-PLATE (ACCENT)	1					
22	2036584	ネームプレート (アクセント)	NAME-PLATE (ACCENT)	1					
23	3068799	ネームプレート (アクセント)	NAME-PLATE (ACCENT)	1					
24	4333648	ネームプレート (アクセント)	NAME-PLATE (ACCENT)	1					
25	4334416	ネームプレート (右窓注意)	NAME-PLATE	1					
26	4288181	ネームプレート (エア抜き)	NAME-PLATE (AIR VENT)	1					

ネームプレート (日本語) <STD>
 NEME-PLATE (JAPANESE) <STD>

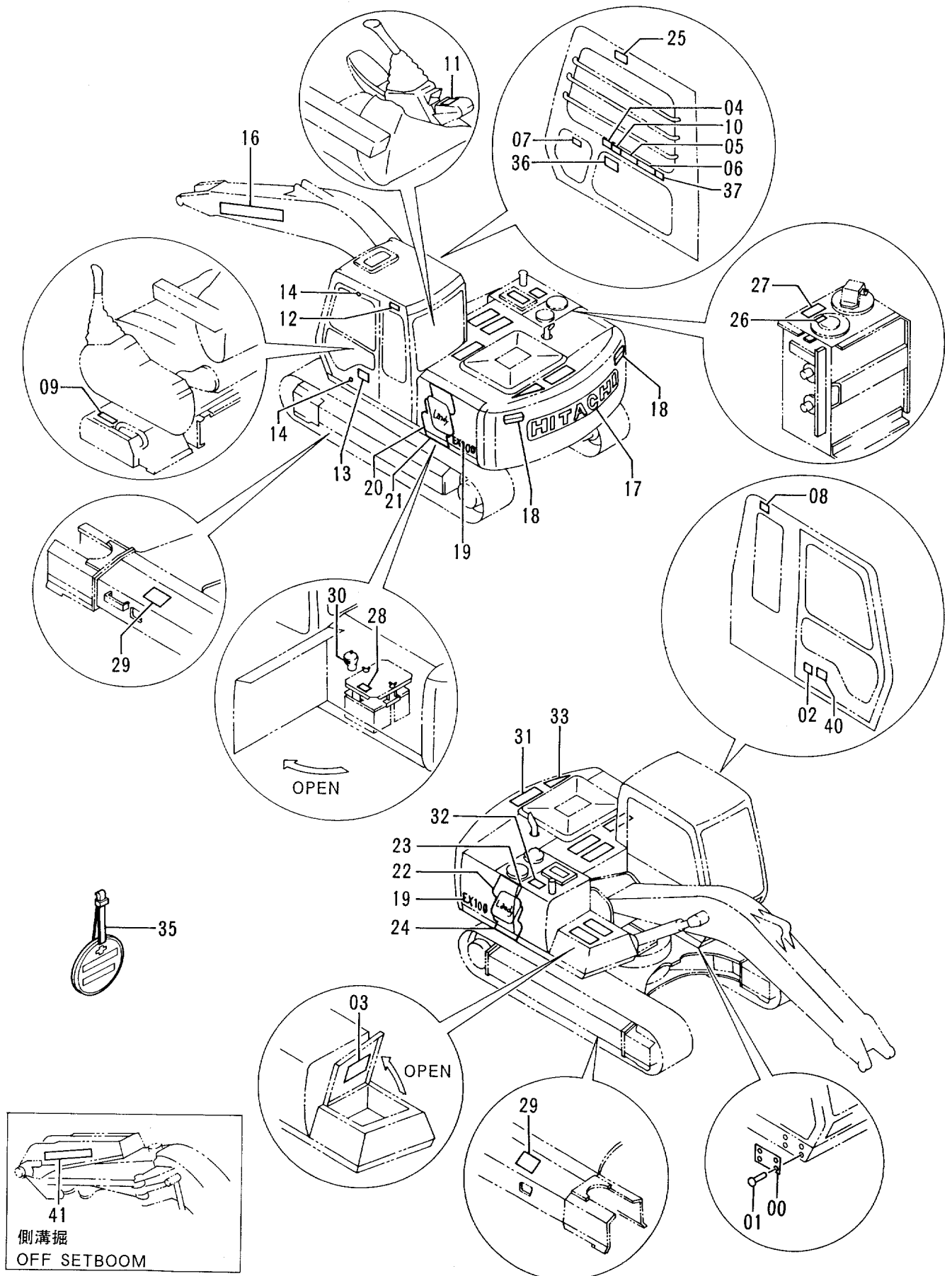

ネームプレート (英語) <STD>
 NEME-PLATE (ENGLISH) <STD>

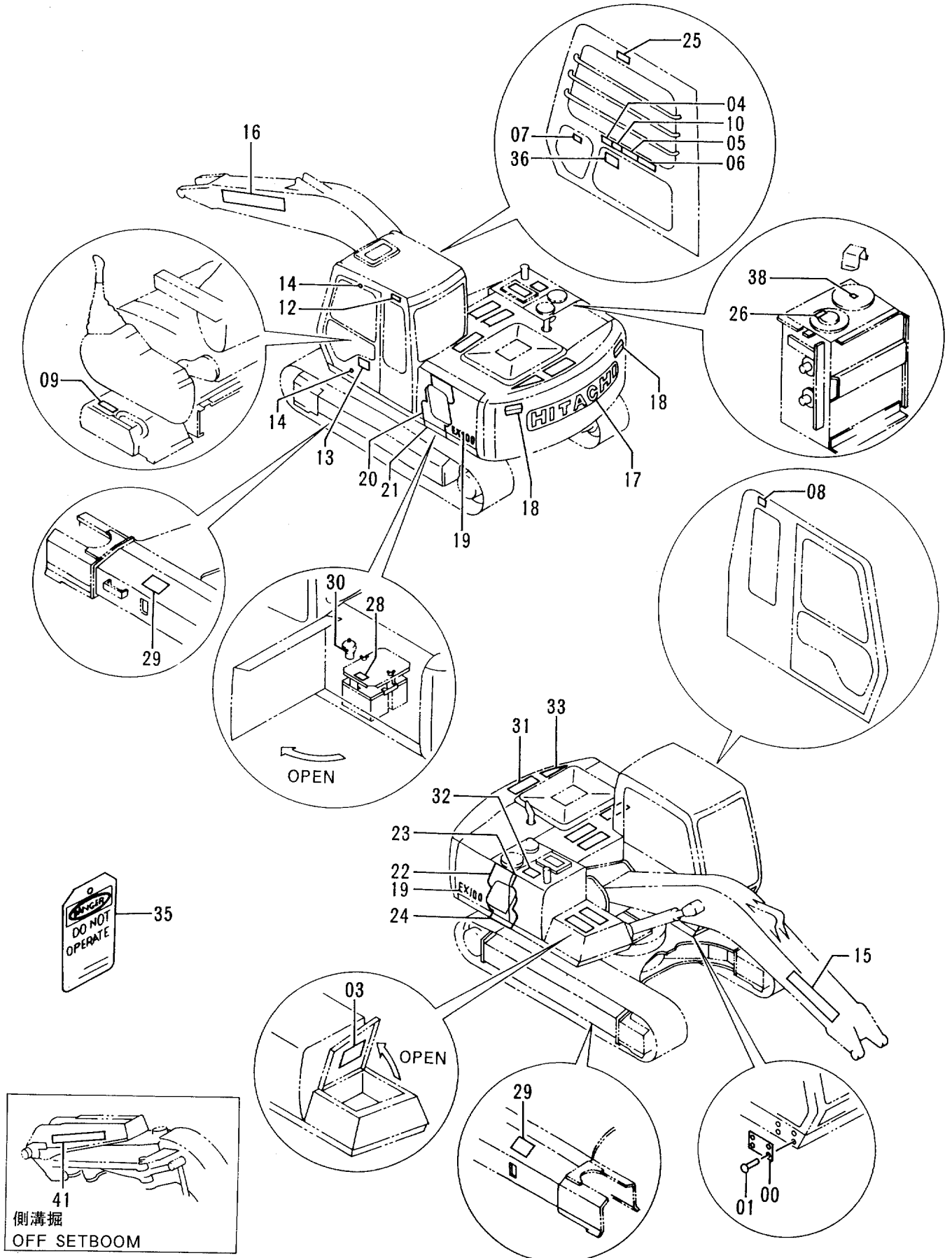

ネームプレート (英語) <STD>
NAME-PLATE (ENGLISH) <STD>

35001-

符号 ITEM	部品番号 PART NO.	部 品 名	PART NAME	数量 Q'TY	サービス コード S. C	適用号機 SERIAL NO.	互 換 性 ICA	代替部品 REPLACEABLE PART	
								部品番号 PART NO.	数量 Q'TY
00	3042363	ネームプレート (号機)	NAME-PLATE (MACHINE MFG. NO.)	1					
01	M492564	スクリュードライブ	SCREW;DRIVE	4					
03	2037200	ネームプレート (給油脂:バックホ)	NAME-PLATE (LUBRICATION:BACKHOE)	1					
03	2037299	ネームプレート (給油脂:側溝掘)	NAME-PLATE (LUBRICATION:OFFSET BOOM)	1					
04	4291966	ネームプレート (モードセレクト)	NAME-PLATE (MODE SELECTOR)	1					
05	4291967	ネームプレート (取説注意)	NAME-PLATE (INSPECTION MANUAL)	1					
06	3068909	ネームプレート (運転注意)	NAME-PLATE (CAUTION)	1					
07	4291869	ネームプレート (注意)	NAME-PLATE (CAUTION)	1					
08	4334037	ネームプレート (前窓ロック)	NAME-PLATE (FRONT WINDOW LOCK)	1					
09	4289198	ネームプレート (レバーロック)	NAME-PLATE (LEVER LOCK)	1					
10	3068925	ネームプレート (感電防止)	NAME-PLATE (PREVENTION FROM ELECTRIC SHOCK)	1					
12	4341111	ネームプレート (社名)	NAME-PLATE (NAME OF COMPANY)	1					
13	2032647	ネームプレート (ELLE)	NAME-PLATE (ELLE)	1					
14	4087559	ネームプレート	NAME-PLATE	2					
15	3068813	ネームプレート (社名)	NAME-PLATE (NAME OF COMPANY)	1					
16	3070486	ネームプレート (社名)	NAME-PLATE (NAME OF COMPANY)	1					
17	3066462	ネームプレート (社名)	NAME-PLATE (NAME OF COMPANY)	1					
18	2033082	ネームプレート (立入禁止)	NAME-PLATE (STAY OUT)	2					
19	2037122	ネームプレート (機種名)	NAME-PLATE (NAME OF MACHINE)	2					
20	2037195	ネームプレート (アクセント)	NAME-PLATE (ACCENT)	1					
21	4333539	ネームプレート (アクセント)	NAME-PLATE (ACCENT)	1					
22	2037196	ネームプレート (アクセント)	NAME-PLATE (ACCENT)	1					
23	3068799	ネームプレート (アクセント)	NAME-PLATE (ACCENT)	1					
24	4333648	ネームプレート (アクセント)	NAME-PLATE (ACCENT)	1					
25	3068922	ネームプレート (右窓注意)	NAME-PLATE (BOOM CRUSH)	1					
26	4289906	ネームプレート (エア抜き)	NAME-PLATE (AIR VENT)	1					
28	3068914	ネームプレート (危険)	NAME-PLATE (DANGER)	1					

ネームプレート (英語) <STD>
NEME-PLATE (ENGLISH) <STD>

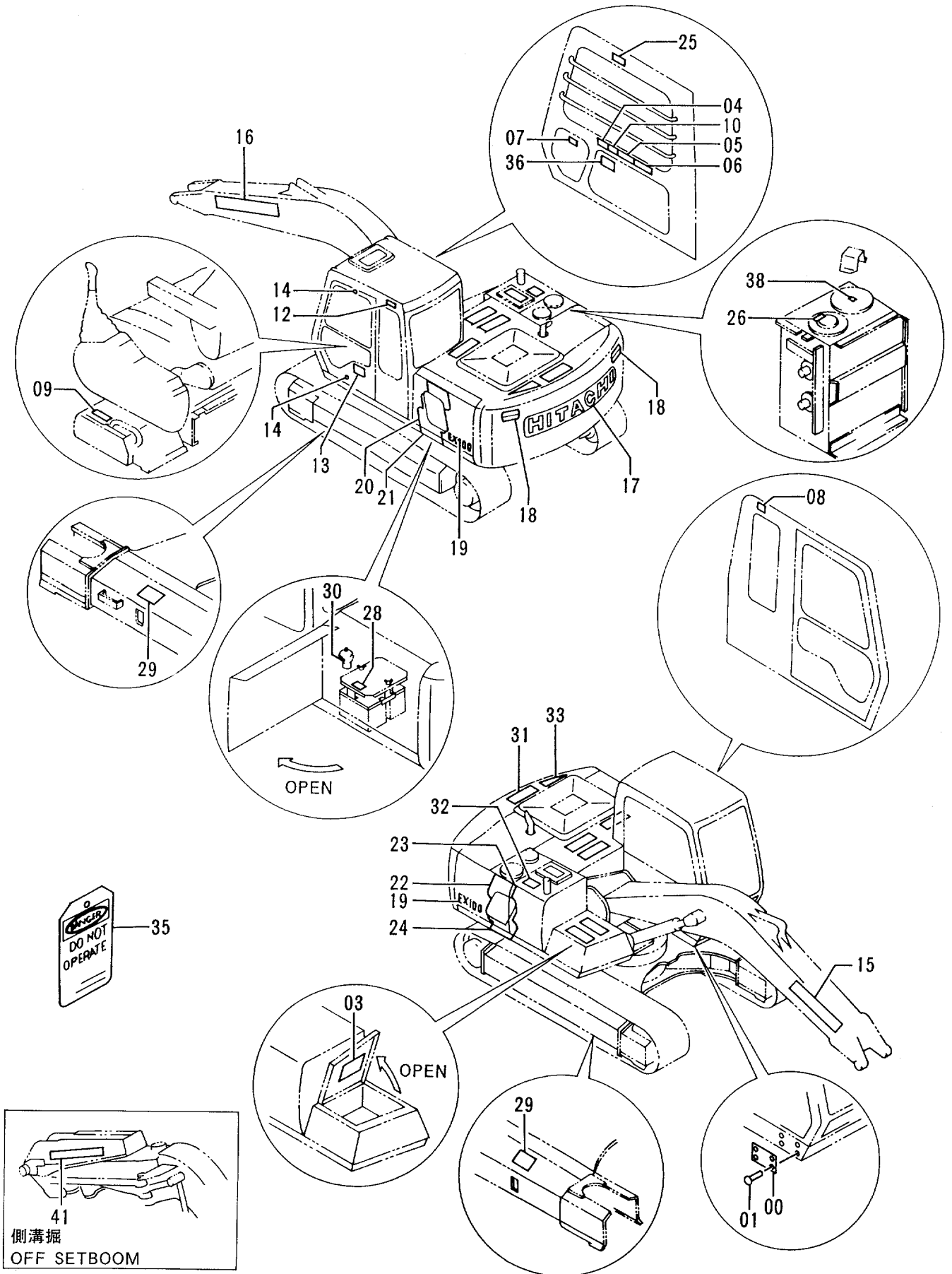

ネームプレート (英語) <USA>
 NEME-PLATE (ENGLISH) <USA>

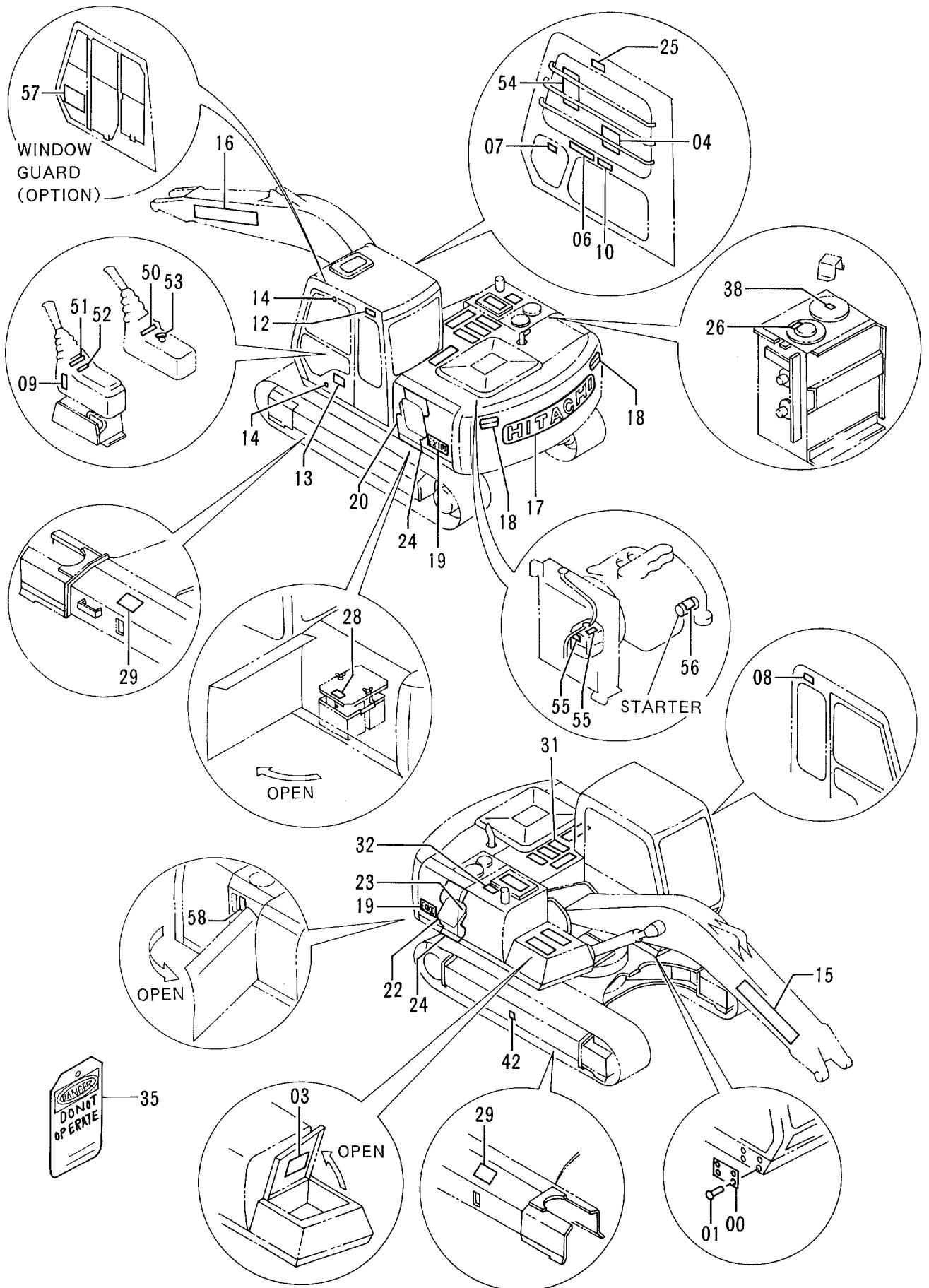

ネームプレート (英語) <USA>
NAME-PLATE (ENGLISH) <USA>

35001-

符号 ITEM	部品番号 PART NO.	部品名	PART NAME	数量 QTY	サービス コード S.C	適用号機 SERIAL NO.	互換性 ICA	代替部品 REPLACEABLE PART	
								部品番号 PART NO.	数量 QTY
00	3042363	ネームプレート (号機)	NAME-PLATE (MACHINE MFG. NO.)	1					
01	M492564	スクリュードライブ	SCREW;DRIVE	4					
03	2037200	ネームプレート (給油脂)	NAME-PLATE (LUBRICATION)	1					
04	2033781	ネームプレート	NAME-PLATE	1					
06	3068909	ネームプレート (運転注意)	NAME-PLATE (CAUTION)	1					
07	4291869	ネームプレート (注意)	NAME-PLATE (CAUTION)	1					
08	4334037	ネームプレート (前窓ロック)	NAME-PLATE (FRONT WINDOW LOCK)	1					
09	4299059	ネームプレート (レバーロック)	NAME-PLATE (LEVER LOCK)	1					
10	3068925	ネームプレート (感電防止)	NAME-PLATE (PREVENTION FROM ELECTRIC SHOCK)	1					
12	4341111	ネームプレート (社名)	NAME-PLATE (NAME OF COMPANY)	1					
13	2032647	ネームプレート (ELLE)	NAME-PLATE (ELLE)	1					
14	4087559	ネームプレート	NAME-PLATE	2					
15	3068813	ネームプレート (社名)	NAME-PLATE (NAME OF COMPANY)	1					
16	3070486	ネームプレート (社名)	NAME-PLATE (NAME OF COMPANY)	1					
17	3066462	ネームプレート (社名)	NAME-PLATE (NAME OF COMPANY)	1					
18	2035960	ネームプレート (立入禁止)	NAME-PLATE (STAY OUT)	2					
19	2037122	ネームプレート (機種名)	NAME-PLATE (NAME OF MACHINE)	2					
20	2037195	ネームプレート (アクセント)	NAME-PLATE (ACCENT)	1					
21	4333539	ネームプレート (アクセント)	NAME-PLATE (ACCENT)	1					
22	2037196	ネームプレート (アクセント)	NAME-PLATE (ACCENT)	1					
23	3068799	ネームプレート (アクセント)	NAME-PLATE (ACCENT)	1					
24	4333648	ネームプレート (アクセント)	NAME-PLATE (ACCENT)	1					
25	3068922	ネームプレート (右窓注意)	NAME-PLATE (BOOM CRUSH)	1					
26	4289906	ネームプレート (エア抜き)	NAME-PLATE (AIR VENT)	1					
28	3068914	ネームプレート (危険)	NAME-PLATE (DANGER)	1					
29	3070527	ネームプレート (トラックアダプタ)	NAME-PLATE (TRACK ADJUSTER)	2					
31	4073519	テープ (滑り止め)	TAPE (ANTI-SKID TAPE)	8					
32	4121128	テープ (滑り止め)	TAPE (ANTI-SKID TAPE)	1					
35	3059274	ネームプレート (点検整備)	NAME-PLATE (INSPECTION)	1					

ネームプレート (英語) 〈USA〉
NEME-PLATE (ENGLISH) 〈USA〉

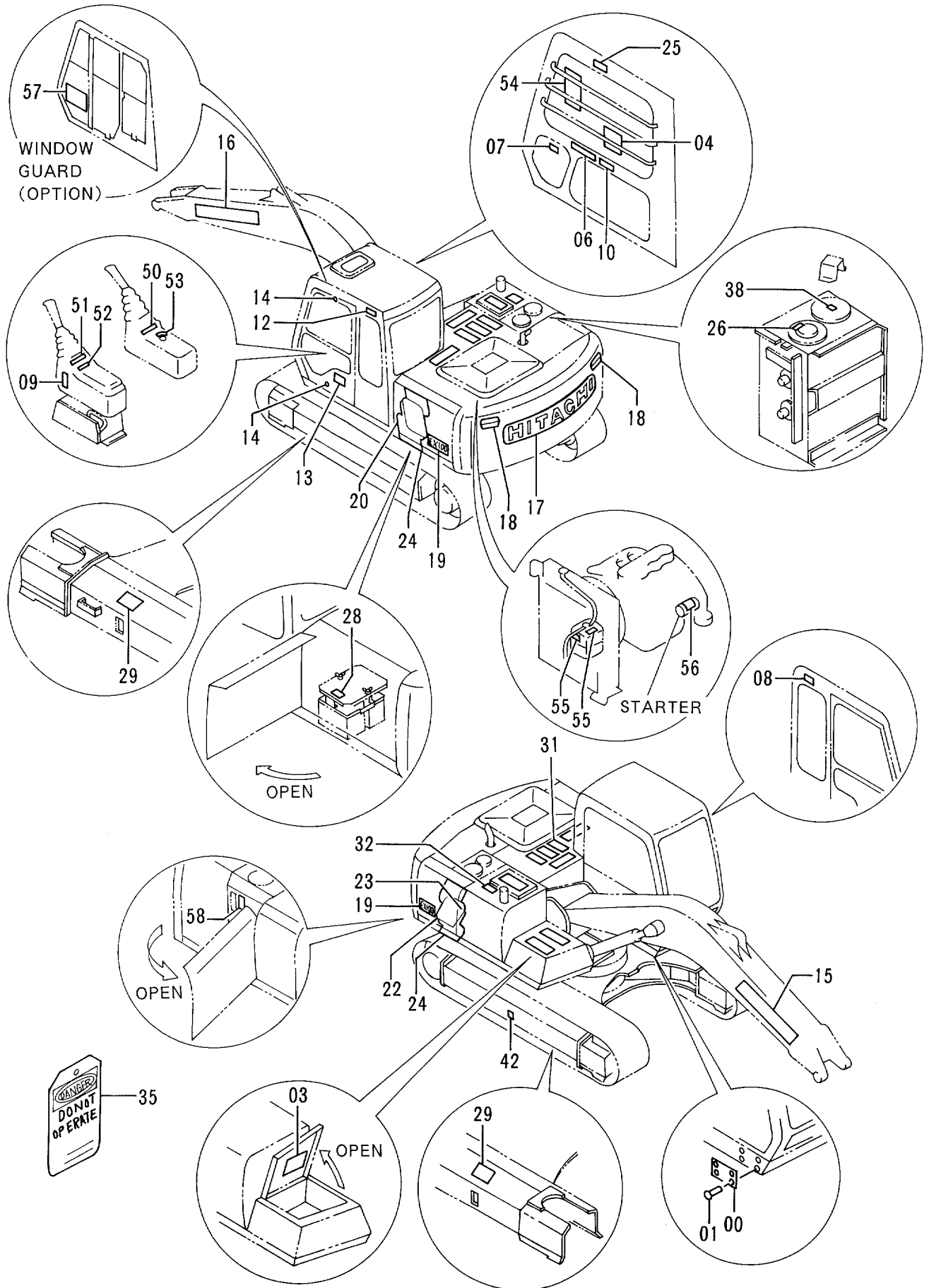

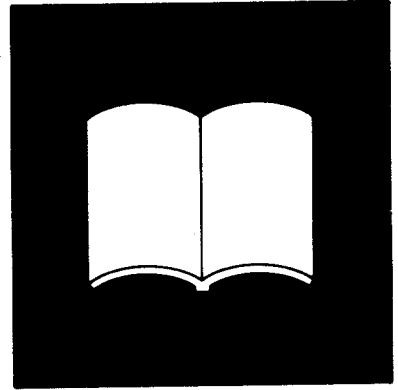

索引
PARTS INDEX

PARTS INDEX

PART NO.	PAGE	ITEM	PART NO.	PAGE	ITEM	PART NO.	PAGE	ITEM
0001190.....	216	00	2015429.....	314	05	3033351.....	236	31
0001193.....	216	02		316	05	3033355.....	234	29
0001671.....	054	70	2019235.....	214	104	3034933.....	208	00
	056	70	2024425.....	292	104		256	00
0001835.....	110	00	2024529.....	290	104	3034935.....	208	11
	112	00	2028036.....	026A	00		256	11
0001847.....	120	01	2028037.....	026A	33	3035618.....	206	01
0412207.....	242	03	2028137.....	204A	18		254	01
1005357.....	294	104	2028798.....	204A	24	3036998.....	062	01
1010325.....	204A	05	2028799.....	204A	26	3037076.....	222	04
			2028952.....	212	03		234	37
1013926.....	204A	11		258	03	3037078.....	224	09
1014776.....	214	00		258	103		298	09
	288	00	2029006.....	206	00		300	09
	290	00		254	00	3037079.....	224	10
	292	00						
	294	00	2029045.....	028	24		298	10
	296	00	2030249.....	054	25		300	10
1014777.....	214	01		056	25	3037080.....	224	12
	288	01	2030254.....	054	26		298	12
	290	01		056	26		300	12
	292	01	2030275.....	052	08	3037081.....	224	13
	294	01	2030310.....	046	13		298	13
	296	01	2031003.....	026A	22		300	13
1014798.....	206	101	2031106.....	026A	39	3037082.....	224	11
	254	101	2031329.....	216	31		298	11
			2031487.....	052	06		300	11
1015021.....	094	04	2032080.....	180	50	3041066.....	234	34
1015022.....	094	01	2032093.....	178	28	3042363.....	360A	00
1015067.....	096	01	2032647.....	360A	13		362A	00
	098	01		362A	13		364A	00
1015072.....	096	04		364A	13	3043236.....	204A	12
	098	04	2032973.....	360A	18	3043237.....	204A	16
1015477.....	054	42	2033082.....	362A	18	3046916.....	026A	42
	056	42	2033123.....	052	05	3046917.....	026A	48
1015478.....	054	41	2033524.....	364B	57	3046918.....	026A	38
	056	41	2033781.....	364A	04	3049946.....	204A	20
1016125.....	204A	31	2034607.....	216	31	3050357.....	210	01A
1016240.....	224	04A	2035960.....	364A	18	3050414.....	212	00B
	298	04A	2036583.....	360A	20		258	00B
	300	04A	2036584.....	360A	22		258	100B
1016324.....	204A	30	2036683.....	178	26	3050430.....	208	01
1016676.....	164	41	2037093.....	214	104		256	01
1017261.....	026A	14	2037122.....	360A	19	3050434.....	208	12
1019852.....	054	29		362A	19		256	12
	056	29		364A	19	3050435.....	208	05
1019853.....	054	28	2037164.....	360A	03		256	05
	056	28	2037195.....	362A	20	3050671.....	002	16
* 1022088.....	214	00		364A	20	3050673.....	008	127
	288	00	2037196.....	362A	22	3051015.....	046	04
	290	00		364A	22	3051041.....	188	04
	292	00	2037200.....	362A	03	3051399.....	222	00B
	294	00		364A	03		234	00B
* 1022089.....	214	01	2037284.....	360A	03	3051521.....	222	03
	288	01	2037299.....	362A	03		236	41
	290	01	2037311.....	364B	54	3051522.....	222	05
	292	01	2037349.....	360A	20		224	08
	294	01	2037357.....	360A	22		298	08
	296	01	2037365.....	360A	03	3051523.....	300	08
2008575.....	296	104	2037366.....	360A	03	3051611.....	058	52
2009165.....	360B	35	2037368.....	360A	19	3051616.....	002	24
			2037414.....	360A	20	3052412.....	162	08
2015428.....	226	04	2037415.....	360A	22	3052439.....	008	120
	308	04	2037419.....	360A	19	3052512.....	210	10
	310	04	2037433.....	360A	03	3052543.....	054	43
	312	04	2037434.....	360A	03		056	43
	314	04	* 2038156.....	028	24	3053093.....	026B	111
	316	04	* 2038764.....	144	34	3053451.....	026B	106
2015429.....	226	05	3022832.....	212	02	3053559.....	204A	35
	308	05		258	02	3054797.....	360A	00
	310	05		258	102	3055270.....	068	04
	312	05						

PARTS INDEX

PART NO.	PAGE	ITEM	PART NO.	PAGE	ITEM	PART NO.	PAGE	ITEM
3055272.....	068	05	3071229.....	360A	23	4055312.....	110	30
3055382.....	276A	04	3071294.....	360B	41		112	30
3055716.....	008	126	3071360.....	360B	41		118	79
3056016.....	068	03	* 3072628.....	056	18		140	06
3056019.....	114	12	* 3072878.....	204A	16		272	17
3056040.....	082	20	* 3073276.....	030	11		274	17
	084	20	* 3073277.....	030	10		276B	70
	086	20	* 3074223.....	026B	106	4056017.....	046	27A
	088	20	316694.....	322	10		048	09B
3056833.....	206	03B	4000854.....	250	20	4056018.....	058	58
	254	03B		304	38	4063351.....	026A	29
3057124.....	204A	39	4000859.....	110	31	4064463.....	046	27C
3057486.....	360A	00		112	31	4065118.....	346A	23
3057503.....	030	11	4000860.....	120	85	4065280.....	028	07
3057962.....	002	11	4004589.....	020	08	4065687.....	224	01
3058295.....	012	27	4017573.....	020	10		224	04B
3058297.....	346A	25	4018545.....	026B	128		298	01
3058620.....	026A	15	* 4020977.....	356	15		298	04B
3058915.....	236	38	4022696.....	154	26		300	01
3058916.....	236	30	4022697.....	054	35		300	04B
3058934.....	236	25		056	35	4065688.....	222	08
3059034.....	204A	42		152B	60		224	15
3059221.....	216	39		186	16		234	06
3059267.....	262	32	4022698.....	184	42		236	06
3059274.....	362B	35	4027427.....	058	64		298	15
	364A	35	4042032.....	328	23		300	16
3059744.....	360A	17	4044420.....	034	59B	4065689.....	222	09
3059884.....	360A	17		036	16B		224	16
3059907.....	270	08		038	54B		234	07
3060278.....	112	51		038	59B		236	07
3060282.....	122	04		038	60B		298	16
3060670.....	334	30		082	22		300	17
3064981.....	170	102		084	22	4067834.....	032	36
	172A	102		086	22	4069801.....	032	50
3066335.....	030	10		088	22	4071213.....	032	29
3066462.....	360A	17		090	04		032	37
	362A	17		242	20	4073051.....	248	31
	364A	17		246	29	4073519.....	360B	31
3067665.....	038	81		248	29		362B	31
3067801.....	054	18		276B	71		364A	31
3068799.....	360A	23		284	21	4075356.....	326	12
	362A	23		334	49	4075357.....	224	37
	364A	23		340	52		298	37
3068813.....	362A	15		346A	15		300	45
	364A	15	4044928.....	054	36	4075358.....	224	38
3068909.....	362A	06		056	36		298	38
	364A	06	4053606.....	248	27		300	46
3068914.....	362A	28	4053607.....	328	24	4075359.....	222	18
	364A	28	4053608.....	248	28		234	39
3068922.....	362A	25	4053610.....	246	26		236	39
	364A	25		348	12	4075360.....	222	19
3068925.....	362A	10	4054448.....	348	12		236	40
	364A	10	4055311.....	052	07	4076157.....	324	18
3070008.....	188	05		086	24	4084578.....	222	01
3070010.....	188	06		088	24		234	02
3070012.....	188	07		120	71	4085560.....	030	17
3070064.....	188	01		122	05	4086894.....	006	08
3070067.....	188	00	4055312.....	016	58	4087559.....	360A	14
3070068.....	188	02		020	14		362A	14
3070250.....	216	23		022	13		364A	14
3070486.....	360A	16		044	10	4089012.....	156	14
	362A	16		062	33	4092534.....	062	27
	364A	16		064	33		064	27
3070527.....	362B	29		072	41		090	31
	364A	29		076	41		346B	41
3070545.....	360B	40		082	25	4093624.....	038	84
3070557.....	360B	41		084	25		060	28
	362B	41		086	25	4093813.....	002	41
3071120.....	360A	16		088	25	4094086.....	236	28
3071227.....	360A	16		090	30	4098716.....	002	18

PARTS INDEX

PART NO.	PAGE	ITEM	PART NO.	PAGE	ITEM	PART NO.	PAGE	ITEM
4100967.....	018	11A	4134319.....	192	08	4154651.....	232	08
	028	28A		194	08		250	11
4102096.....	104	53	4134320.....	190	09		304	35
	106	09		192	09	4154656.....	250	12
4103527.....	020	12	4134321.....	194	09		304	34
4106307.....	002	25	4134322.....	190	12	4154670.....	044	04
4107762.....	270	18		192	12		068	09
4108754.....	014	39		194	12		070	21
4109393.....	028	08	4134323.....	190	13		074	35
4110369.....	204A	02		192	13		092	21
4112235.....	190	15		194	13		218	23
	192	15	4134328.....	190	07	4154671.....	074	20
	194	15		192	07		080	26
4113705.....	146	23		194	07		080	28
4115435.....	204A	13	4134331.....	190	14		090	06
4116300.....	170	19		192	14		266	01
	172A	19		194	14		268	01
4116307.....	026A	46	4134874.....	212	05		338	01
4118147.....	216	10		258	05	4154672.....	060	101
4121128.....	360B	32		258	105		090	01
	362B	32	4138938.....	036	19		218	16
	364A	32		036	79	4155711.....	324	17
4121496.....	018	06		038	56	4156434.....	068	16
4121859.....	086	26		040	66		076	29
	088	26		042	76		078	01
	110	01		228	15		080	01
	112	01		230	28		240	13
	218	37		242	19		344	13
	218	38		244	23	4157562.....	334	34
	240	10		246	23		340	42
	272	16		248	23	4157648.....	018	19
	274	16		302	29	4158871.....	326	01
	332	51		330	39	4158872.....	326	10
	338	51		334	39	4158873.....	326	11
	344	10		358	04	4161735.....	002	13
4124575.....	224	00F	4141806.....	038	51	4164695.....	006	00D
	298	00F		228	25	4164874.....	020	09
	300	00F		244	33	4164875.....	020	11
4126485.....	004	02		246	33	4165676.....	146	01
4127707.....	202	04		340	37		146	22
4127708.....	202	03		348	07	4167678.....	364B	51
4128473.....	156	01	4142844.....	010	25	4168820.....	018	07A
4128863.....	200	03	4142952.....	020	00A	4169423.....	006	12
	252	03	* 4144011.....	052	107	4169596.....	346A	21
4130139.....	010	23	4144020.....	204A	15	4171509.....	006	49
4130169.....	232	02	4145301.....	214	03	4172321.....	150	07
	250	04		288	03	4174542.....	032	43
	250	24		290	03		032	54
	304	36		292	03		334	33
4130174.....	232	03		294	03		348	03
	250	05		296	03		350	00
	250	25	4146370.....	278A	30		352	00
4131548.....	356	25	4146960.....	234	16		354	00
4132686.....	028	06A	4147893.....	158A	26B	4175071.....	308	10
4133527.....	034	63B		160	01B		310	10
	044	08B	4147896.....	158B	43		318	05
	044	09B		160	09		320	02
	062	22B	4148012.....	204A	09	4175253.....	176	53
	064	22B	4148963.....	012	00F	4175254.....	176	54
	070	22B	4149125.....	238	22	4176282.....	006	16
	070	33B		342	22	4176379.....	210	09
	078	41	4149677.....	028	31	4177883.....	006	11
	240	09	4149678.....	004	03	4178203.....	204A	22
	262	29	4150302.....	038	80A	4178404.....	012	00E
	264	29		072	44A	4178406.....	012	00H
	332	50	4153250.....	010	23B	4178802.....	234	14
	338	53	4153251.....	010	23A	4178803.....	234	00D
	344	09	4153468.....	206	08		234	23B
	344	42		254	08	4178906.....	234	13C
4134319.....	190	08	4154093.....	022	16	4178907.....	234	15

PARTS INDEX

PART NO.	PAGE	ITEM	PART NO.	PAGE	ITEM	PART NO.	PAGE	ITEM
4179303.....	208	09	4189602.....	246	21	4195494.....	030	23
	256	09		248	21	4195593.....	110	108
4179807.....	224	35		302	28		112	108
	236	19	4189619.....	034	56	4195594.....	110	109
	298	35		066	05		112	109
	300	43		218	04	4195596.....	110	110
4179808.....	236	18		218	05		112	110
4180555.....	010	01		228	17	4195978.....	062	00
4182361.....	208	08		246	20	4196558.....	224	00D
	256	08		334	32		224	04D
							298	00D
4183853.....	006	00B	4189858.....	036	11		298	04D
4184395.....	162	10		038	50		300	00D
4185675.....	006	13		228	24		300	04D
4186443.....	256	04		244	35	4196560.....	186	14
4187082.....	144	16	4189859.....	240	28			
4187083.....	144	16A		246	34	4197033.....	222	00D
4187085.....	190	10		336	22		222	07
	192	10		344	28		224	00B
	194	10	4190125.....	228	26		226	00B
4187295.....	190	11		242	15		234	00E
	192	11		244	36		234	23C
	194	11		248	36		236	05
4187308.....	034	58		328	16		298	00B
	038	61		334	27		300	00B
	066	06	4190126.....	032	52		308	00B
	218	08		244	37		310	00B
	228	14		346A	17		312	00B
	244	22		348	23		314	00B
	246	22	4190127.....	032	30		316	00B
	330	06		032	39		318	00B
	334	40	4190244.....	240	02		320	01
	336	16		266	09	4198176.....	002	37
	340	10		268	09	4198799.....	336	05
	340	41		344	02		336	12
	346A	14	4190253.....	120	78		346A	07
	348	10	4190261.....	232	15	4200434.....	356	26
	352	08		250	17	4200435.....	356	101
	354	08	4190263.....	276B	56	4200436.....	356	00
	358	03	4190264.....	120	80	4200437.....	356	12
4187328.....	336	06		340	50	4200438.....	356	27
	336	13	4190266.....	060	30	4200465.....	044	03
	340	36		062	30		044	07
	346A	10		064	30		062	02
	348	17	4190271.....	006	60		068	08
4187553.....	214	14	4190273.....	120	74		070	01
	288	14	4190274.....	120	73		070	24
	290	14	4190275.....	110	04		092	01
	292	14		120	75		092	20
	294	14	4190277.....	060	102		092	24
	296	14		060	25		092	27
	226	00A	4190282.....	120	77		218	22
4188013.....	308	00A	4190291.....	120	80		240	19
	310	00A	4190705.....	116A	01		332	01
	312	00A	4191300.....	060	100		344	19
	314	00A	4191301.....	060	100B	4200466.....	034	62
	316	00A	4191499.....	116A	31		062	24
4188409.....	018	07	4192020.....	204A	23		064	24
4188623.....	042	75	4192034.....	016	59		070	30
4188625.....	042	74	4192665.....	214	10		072	04
4188796.....	224	00C		288	10		074	16
	224	04C		290	10		074	18
	298	00C		292	10		078	22
	298	04C		294	10		078	40
	300	00C		296	10		080	15
	300	04C	4192982.....	204A	17		080	25
	058	55	4193743.....	276A	08		090	07
4189184.....	346A	09	4193744.....	276A	33		240	01
4189535.....	348	16	4193816.....	072	39		262	07
	036	78	4193826.....	044	15		264	07
4189602.....	230	26		344	43		332	15

PARTS INDEX

PART NO.	PAGE	ITEM	PART NO.	PAGE	ITEM	PART NO.	PAGE	ITEM
4200466.....	338	29	4205317.....	056	19	4223444.....	006	00F
	344	01		238	06	4223527.....	356	25A
4200467.....	068	15		342	06	4224631.....	222	15
	070	31	4205318.....	054	20		234	46
	074	19		056	20	4225018.....	140	03
	076	01		238	07	4225097.....	140	00
	240	12		342	07	4225974.....	276A	10
	344	12	4205363.....	332	14	4226236.....	344	14
4200585.....	234	13B		332	42	4227029.....	212	121
4201132.....	006	00E		338	30		258	121
4201441.....	146	03		338	44		258	21
4201750.....	002	33	4206128.....	008	10	4227083.....	304	01
4201837.....	016	56A	4206129.....	006	00A	4227353.....	028	06
4202008.....	002	42	4206552.....	012	00C	4228160.....	008	05
4202103.....	218	31	4206676.....	008	02	4228295.....	008	07
4202113.....	336	15	4206679.....	008	03	4229974.....	008	05
	340	01	4206928.....	008	04	4231543.....	216	14
	354	11	4206930.....	008	18	4239610.....	216	34
4202362.....	234	13D	4206931.....	008	19	4239611.....	216	35
4202439.....	234	13E	4207537.....	270	13	4239713.....	080	28
4202531.....	262	03	4207538.....	270	16	4239976.....	240	37
	264	03	4207841.....	060	100A		344	16
4202532.....	262	02	4207869.....	356	106	4239991.....	154	25
	264	02	4208103.....	156	13	4239992.....	154	27
4203220.....	246	30	4208243.....	352	05	4239993.....	154	30
	348	13	4208375.....	360B	36	4241780.....	216	18
	348	32		362B	36	4244541.....	026A	50
4203485.....	240	18	4208454.....	352	07	4244689.....	026A	45
4204469.....	008	09		354	07	4244691.....	026A	09
4204546.....	152A	02A	4208472.....	240	14	4244693.....	026A	01
	152A	03A		240	24	4244696.....	026A	28
4204547.....	152A	03B		344	24	4244904.....	026A	41
4204552.....	152A	12	4208473.....	240	15	4245797.....	204A	34
4204556.....	152A	16B		344	15	4245966.....	204A	14
	152A	17B	4208498.....	142	06	4246350.....	014	37
4204558.....	152A	21	4208967.....	352	09	4246672.....	338	45
4204559.....	152A	22		354	09	4247567.....	026A	16
4204562.....	152B	54	4209158.....	352	01		026A	31
4204563.....	150	14		354	01	4247929.....	114	08
	152B	55	4209590.....	012	00G	4247975.....	012	00G
4204564.....	152B	43	4210340.....	240	08	4248106.....	208	07
4204567.....	158B	42		344	08		256	07
	160	10	4210341.....	240	07	4248609.....	026A	05
4204578.....	154	03	4210356.....	334	38	4249345.....	026A	44
4204579.....	154	05	4210361.....	034	67	4249690.....	110	107
	158A	10		060	11		112	107
4204580.....	154	06	4210379.....	250	09	4250023.....	066	03
4204581.....	154	07	4210412.....	144	31A	4250056.....	242	18
4204586.....	150	08	4210413.....	144	31B		248	16
	150	13	4211166.....	238	05	4250260.....	118	51
4204587.....	150	09		342	05	4250261.....	118	52
4204588.....	156	05	4214698.....	250	13	4250565.....	202	02
4204590.....	156	07	4215407.....	364B	50	4250889.....	348	11
4204591.....	156	15	4215624.....	080	11	4250899.....	246	15
4204593.....	156	10	4216448.....	018	02	4251375.....	040	01
4204595.....	152B	49	4217147.....	072	42	4251587.....	114	16
4204596.....	152B	51	4217341.....	334	01	4251588.....	110	19
4204597.....	152B	52	4218001.....	344	07		112	19
4204598.....	152B	53	4219753.....	158B	33	4251649.....	128	01-17
4204599.....	150	16		160	08	4251920.....	334	37
4204600.....	150	18	4221224.....	218	15	4252331.....	002	22
4204604.....	156	26	4221290.....	034	60		234	03
4204608.....	150	23	4222852.....	166	23		236	01
4204959.....	054	33		168	23	4252332.....	002	23
	056	33	4222853.....	166	24		234	04
4205080.....	164	25		166	33		236	04
4205082.....	272	14		168	24	4252333.....	224	00E
	274	14		168	33		298	00E
4205084.....	164	39	4222865.....	166	36		300	00E
4205317.....	054	19		168	36	4252334.....	232	00

PARTS INDEX

PART NO.	PAGE	ITEM	PART NO.	PAGE	ITEM	PART NO.	PAGE	ITEM
4252334.....	250	00	4256202.....	028	22	4260474.....	072	07
4252335.....	232	01	4256203.....	032	48	4260781.....	046	11
	250	01	4256273.....	042	72	4261314.....	046	27B
4252337.....	222	00C	4256364.....	144	06	4261539.....	350	01
	234	00C	4257034.....	114	02		354	12
4252533.....	014	34	4257035.....	114	01	4261540.....	346A	08
4252658.....	204A	21	4257036.....	140	04	4261622.....	116A	61
4252721.....	204A	19	4257087.....	178	01B	4261938.....	080	13
4252837.....	232	09	4257128.....	018	14		080	24
4252877.....	232	12	4257129.....	118	67		090	05
4253410.....	214	101	4257130.....	276A	37		332	45
	288	101	4257131.....	144	07	4262266.....	218	00
	290	101	4257132.....	144	08	4262272.....	218	01
	292	101	4257146.....	214	05	4262734.....	276B	37
4253411.....	214	102		288	05	4262930.....	218	14
	288	102		290	05	4263177.....	134	103
	290	102		292	05		136	103
	292	102		294	05		138	103
	294	102		296	05	4263765.....	030	15
	296	102	4257148.....	144	25	4263795.....	014	36
4254023.....	046	17	4257159.....	044	02	4263965.....	164	14
4254025.....	046	16		046	03	4264106.....	002	39
4254237.....	124	05		118	53	4264452.....	026B	105
	126	05	4257161.....	046	22	4264508.....	028	10
4254436.....	036	16A	4257162.....	046	10	4264575.....	060	10
4254563.....	072	02	4257163.....	046	01	4264643.....	272	13
	074	14	4257164.....	046	14		274	13
	078	20	4257930.....	228	01	4264702.....	272	07
	240	26		236	50		274	07
	344	26	4257931.....	228	00	4264703.....	272	08
4254600.....	110	05		236	49		274	08
	112	05	4257932.....	228	02	4265833.....	038	60A
4254603.....	116A	60	4257933.....	224	06		246	12
4254604.....	116A	62		298	06	4266255.....	026A	30
4254611.....	080	23		300	06	4266428.....	046	27G
4254612.....	078	18	4258089.....	026A	23	4266480.....	030	21
4254613.....	074	01	4258403.....	108	20	4266481.....	032	47
4254888.....	294	101	4258418.....	114	57	4266482.....	030	22
	296	101	4258420.....	114	56	4266753.....	134	01-09
4255050.....	208	06	4258586.....	114	58	4266909.....	040	65
	256	06	4258592.....	002	07	4268866.....	346A	22
4255051.....	208	03	4258876.....	046	27E	4269480.....	026A	47
	256	03	4258916.....	204A	25	4269538.....	228	03
4255055.....	208	15	4259298.....	176	00B		236	51
4255227.....	026B	108	4259445.....	346A	13	4269607.....	018	15
4255652.....	006	07		348	04	4269843.....	338	31
4255654.....	012	00	4259493.....	212	08	4269942.....	072	09
4255657.....	014	01		258	08	4270554.....	114	65
4255762.....	114	10		258	108	4270555.....	114	66
4255799.....	002	12	4259591.....	058	59	4270771.....	078	33
4255804.....	206	05	4259592.....	058	63	4270773.....	078	31
	254	05	4259603.....	218	27	4271447.....	304	37
4255933.....	214	12	4259604.....	218	28	4271813.....	038	59A
	288	12	4259639.....	164	04	4271909.....	046	28
	290	12		272	10	4272297.....	200	04
	292	12		274	10		252	04
	294	12	4259767.....	058	66	4272305.....	204A	132
	296	12	4259787.....	118	01	4272541.....	184	37
4255934.....	214	13	4259788.....	018	18	4272572.....	184	40
	288	13	4259859.....	048	09A-C	4272803.....	216	08
	290	13	4260248.....	016	56B	4273197.....	166	35
	292	13	4260263.....	248	13		168	35
	294	13	4260310.....	228	13	4273314.....	048	06
	296	13	4260311.....	228	12	4273356.....	340	09
4255995.....	214	02	4260313.....	232	07	4273796.....	102	01-39
	288	02	4260314.....	232	05	4274478.....	116A	39
	290	02	4260367.....	144	20	4274494.....	008	01-27
	292	02	4260368.....	144	21	4276062.....	002	40
	294	02	4260369.....	144	22	4276107.....	016	01B
	296	02	4260370.....	144	23		022	02B

PARTS INDEX

PART NO.	PAGE	ITEM	PART NO.	PAGE	ITEM	PART NO.	PAGE	ITEM
4276371.....	048	05	4282883.....	028	21	4285799.....	248	17
4276384.....	226	10	4283016.....	140	01	4285804.....	038	54A
	312	10	4283028.....	122	00	4285875.....	042	77
	314	10	4283047.....	124	11	4286044.....	074	26
	316	10		126	11	4286045.....	078	34
4276385.....	226	12	4283758.....	238	08	4286046.....	078	35
	312	12		342	08	4286512.....	218	21
	314	12	4283877.....	092	17	4286520.....	104	50
	316	12	4283880.....	090	08	4286521.....	106	00
4276386.....	226	11	4283881.....	090	09	4286523.....	104	50
	312	11	4283882.....	092	22	4286670.....	266	11
	314	11	4283885.....	062	22A	4286671.....	266	12
	316	11		064	22A	4286672.....	266	13
4276438.....	250	08	4283887.....	034	59A	4286673.....	266	14
4276481.....	030	65	4283938.....	042	01	4286674.....	268	17
4276493.....	010	26	4283939.....	074	22	4286675.....	268	18
4276584.....	032	34	4283941.....	074	24	4286676.....	268	15
4276696.....	224	22	4283942.....	074	25	4286677.....	268	16
	298	22	4283944.....	076	31	4286678.....	264	21
	300	24	4283946.....	076	33	4286679.....	262	25
4276734.....	092	28	4283948.....	044	09A	4286680.....	264	27
4276736.....	092	25	4283986.....	090	00	4286681.....	264	20
4276792.....	164	26	4283993.....	074	36	4286682.....	264	26
4276794.....	164	24	4284057.....	222	06	4286683.....	262	22
4276831.....	014	43		236	44	4286684.....	262	23
4276904.....	060	07	4284139.....	224	36	4286685.....	262	24
4276921.....	030	08		298	36	4286916.....	082	02
4276922.....	030	09		300	44		084	02
4276924.....	356	30	4285337.....	112	50		086	02
4276949.....	356	107	4285388.....	124	03		088	02
4277223.....	118	68	4285464.....	036	17	4287097.....	082	07
4277667.....	272	03	4285480.....	124	04	4287258.....	164	10
	274	03		126	04	4287458.....	360B	33
4277684.....	272	02	4285482.....	012	25		362B	33
	274	02	4285492.....	352	17	4287518.....	082	08
4277927.....	110	25	4285493.....	346A	30	4287522.....	082	09
	112	25	4285577.....	028	22A	4287527.....	086	34
4277941.....	110	26	4285578.....	028	22B	4287546.....	086	36
	112	26	4285623.....	012	00A	4287547.....	086	13
4278165.....	184	01B	4285624.....	012	00B	4287700.....	086	14
4278421.....	250	07	4285625.....	012	00D	4287720.....	348	18
4278445.....	046	27H	4285626.....	008	01		354	10
4278446.....	046	27K	4285627.....	008	06	4287784.....	236	35
4278473.....	046	27J	4285628.....	008	17	4287880.....	236	42
4278585.....	068	18	4285633.....	008	16	4287881.....	236	43
4280359.....	164	38	4285634.....	008	24	4287903.....	124	12
4280527.....	144	31	4285635.....	008	12		126	12
4280565.....	164	09	4285636.....	008	13	4287918.....	094	13
4281293.....	110	27	4285637.....	008	11	4288139.....	242	06
	112	27	4285638.....	008	27		346A	32
4281530.....	080	16	4285639.....	008	08	4288148.....	044	11
4281535.....	078	36	4285640.....	008	22	4288181.....	360A	26
4281537.....	078	38		008	23	4288182.....	360B	28
4282232.....	238	17	4285641.....	008	14	4288249.....	262	39
	342	17	4285643.....	006	00C	4288250.....	262	34
4282481.....	044	05	4285644.....	012	00	4288251.....	262	35
* 4282483.....	030	15	4285646.....	116A	39A	4288252.....	262	36
4282545.....	262	100	4285647.....	116A	39B	4288255.....	104	00A
4282792.....	124	01	4285648.....	116A	35C	4288256.....	104	00B
4282793.....	124	10		116A	39C	4288260.....	364B	55
4282805.....	126	10		116A	83C	4288342.....	116A	39D
	166	30	4285670.....	276A	14	4288347.....	262	37
	168	30	4285679.....	072	10	4288402.....	360B	37
4282808.....	166	29	4285680.....	072	11	4288411.....	360A	07
	168	29	4285681.....	076	37	4288417.....	364B	53
4282809.....	166	28	4285682.....	076	38	4288438.....	328	22
	168	28	4285683.....	034	63A	4288445.....	164	40
4282810.....	166	31	4285684.....	062	29	4288611.....	326	02
	168	31	4285785.....	090	03	4288624.....	360B	27
4282841.....	210	11	4285786.....	070	33A	4288625.....	360B	29

PARTS INDEX

PART NO.	PAGE	ITEM	PART NO.	PAGE	ITEM	PART NO.	PAGE	ITEM
4288722.....	328	21	4294979.....	104	51	4295592.....	158A	26A
4288744.....	324	16		106	03	4295593.....	152B	64
4288825.....	360A	08	4295195.....	200	38	4295606.....	158A	27
4289050.....	086	35	4295387.....	200	34	4295607.....	156	27
4289056.....	086	16	4295420.....	150	01B	4295609.....	158B	30
4289197.....	360A	05	4295422.....	150	20	4295610.....	158B	31
4289198.....	360A	09	4295425.....	150	26		160	06
	362A	09	4295426.....	150	27	4295611.....	158B	32
4289454.....	360B	30	4295473.....	152A	17		160	07
4289512.....	158A	23	4295474.....	152B	57	4295612.....	158B	41
4289513.....	158A	24	4295475.....	152B	58	4295613.....	158B	51
4289514.....	158A	26-33	4295476.....	152B	59	4295614.....	160	01
4289515.....	158A	29	4295478.....	152A	02	4295621.....	152B	62
4289516.....	158A	28	4295479.....	152A	02B	4295622.....	160	01A
4289517.....	152A	15-28	4295480.....	152A	02C	4295623.....	160	02
4289518.....	152B	41		152A	03C	4295626.....	160	05
4289519.....	152B	42		152A	16C	4295627.....	160	11
4289520.....	152A	01-05		152A	17C	4295628.....	160	21
4289521.....	152A	05	4295486.....	152A	03	4295629.....	160	22
4289522.....	152A	04	4295487.....	154	21	4295633.....	160	23
4289524.....	160	01-11	4295489.....	152A	11	4295650.....	152A	24
4289525.....	160	03		156	25	4295660.....	156	03
4289526.....	160	04	4295491.....	152A	16	4295662.....	158A	13
4289527.....	150	02	4295492.....	152A	18		158A	15
4289528.....	150	01D	4295493.....	152A	19	4295858.....	156	32
4289529.....	150	05	4295494.....	152A	23	4295876.....	152A	02D
4289530.....	150	06	4295509.....	240	20		152A	03D
4289531.....	150	04	4295511.....	332	16		152A	16D
4289532.....	150	03	4295523.....	134	01		152A	17D
4289533.....	156	05-15	4295524.....	134	02	4296275.....	230	01
4289691.....	364B	56	4295525.....	134	03	4296277.....	302	01
4289705.....	094	14	4295528.....	134	04	4296417.....	008	20
	096	16	4295529.....	134	05	4296418.....	008	21
	098	16	4295530.....	134	06	4296419.....	008	25
4289706.....	094	15	4295531.....	134	07	4296420.....	008	26
	096	17	4295532.....	128	01	4296622.....	348	11
	098	17	4295533.....	128	02	4296797.....	128	14
4289707.....	094	16	4295534.....	128	03	4296798.....	128	15
4289757.....	202	06	4295535.....	128	04	4296799.....	128	16
4289810.....	262	38	4295536.....	128	05	4296800.....	128	17
4289906.....	362A	26	4295537.....	128	06	4296801.....	134	08
	364A	26	4295538.....	128	07		136	00J
4289907.....	078	19	4295539.....	128	08		280	11
4290917.....	244	44	4295540.....	128	09	4297090.....	100	03
4290984.....	034	01	4295541.....	128	10	4297091.....	100	04
4291162.....	020	00	4295542.....	128	11	4297092.....	100	05
4291797.....	354	05	4295543.....	128	12	4297093.....	100	06
4291869.....	362A	07	4295544.....	128	13	4297094.....	100	07
	364A	07	4295545.....	152A	26	4297095.....	100	08
4291966.....	362A	04	4295546.....	152A	27	4297096.....	100	09
4291967.....	362A	05	4295547.....	152A	28	4297097.....	100	10
4292542.....	360A	10	4295548.....	152B	45	4297098.....	100	11
4292827.....	362B	38	4295549.....	152B	46	4297099.....	100	12
	364B	38	4295550.....	152B	47	4297100.....	100	13
4292911.....	250	02	4295551.....	152B	48	4297101.....	100	27
4293167.....	330	02	4295560.....	156	06	4297102.....	100	26
4293184.....	364B	52	4295561.....	156	09		102	14
4293255.....	256	15	4295573.....	156	28	4297103.....	100	25
4293280.....	250	03	4295576.....	158A	02	4297104.....	100	24
4293414.....	162	20	4295577.....	158A	02A	4297105.....	100	23
4293424.....	026A	18	4295578.....	158A	22		102	32
4293429.....	174	03	4295579.....	148	01G	4297106.....	100	22
4293950.....	068	00	4295581.....	158A	07	4297107.....	100	21
4294437.....	098	21	4295585.....	158A	05	4297110.....	100	17A
4294660.....	240	25	4295586.....	158A	12		102	10A
	344	25	4295587.....	158A	18	4297112.....	100	16
4294677.....	240	31	4295588.....	158A	19	4297113.....	100	15
	344	31	4295589.....	158A	20	4297114.....	100	14
4294678.....	228	51	4295590.....	158A	21	4297115.....	100	02
4294701.....	028	15	4295591.....	158A	26	4297116.....	100	01

PARTS INDEX

PART NO.	PAGE	ITEM	PART NO.	PAGE	ITEM	PART NO.	PAGE	ITEM
4297118.....	102	17	4311679.....	144	07A	4323031.....	030	73
4297119.....	102	16	4311737.....	152A	15	4323353.....	124	01A
4297120.....	102	15	4311738.....	152A	01	4323354.....	124	01B
4297122.....	102	13	4313541.....	044	08A	4323355.....	124	01C
4297123.....	102	12	4313550.....	068	07	4323356.....	124	01D
4297124.....	102	20	4313809.....	170	06	4323357.....	124	01E
4297126.....	102	10		172A	06	4323455.....	158A	07A
4297127.....	102	09	4313811.....	170	03B	4323456.....	158A	07B
4297128.....	102	08		170	05	4323698.....	100	01-29
4297130.....	102	06		172A	03B	4323720.....	102	04
4297131.....	102	05		172A	05	4323872.....	214	101
4297976.....	240	21	4315423.....	170	22		288	101
	344	21		172A	22		290	101
4297977.....	240	22	4315424.....	170	10		292	101
	344	22		172A	10	4323939.....	102	02
4297978.....	240	23	4315425.....	170	24	4323940.....	102	01
	344	23		172A	24	4323943.....	272	00E
4297979.....	240	36	4315493.....	202	07		274	00E
	344	36	4315607.....	212	07	4323944.....	272	00F
4298608.....	026B	109		258	07		274	00F
4298913.....	102	35	4315870.....	084	06	4323945.....	272	00G
4298914.....	102	34	4315871.....	084	07		274	00G
4298915.....	102	33	4315872.....	084	08	4323951.....	272	00B
4298918.....	102	30	4315873.....	084	09		274	00B
4298919.....	102	29	4315874.....	088	13		280	
4298920.....	102	28	4316003.....	088	14	4323980.....	102	03
4298921.....	102	27	4316004.....	088	16	4325797.....	110	23
4298922.....	102	26	4316005.....	088	35		112	23
4298923.....	102	25	4316006.....	084	32	4325825.....	108	15
4298924.....	102	24	4316007.....	088	36	4326041.....	332	19
4298925.....	102	23	4316892.....	154	09	4326042.....	332	17
4298926.....	102	22	4317301.....	052	10	* 4326095.....	126	01B
4298927.....	102	21	4317463.....	260	00A	4326213.....	050	01
4298985.....	144	02	4319217.....	114	59	4326485.....	334	36
4299059.....	364A	09	4319371.....	344	41	4326739.....	022	03A
4299085.....	082	33	4319875.....	174	00	4326740.....	022	03C
4299086.....	082	06	4320105.....	012	05	4326741.....	022	03D
4300031.....	246	18	4320143.....	150	01A	4326742.....	022	03E
4300032.....	246	19	4320144.....	150	10	4326800.....	116A	35
4300089.....	150	30	4320145.....	150	10A		116A	83
4300246.....	242	25	4320146.....	150	21	4326801.....	116A	35A
4300310.....	260	00	4320147.....	150	22		116A	83A
4300351.....	094	19		158A	17	4326802.....	116A	35B
	096	20	4320149.....	150	25		116A	83B
	098	20	4320150.....	150	29	4326803.....	116A	35D
4301729.....	102	37	4320162.....	154	02		116B	83D
4302579.....	352	13	4320163.....	156	02	4326807.....	022	03B
* 4302681.....	138	00G	4320168.....	158A	04	4326876.....	072	44
	282	10	4320169.....	158A	16	4326966.....	332	11
4304409.....	088	34	4320170.....	160	24	4327108.....	170	26
4304411.....	082	32	4320251.....	068	11	4327179.....	170	18
4304412.....	084	33	4320252.....	070	22A		172A	18
4304827.....	150	08	4320253.....	062	18	4327188.....	276A	21
4304829.....	158A	12		064	01	4327439.....	332	18
4304830.....	160	01-11	4320256.....	070	26	4327613.....	210	01B
4304835.....	160	01	4321872.....	104	10	4327614.....	170	21
4304836.....	152B	61	4321874.....	208	04		172A	21
4306949.....	002	00A	4321887.....	204A	03	4327935.....	170	40
4307026.....	116A	35E	4321892.....	158A	08		172A	40
	116B	83E	4322386.....	170	41	4328136.....	052	01
4307027.....	116A	35F		172A	41		052	02
	116B	83F	4322392.....	170	12	4328497.....	172A	26
4307890.....	256	17		172A	12	* 4328638.....	158A	19B
4307907.....	008	01-27	4322739.....	330	05	* 4328639.....	158A	19D
4311301.....	336	00	4322828.....	170	09	4328667.....	174	01
4311302.....	336	01		172A	09	4329965.....	082	40
4311598.....	102	39	4322829.....	170	08		084	40
4311599.....	100	28		172A	08		086	40
	102	38	4322839.....	360A	06		088	40
4311628.....	100	29	4323030.....	060	04	4330317.....	148	01

PARTS INDEX

PART NO.	PAGE	ITEM	PART NO.	PAGE	ITEM	PART NO.	PAGE	ITEM
4330318.....	166	00	4335927.....	056	37	4341211.....	168	22
4330320.....	104	00	4336074.....	214	05	4341218.....	150	01C
4330324.....	272	00D		288	05	* 4341810.....	058	66
	274	00D		290	05	4342194.....	050	01B
4330325.....	272	00C		292	05	4342197.....	050	01A
	274	00C		294	05	4342227.....	364B	58
4330483.....	276B	65		296	05	4342342.....	136	00
4330484.....	276B	66	4336075.....	214	03	4342603.....	130	01-20
4330485.....	276B	67		288	03	4342726.....	274	19
4330486.....	276B	68		290	03	4342727.....	278B	53
4330785.....	142	10		292	03	* 4342802.....	052	104
4330789.....	340	39		294	03	4342931.....	360A	12
4331099.....	284	01		296	03	4343293.....	272	00A
4331241.....	104	03	4336504.....	030	23		278A	
4331612.....	040	64	4336570.....	116A	35	4343541.....	242	06
4331616.....	170	03A		116A	83		346A	32
	170	04A	4336636.....	016	01A	4343693.....	360A	21
	172A	03A	4336903.....	142	00	4343694.....	360A	24
	172A	04A	4337249.....	162	15A	4343723.....	360A	02
4331657.....	168	00	4337496.....	272	00A-I	4343856.....	360A	12
4331950.....	360A	11	4337987.....	022	02A	4343912.....	360A	02
4332196.....	006	00	* 4338005.....	220	01	* 4344229.....	172A	26
4332946.....	338	26		220	10	4344802.....	274	00A
4332949.....	338	27	4338134.....	276B	43		278A	
4332950.....	338	32	4338439.....	272	00I	* 4345095.....	276C	83
4332951.....	340	40		274	00I	4345286.....	330	00
4332952.....	336	17	4338461.....	334	47	* 4345297.....	232	03
4333115.....	082	19	4338635.....	054	44		250	25
	086	19		056	44	4345717.....	284	29
4333133.....	084	19	4338854.....	072	00	4345839.....	166	34
	088	19	4338931.....	276C	74		168	34
* 4333185.....	126	01	* 4338974.....	126	01C	4346678.....	284	28
4333276.....	118	82	4339283.....	276C	75	4347208.....	214	11
4333539.....	360A	21	4339373.....	272	00H		288	11
	362A	21		274	00H		290	11
	364A	21	4339621.....	052	104		292	11
4333648.....	360A	24	4339736.....	030	00		294	11
	362A	24	4339754.....	038	80		296	11
	364A	24	4339947.....	002	44	* 4348418.....	030	08
4333979.....	276B	65B	4340308.....	276C	76	* 4348419.....	030	09
	276B	66A	4340406.....	002	45	* 4349668.....	274	00A-I
4333980.....	276B	66B	4340407.....	002	46	4349942.....	130	03
	276B	67A	4341007.....	360A	04		278A	03
4333981.....	276B	68A	4341111.....	362A	12	4349943.....	130	05
4333990.....	276B	68B		364A	12		278A	06
4333996.....	276B	65A	4341184.....	100	17	4349944.....	136	00L
4334006.....	276B	68C	4341185.....	150	01	* 4351057.....	114	05
4334037.....	362A	08	4341186.....	150	01	4351445.....	278A	01
	364A	08	4341187.....	150	24	4351447.....	278A	04
* 4334065.....	144	36	4341192.....	154	01-10	4351448.....	130	04
* 4334066.....	144	37	4341193.....	154	01		132	04
4334076.....	362B	30	4341194.....	154	23		278A	05
4334227.....	360A	12	4341195.....	154	24	4351449.....	278A	07
4334355.....	026A	100	4341196.....	156	21	4351450.....	278A	08
4334416.....	360A	25	4341197.....	156	22	4351451.....	278A	09
4334541.....	284	13	4341198.....	156	23	4351452.....	130	06
4334542.....	284	14	4341199.....	156	29		278A	10
4334543.....	284	15	4341200.....	156	31	4351453.....	278A	11
4334544.....	284	19	4341201.....	158A	01-43	4351454.....	278A	12
* 4334566.....	218	27	4341202.....	158A	01-43	4351455.....	278A	13
4334603.....	148	01	4341203.....	158A	01	4351456.....	278A	14
* 4334707.....	052	02	4341204.....	158A	01	4351457.....	278B	51
4334776.....	360A	02	4341205.....	166	21	4351458.....	278A	17
4334970.....	306	01		168	21	4351459.....	278A	18
4335136.....	022	03	4341206.....	166	22	4351460.....	278A	19
4335253.....	170	37	4341207.....	166	25	4351461.....	278A	20
	172A	37		168	25	4351462.....	278A	21
4335441.....	102	07	4341208.....	166	26	4351463.....	278A	22
4335716.....	344	44		168	26	4351464.....	278A	23
4335927.....	054	37	4341209.....	166	27	4351465.....	278A	24

PARTS INDEX

PART NO.	PAGE	ITEM	PART NO.	PAGE	ITEM	PART NO.	PAGE	ITEM
4351466.....	130	12	* 4353754.....	274	00A	* 4358572.....	290	05
	132	12		278A			292	05
	278A	25	4354011.....	178	18A		294	05
4351467.....	130	13		196			296	05
	132	13		286	01A	* 4358573.....	214	14
	278A	26	4354012.....	176	14A		288	14
4351468.....	136	00B		198			290	14
4351469.....	278A	31		286	00A		292	14
4351470.....	278A	32	* 4355117.....	274	00C		294	14
4351471.....	278A	33	4355118.....	274	00A-I		296	14
			* 4355728.....	202	02	* 4358574.....	214	10
4351472.....	278A	34	4355967.....	196	01		288	10
4351473.....	278A	35	4355968.....	198	01		290	10
4351474.....	278A	36	4355969.....	196	02		292	10
4351475.....	278B	37	4355970.....	198	02		294	10
4351476.....	278B	38						
			4355971.....	196	03		296	10
4351477.....	278B	42		198	03	* 4359331.....	114	02
4351478.....	278B	43		196	07	* 4360981.....	232	02
4351479.....	278B	45	4355972.....	198	04		250	24
4351480.....	278B	46		196	08	* 4361021.....	232	00
4351481.....	278B	47	4355973.....	196				
				198	05		250	00
4351482.....	130	18		196	09	* 4361023.....	232	01
	132	18	4355974.....	196	09		250	01
	136	00I	4355975.....	198	06		250	01
	278B	48	4355976.....	196	10	* 4361302.....	144	25
	280	09		198	07	* 4361411.....	192	10
			4355978.....	196	11	* 4361601.....	270	13
4351517.....	280	08		198	08	* 4361637.....	176	14A
4351518.....	280	10	4355979.....	196	12		198	
4351519.....	136	00E		198	09	* 4361638.....	018	07
	280	03	4355980.....	196	13	* 4361768.....	178	18A
4351520.....	136	00F						
				198	10		196	
	280	04	4355981.....	196	14	* 4361783.....	196	10
4351521.....	136	00D		198	11		198	07
	280	05	4355982.....	196	15	* 4362135.....	158A	19A
4351522.....	136	00G		198	12	* 4362700.....	144	33
	280	07						
			* 4357862.....	162	10	* 4362997.....	158A	19C
4351523.....	136	00A	* 4358046.....	276B	65	* 4363008.....	132	01-25
	280	01	* 4358047.....	276B	68	* 4363028.....	138	00
4351525.....	136	00C	* 4358567.....	214	02	* 4363932.....	116B	83
	280	06		288	02	* 4364504.....	144	32
4352930.....	278A	02						
				290	02	* 4365062.....	278A	06
4352931.....	280	02		292	02	* 4365069.....	278A	01
4352932.....	278B	39		294	02	* 4365327.....	126	13
4352933.....	130	20		296	02	* 4366825.....	142	00
	278B	50	* 4358568.....	214	03	* 4368256.....	166	37
4352934.....	130	15						
				288	03		168	37
	132	15		290	03	* 4368257.....	166	38
	278A	28		292	03		168	38
4352935.....	136	00H		294	03	* 4368709.....	138	00B
4352936.....	278B	40		296	03		282	01
4353158.....	130	01						
			* 4358569.....	214	12	* 4368711.....	282	02
4353159.....	130	02		288	12	* 4368713.....	282	05
4353160.....	130	07		290	12	* 4368715.....	282	06
	132	07		292	12	* 4368716.....	138	00F
4353161.....	130	08		294	12		282	07
	132	08						
				296	12	* 4368717.....	282	09
4353162.....	130	09	* 4358570.....	214	11	* 4368718.....	138	00D
	132	09		288	11		282	11
4353163.....	130	10		290	11	* 4368720.....	138	00C
	132	10		292	11		282	12
	278A	15						
				294	11	* 4368721.....	138	00I
4353164.....	130	11		296	11		282	04
	132	11	* 4358571.....	214	13	* 4369472.....	126	01A
	278A	16		288	13	* 4370267.....	132	21
4353165.....	130	16		290	13	* 4370271.....	132	05
	132	16						
				292	13	* 4370299.....	132	22
4353166.....	130	17		294	13	* 4370310.....	132	25
* 4353560.....	018	06		296	13	* 4372271.....	150	21
* 4353691.....	276C	79	* 4358572.....	214	05	* 4372272.....	158A	16
* 4353751.....	274	00B		288	05	* 4372608.....	144	29
	282							

PARTS INDEX

PART NO.	PAGE	ITEM	PART NO.	PAGE	ITEM	PART NO.	PAGE	ITEM
* 4372619.....	018	06A	4506429.....	336	15A	4514700.....	022	01
* 4372620.....	018	06B		340	01A		022	157
* 4374265.....	018	02		346A	07A	452064.....	322	05
* 4376471.....	132	01		346A	09A	452066.....	324	12
* 4376472.....	132	02		346A	21A	452073.....	324	25
							326	05
* 4376473.....	132	03		348	16A		324	26
* 4376475.....	132	06	4507397.....	012	14	452074.....	326	06
* 4376476.....	132	14	4507512.....	012	13		324	30
* 4376479.....	132	23	4507650.....	020	13	452075.....	324	31
* 4376480.....	132	24	4508575.....	010	27	452076.....	324	31
							324	27
* 4376482.....	138	00A		014	44	452077.....	326	07
* 4376483.....	138	00E	4509180.....	034	60A		322	01
443976.....	322	07A		034	62A	452632.....	324	23
	324	01A		062	24A	455060.....	324	04
446751.....	032	49		062	27A		326	24
						455062.....	324	03
447167.....	322	03		064	24A		326	22
449558.....	018	12		064	27A	455064.....	324	21
	028	29		070	30A	4922685.....	356	34
449620.....	022	15		072	04A	492271.....	322	35
4504198.....	008	131		074	16A		322	16A
						494918.....	152A	17A
4504491.....	012	12		074	18A		322	00A
	082	21		074	20A	498672.....	324	01B
	084	21		078	22A		322	00A
	086	21		078	40A		324	01B
	088	21		080	13A			
						5003032.....	222	00A
	134	105		080	15A	5003051.....	096	00
	136	105		080	24A		098	00
	138	105		080	25A	5003098.....	028	00
4505243.....	284	17		080	26A	5003396.....	178	18
4505385.....	008	130		080	28A			
						5003442.....	234	00A
4506408.....	240	27		090	05A	5003805.....	286	00
	344	27		090	06A	5004022.....	286	01
4506418.....	034	67A		090	07A	5004145.....	094	00
	036	78A		090	31A	5004390.....	176	14
	060	101A		240	01A			
						5004396.....	002	00
	060	11A		240	02A	5004408.....	004	00
	090	00A		240	14A	6011107.....	224	00A
	090	01A		240	24A	6011246.....	298	00A
	218	15A		262	07A	6011272.....	162	00
	218	16A		264	07A			
						6011274.....	162	05
	230	26A		266	01A	6011275.....	162	06
	246	21A		266	09A	6011720.....	300	00A
	248	21A		268	01A	6011824.....	164	02
	302	28A		268	09A	6012242.....	320	00
	328	23A		332	14A			
						6012307.....	234	13A
4506424.....	032	43A		332	15A	6012308.....	234	23A
	032	54A		332	42A	6012320.....	318	00A
	034	56A		338	45A	6012448.....	288	104
	042	74A		338	01A	6012799.....	018	00
	042	75A		338	29A			
						6013487.....	184	01
	066	05A		338	30A	6013491.....	164	19
	218	04A		338	44A	6013889.....	170	01
	218	05A		344	01A		172A	01
	228	17A		344	02A	6013895.....	164	00
	246	20A		344	24A			
						6014175.....	252	00
	330	05A		346B	41A	6014376.....	200	00
	334	01A	4509404.....	002	35	* 6014465.....	200	00
	334	32A		122	06	6014500.....	182	01
	334	33A	4510167.....	036	06	6014865.....	284	20
	334	34A		038	27			
						* 6015239.....	164	02
	340	42A		038	33	* 6016188.....	018	00
	346A	23A		038	39	7017862.....	178	18A
	348	03A		040	67		184	01A
	350	00A	4510173.....	036	07		186	30A
	352	00A		038	28			
							190	
	352	05A		038	34		192	
	354	00A		038	40		286	01A
	354	05A		040	68		176	14A
4506429.....	336	05A	4514699.....	140	02	7017924.....	194	
	336	12A	4514700.....	016	57			

PARTS INDEX

PART NO.	PAGE	ITEM	PART NO.	PAGE	ITEM	PART NO.	PAGE	ITEM
7017924.....	286	00A	8048326.....	226	00	8056640.....	146	21
7021940.....	212	00A	8048338.....	178	16	8056789.....	164	17
	258	00A	8048346.....	180	04	8056790.....	164	16
7021951.....	206	03A	8048348.....	182	22	8056791.....	164	28
7023145.....	222	00A-D	8048350.....	180	24	8057533.....	170	04
7023146.....	224	00	8048501.....	048	02		172A	04
7023154.....	180	02	8048510.....	228	06	8058010.....	170	30
7023156.....	178	01A	8048511.....	228	07	8058180.....	170	33
7023157.....	178	06	8048512.....	228	08		172A	33
7023392.....	298	00	8048513.....	228	09	8058181.....	170	34
7023700.....	030	05	8048930.....	014	51		172A	34
7023737.....	014	33	8049223.....	032	41	8058417.....	162	15
7024046.....	178	05	8049301.....	030	04	8058561.....	164	31
7024218.....	300	00	8049319.....	028	16	8058685.....	096	13
7024363.....	164	12	8049612.....	038	24	8059308.....	030	20
7024437.....	186	30	8050179.....	224	04	8059501.....	038	44
7024514.....	046	30		298	04	* 8059510.....	330	54
7024532.....	176	07		300	04	* 8059511.....	330	53
7025064.....	012	26	8050210.....	026A	54	8059789.....	334	29
7025516.....	270	11	8050575.....	180	23	8059909.....	176	00A
7025764.....	254	03A	8050900.....	058	01	8059972.....	188	03
7025804.....	258	100A	8051250.....	116A	42	8059990.....	284	09
7026360.....	032	32	8051772.....	262	00	8060545.....	012	30
7027154.....	012	02	8052014.....	238	09	8060827.....	098	13
7027355.....	032	01	8052152.....	308	00	8060870.....	036	05
7027949.....	170	00	8052153.....	310	00	8060875.....	036	04
	172A	00	8052154.....	312	00	8061155.....	274	20
7027950.....	170	02	8052155.....	316	00	* 8061394.....	242	04
	172A	02	8052517.....	346A	02	8061395.....	346A	02
7027963.....	276A	26	8052712.....	328	14	8061439.....	116A	42
7028014.....	172A	30	8052713.....	328	01	8062343.....	330	53
7028183.....	176	31	8053137.....	270	00	8062344.....	330	54
7028775.....	220	10	8053138.....	270	01	8062494.....	114	05
7028776.....	220	01	8053139.....	270	02	* 8062623.....	056	16
7028846.....	276A	20	8053140.....	270	04	* 8062667.....	056	01
7028958.....	336	14	8053142.....	270	06	* 8063904.....	242	04
7029042.....	182	20	8053143.....	270	09	9020913.....	322	00
7029044.....	182	21	8053144.....	270	10	9020914.....	322	07
* 7029561.....	172A	30	8053170.....	348	01	9020915.....	324	01
7029917.....	284	04	8053171.....	348	02	9042616.....	318	100
* 7030208.....	276A	20	8053172.....	348	05	9072923.....	238	01
* 7030209.....	276A	26	8053173.....	348	06		342	01
7030452.....	206	03A	8053190.....	246	01	9074843.....	238	01
7030453.....	254	03A	8053191.....	246	08		342	01
* 7031001.....	184	01A	8053192.....	248	01	9075345.....	226	100
	186	30A	8053193.....	248	10		308	100
	192		8053200.....	244	02		310	100
8021976.....	006	01	8053201.....	244	00		312	100
8021977.....	006	02	8053202.....	244	04		314	100
8024462.....	194	01	8053203.....	244	05		316	100
8024463.....	190	02	8053204.....	244	01	9092400.....	210	00-12
	192	02	8053205.....	244	03	9092401.....	210	00
8024464.....	194	02	8053413.....	026A	60	9092402.....	210	01
8024490.....	190	01	8053452.....	228	50	9092562.....	208	
	192	01	8053499.....	028	28	9092929.....	214	00-14
8033923.....	018	11	8053552.....	200	35		288	00-14
8034081.....	238	18	8053637.....	242	04		290	00-14
	342	18	8053638.....	242	10		292	00-14
8039644.....	326	00	8053739.....	340	35		294	00-14
8041756.....	220	35	8053740.....	336	19		296	00-14
8047335.....	032	45	8054066.....	054	01	9092930.....	214	
8047346.....	186	18	8054067.....	054	16	9092973.....	206	00-08
8047348.....	036	05	8054346.....	242	22	9094000.....	206	03
8047349.....	036	04	8054882.....	270	05	9095590.....	046	01-31
8047351.....	038	32	8055891.....	336	07	9095828.....	046	27
8047352.....	038	38	8055918.....	346A	01	9098363.....	290	
8047353.....	038	26	8055953.....	342	09	9098365.....	292	
8048004.....	114	05	8056067.....	146	02	9098367.....	294	
8048088.....	014	38	8056366.....	170	03	9098369.....	296	
8048260.....	314	00		172A	03	9101512.....	054	102

PARTS INDEX

PART NO.	PAGE	ITEM	PART NO.	PAGE	ITEM	PART NO.	PAGE	ITEM
9101512.....	056	102	94-2011.....	028	25	963227.....	312	03
9101521.....	216	00-40		206	07		314	03
9101532.....	030	64		210	08		316	03
9102556.....	314			254	07	963228.....	226	01
9102726.....	202	00-07		258	107		308	01
			94-2012.....	026A	57		310	01
9103224.....	226		94-2013.....	018	10		312	01
9106749.....	308		94-2014.....	352	04		314	01
9106750.....	310			354	04		316	01
9106751.....	312		94-2025.....	348	21	963229.....	226	02
9106752.....	316						308	02
			94-2204.....	046	05		310	02
9107264.....	054	102	94-2806.....	002	43		312	02
	056	102		178	44		314	02
9107753.....	318	00A-B	94-2811.....	276B	55		316	02
9107754.....	318		94-2816.....	002	38		316	02
9107805.....	320							
			950416.....	170	13	966993.....	030	18
9107887.....	234	00		172A	13	971376.....	318	00A1
9107888.....	234	13		062	00A	971377.....	318	02
9107889.....	234	23	954493.....	062	00A	971378.....	318	03
9111265.....	026B	200	957366.....	038	84A	971379.....	318	04
9113716.....	288			044	03A			
				044	04A	971489.....	038	45
9114664.....	212	00		044	07A		242	05
	258	00		044	15A		242	11
9115828.....	270			060	28A		346A	04
9116591.....	258	100-		062	02A	9717542.....	190	03
9116592.....	258	100					192	03
				068	00A		194	03
9116595.....	254	00-08		068	08A	9727636.....	082	29
9116596.....	254	03		068	09A		084	29
9117745.....	256			068	15A	9727638.....	082	28
9121198.....	024	01		068	16A			
9122946.....	204A	00		070	01A		084	28
				070	21A	9727822.....	218	32
9123357.....	204A	00-42		070	24A	9729325.....	238	21
9129161.....	170	00-41		070	31A		342	21
9130186.....	172A	00-41		074	19A	9732454.....	346A	36
9130359.....	022	01-16		074				
9132600.....	212	00-08		074	35A	9732811.....	026A	26
				076	01A	9735190.....	224	05
	258	00-08		076	29A		298	05
9133005.....	024	01		078	01A		300	05
9133168.....	204A	00		080	01A	9735916.....	328	15
9133210.....	204A	00-42						
9133700.....	110	105		082	02A		334	46
				084	02A		340	47
9133701.....	112	105		086	02A	9736384.....	078	30
	110	106		088	02A	9736904.....	186	01
	112	106		092	01A	9737118.....	036	00
9134232.....	052	103						
9134239.....	052	103		092	20A	9737377.....	046	27I
				092	21A	9737871.....	006	59
9135700.....	214			092	24A	9737927.....	180	10
* 9137994.....	172A	00-41		092	27A	9738014.....	262	30
* 9140546.....	214	00-14		218	22A	9738059.....	058	57
	288	00-14						
	290	00-14		218	23A	9738060.....	058	54
				240	12A	9738074.....	346A	29
	292	00-14		240	13A	9738196.....	236	24
	294	00-14		240	15A	9738393.....	348	31
	296	00-14		240	18A	9738478.....	346A	35
9143388.....	206	00-08						
9143389.....	206	03		240	19A	9738509.....	348	20
				332	01A	9738562.....	348	15
9143391.....	254	00-08		344	12A	9738682.....	270	21
9143392.....	254	03		344	13A	9738736.....	276A	30
9145787.....	216	02		344	15A	9738786.....	240	32
* 9148047.....	270	24						
924327.....	356			344	19A		344	32
				344	43A	9739016.....	336	20
927488.....	026B	102		356	17	9739017.....	340	34
934333.....	028	23	958393.....	356	18	9739018.....	334	24
936010.....	356	28	958394.....	356	07	9739045.....	348	15
94-0632.....	020	07	958407.....	356				
94-0633.....	352	06						
			959499.....	208	10	9739586.....	244	46
	354	06		256	10	9741857.....	170	14
94-0678.....	352	10		226	03		172A	14
94-2011.....	012	21	963227.....	226	03		276A	00
	018	05		308	03	9741864.....	276A	00
	026A	62		310	03	9741883.....	170	15

PARTS INDEX

PART NO.	PAGE	ITEM	PART NO.	PAGE	ITEM	PART NO.	PAGE	ITEM
9741883.....	172A	15	A590116.....	058	51	A590916.....	262	04
9741920.....	054	31	A590905.....	270	23		264	04
	056	31	A590906.....	046	09	A590920.....	226	08
9741921.....	054	32		048	12		308	08
	056	32		116A	38		310	08
9742034.....	022	09		156	12		312	08
9742177.....	276B	50	A590908.....	020	04		314	08
9742830.....	276B	40		050	01D		316	08
9742831.....	276B	42		052	105	A590922.....	322	04
9742905.....	238	02		054	39	A741026.....	238	23
	342	02		056	39		342	23
* 9743595.....	058	57		058	61	A763016.....	238	24
* 9743879.....	172A	14		122	02		342	24
* 9745041.....	058	54		276A	35	A768000.....	326	09
* 9745313.....	276A	30		276B	58	A768080.....	324	28
985706.....	356	29		352	03		326	08
985710.....	356	16		354	03	A810045.....	212	06
986910.....	038	46	A590910.....	006	04		258	06
	242	07		014	41		258	106
	242	12		062	32	A810050.....	210	05
	346A	05		064	32	A810060.....	206	02
989848.....	356	11		110	33		254	02
989850.....	356	13		112	33	A810100.....	216	26
989858.....	356	01		114	04	A810145.....	028	06B
989859.....	356	03		114	64	A810160.....	028	17
989860.....	356	04		120	64	A811030.....	032	46
991336.....	046	26		170	28		330	03
991337.....	046	12		172A	28		336	03
991339.....	170	07		174	04	A811035.....	032	27
	172A	07		176	33	A811055.....	208	13
991347.....	216	24		180	62		256	16
991350.....	026A	19		182	58	A811065.....	060	100C
991718.....	032	35		186	29	A811075.....	030	12
992444.....	208	02		238	04	A811100.....	026A	04
	256	02		238	12	D910536.....	170	103
993043.....	356	102		238	20		172B	103
A590103.....	152A	25		250	19	D99055.....	356	09
A590105.....	270	22		276A	02	D99056.....	356	10
A590106.....	154	28		276A	06	J010614.....	046	27F
A590108.....	020	02		276A	12	J010616.....	120	86
	052	106		276A	24	J010630.....	276B	60
	054	34		276C	78	J010814.....	276B	52
	056	34		276C	82	J010816.....	072	01
	114	14		342	04		074	13
	122	03		342	12		150	11
	186	15		342	20		164	32
	276B	59	A590912.....	346A	27	J010820.....	134	106
A590110.....	002	17		142	11		136	106
	044	14		226	14		138	106
	110	34		240	30		156	08
	112	34		312	14		162	07
	114	07		314	14	J010830.....	276B	61
	150	15		316	14	J010840.....	146	24
	152B	56		344	30		276A	32
	180	63		346A	19	J010845.....	146	04
	182	59		346A	38		276A	09
	238	13		348	09	J010895.....	078	21
	276A	03		352	15	J011000.....	044	13
	276A	07	A590914.....	002	10	J011016.....	232	14
	276A	13		006	09	J011020.....	016	60
	276A	25		030	02		028	12
	276C	81		046	31		046	101
	342	13		116A	35H		048	03
A590112.....	346A	40		116B	83H		054	38
	200	33		222	17		056	38
	252	33		234	48		120	70
	346A	39	A590916.....	008	122		164	20
	352	16		018	103		200	06
A590114.....	116A	35G		028	03		252	06
	116B	83G		200	37	J011025.....	028	20

PARTS INDEX

PART NO.	PAGE	ITEM	PART NO.	PAGE	ITEM	PART NO.	PAGE	ITEM
J011025.....	030	25	J020635.....	276B	41	J031025.....	178	60
	060	26	J020816.....	100	106	J031030.....	012	22
	072	40		102	102		176	00C
	116A	43		150	31		178	01C
	170	105		152B	44		178	29
	172B	105		154	29		180	29
	200	06		274	22		182	29
	220	37		284	06		184	38
	272	04	J020820.....	010	22		186	12
	274	04		012	01	J071030.....	188	09
J011030.....	006	47		152A	20	J217083.....	184	41
	028	26		152B	50		220	38
	094	03		156	24	J222010.....	142	08
	096	03	J020825.....	052	101	J222012.....	008	125
	098	03		116A	32		220	21
	164	03		262	05	* J222014.....	220	21
	164	13	J020830.....	114	11	J222016.....	006	18
	164	18		276A	29		018	105
	164	30		276B	61		028	05
	216	32	J020835.....	276A	28		142	03
	276A	27		276B	44		200	36
J011035.....	006	46		276C	77		204B	134
	026A	17	J020840.....	284	10	J250008.....	162	03
	054	24	J020850.....	276A	32		162	19
	054	45		276B	45	J251008.....	162	02
	056	45	J021020.....	006	54		162	18
	276C	77		078	32	J450308.....	278B	41
J011050.....	336	21	J021025.....	012	16	J450412.....	130	19
	026A	61		170	35		136	00K
	276A	32		172A	35		278B	49
J011060.....	046	25		176	08		280	12
	062	14		176	30	J450510.....	018	16
J011080.....	030	24		178	08		144	03
J011095.....	060	01		178	30	J450512.....	130	14
J011225.....	022	10		180	08		278A	27
	244	45		180	51	J450514.....	144	17
J011228.....	186	20		184	36	J450520.....	270	14
J011230.....	008	123		262	31	J450620.....	110	09
	204A	28		274	21		112	09
J011235.....	216	112	J021030.....	012	20	J460310.....	150	19
J011240.....	334	31		032	42	J460316.....	280	13
J011245.....	244	38		038	01	J460410.....	150	17
	248	38		048	07		282	03
J011250.....	036	12		118	54	J460412.....	132	19
	218	35		128	104		134	09
	328	17		130	104	J460510.....	104	04
J011255.....	334	28		132	104		104	52
	032	53		134	104		106	04
	038	52		136	104	J460516.....	108	21
	228	30		138	104		144	35
	242	16		156	30		154	04
J011260.....	244	39		164	21		158A	06
	246	39		186	27	J460614.....	108	16
	036	13		272	12	J460616.....	110	15
	246	41		274	12		110	20
J011265.....	340	38		276A	29		110	24
	032	31		276B	51		112	15
	032	40	J021035.....	022	08		112	20
	244	47		082	30		112	24
	336	23		084	30		158A	11
J020612.....	144	10	J021040.....	054	105	J460620.....	110	10
	152A	13		056	105		112	10
	272	11		262	01	J460635.....	094	02
	274	11	J021045.....	054	30		096	02
J020614.....	176	55	* J021055.....	056	30		098	02
J020616.....	124	02	J021065.....	228	52		272	15
	126	02	J021225.....	036	01		274	15
	152B	63	J021235.....	334	25	J670414.....	144	29
J020620.....	114	17	J021240.....	030	07	J680516.....	096	15
J020630.....	276B	60	J021270.....	242	23		098	15

PARTS INDEX

PART NO.	PAGE	ITEM	PART NO.	PAGE	ITEM	PART NO.	PAGE	ITEM
J680614.....	094	10	J901275.....	316	13	M340825.....	038	35
	096	10	J901425.....	222	16		038	41
	098	10		234	47		040	69
J680625.....	094	09	J901430.....	030	01	M341001.....	336	02
	096	09	J901435.....	002	31	M341025.....	060	08
	098	09		220	19	M341028.....	026A	101
J680645.....	164	45	J901635.....	008	121	M341030.....	242	13
J70782.....	018	03		018	102		276A	27
J75481.....	202	05		206	102		346A	06
	224	04E		254	102	* M341032.....	242	08
	224	23	J901640.....	028	01			
	236	27	J901680.....	028	02	M341036.....	032	28
	298	04E	J931235.....	210	116		032	51
	298	23	J931604.....	236	32	M341045.....	080	27
	300	04E	J931613.....	006	15	M341050.....	038	47
						M341056.....	242	08
	300	22	J931640.....	204A	06		346A	33
	322	11	J931660.....	204A	33	M341075.....	242	08
	358	00	J931695.....	202	105		346A	33
J75482.....	232	10	J931890.....	002	26	M341095.....	330	04
	250	14	J932060.....	026B	127	M341232.....	030	13
	358	01		226	06	M341245.....	030	19
J75581.....	234	26		308	06	M341450.....	026A	35
	250	15		310	06	M351018.....	210	12
	304	40		312	06	* M430508.....	138	00H
	358	02		314	06	* M430510.....	282	08
J781035.....	142	06		316	06	* M430513.....	278B	44
J850825.....	162	01	J932416.....	234	10	M430530.....	154	10
J870820.....	162	17	J932720.....	004	01	M430610.....	304	39
J900800.....	122	01	J950010.....	014	35	M430613.....	116A	36
	240	33		028	22C		250	21
	344	33		114	03	M440616.....	170	38
J900814.....	050	01C		114	63		172A	38
J900816.....	114	13		120	63	M470308.....	284	30
	276A	34		176	32	M470310.....	284	03
J900820.....	352	02		186	28	M470510.....	270	17
	354	02		276C	80	M492564.....	026B	112
J900822.....	276B	57		342	10		204A	36
J900835.....	020	01	J950012.....	246	42		216	40
	342	14	J950014.....	006	10		360A	01
J901000.....	238	19		052	03		362A	01
	342	19	J951016.....	006	17		364A	01
J901014.....	250	18		236	33	M500504.....	154	08
J901016.....	110	32	J951020.....	226	07		270	24
	112	32		308	07	M500605.....	046	08
	180	64		310	07		046	27D
J901020.....	062	31		312	07		048	09C
	064	31		314	07		048	11
	210	07		316	07		116A	37
J901025.....	002	15	J951024.....	234	11		156	11
	182	57	J952010.....	006	05	M500807.....	020	00B
	238	11		170	27		046	29
	342	11		172A	27		054	40
	346A	26		276A	31		056	40
J901030.....	142	07	J952012.....	052	04		058	60
J901035.....	014	40	J952014.....	116A	35I		144	09
	238	03		116B	83I		342	15
	342	03	M111025.....	276A	23	M511210.....	322	14
* J901060.....	276A	28	M111028.....	276A	01		324	14
J901220.....	200	32	M111030.....	276A	05	M511613.....	324	20
	252	32	M111056.....	276A	22	M520010.....	014	42
J901222.....	346A	37	M121290.....	322	13	M570010.....	114	06
J901225.....	220	19		324	13	M660016.....	142	04
J901230.....	352	14	M121602.....	324	19	M660024.....	234	12
J901260.....	240	29	M161036.....	276A	11	M669008.....	166	102
	344	29	M171022.....	006	03		168	102
	348	08	M340616.....	046	15	R26906R.....	040	01A
J901265.....	346A	18	M340820.....	208	14		042	72A
J901275.....	226	13		256	14		042	77A
	312	13	M340825.....	036	08			
	314	13		038	29			

日建機株式会社

(平成 14 年 7 月 1 日現在)

本社	東京都文京区後楽 2 丁目 5-1 (住友不動産飯田橋ファーストビル 8 階)	〒112-8563 (03)3830-8000(代)
北海道支社	北海道札幌市西区琴似 4 条 1-1-15	〒063-0814 (011)644-2480
札幌支店	北海道札幌市西区琴似 4 条 1-1-15	〒063-0814 (011)644-2171
札幌安業所	北海道札幌市東区南一条 1-1-15	〒044-0077 (0136)22-4896
札幌南支店	北海道北広島市大曲工業団地 6 丁目 1-10	〒061-1274 (011)377-6660
道央支店	北海道砂川市東 1 条 22 丁目 1-1	〒073-0151 (0125)53-3136(代)
留萌支店	北海道留萌市大和田 1 丁目	〒077-0012 (0164)43-3877
岩見沢支店	北海道岩見沢市志文町 355-5	〒068-0004 (0126)24-8558
旭川支店	北海道旭川市永山 3 条 10-1-5	〒079-8413 (0166)48-2265
名寄支店	北海道名寄市豊地 22-11	〒096-0071 (0165)43-6121(代)
稚内支店	北海道稚内市はまなす 5 丁目	〒097-0011 (0162)26-2046
富良野支店	北海道富良野市若松町 6-13	〒076-0032 (0167)22-1570
北見支店	北海道北見市豊地 22-11	〒099-1587 (0157)36-4811
帯広支店	北海道帯広市西 20 条 1-3-22	〒080-2460 (0155)33-2181(代)
釧路支店	北海道釧路市星ヶ浦南 1-5-9	〒084-0913 (0154)51-6111(代)
中標津支店	北海道標津郡中標津町東 33 条南 2-1-1	〒086-1033 (0153)72-0336
苫小牧支店	北海道苫小牧市新開町 3-2-1	〒053-0052 (0144)55-1300(代)
静内支店	北海道静内郡静内町駒場 6-35	〒056-0027 (0146)42-2263
室蘭支店	北海道室蘭市本館西町 1-2-21	〒050-0065 (0143)55-6186
函館支店	北海道上磯郡上磯町七番浜 8-5-23	〒049-0111 (0138)49-0505
八雲支店	北海道山越郡八雲町浜松 154	〒049-3124 (0137)62-2708
東北支社	宮城県多賀城市月 2-3-1	〒985-0843 (022)365-4141
奥羽支店	青森県青森市大字三内字丸山 393-285	〒038-0031 (017)761-6116(代)
青森支店	青森県青森市大字三内字丸山 393-285	〒038-0031 (017)761-6116(代)
弘前支店	青森県弘前市大字道場 1-1-7	〒036-8076 (0172)26-1801(代)
十和田支店	青森県十和田市大字洞内字井戸頭 144-261	〒034-0107 (0176)23-7361(代)
八戸支店	青森県八戸市大字市川町字長七谷池 2-692	〒031-0804 (0178)44-5010(代)
むつ支店	青森県むつ市大字市川町字上川 32-382	〒035-0021 (0175)23-4461(代)
秋田支店	秋田県秋田郡御湯野 3-1-4	〒010-1415 (018)826-0755(代)
本荘支店	秋田県本荘市栗原町字谷地 204-1	〒015-0041 (0184)24-2811(代)
岩手支店	岩手県紫波郡矢野町流通センター南 2-7-11	〒020-0891 (0193)68-8511(代)
宮古支店	岩手県宮古市桜屋 1-2-7	〒027-0048 (0193)63-7441(代)
宮沢支店	岩手県胆沢郡沢内町和井館 1-31	〒029-4205 (0197)41-3372
大船渡支店	岩手県大船渡市猪川町字久名畑 28-2	〒022-0004 (0192)27-4438
北上支店	岩手県北上市流通センター 19-91	〒024-0014 (0197)71-1925
南東北支店	宮城県多賀城市月 2-3-1	〒985-0843 (022)365-4141
山形支店	山形県東根市大字若木字大窪 5581-2	〒999-3737 (0237)48-1611(代)
庄内支店	山形県酒田市大字広野大字日塚 1	〒998-0125 (0234)92-2805(代)
米沢支店	山形県米沢市巾着町 909-9	〒992-0011 (0238)37-2691(代)
仙台支店	宮城県多賀城市月 2-3-1	〒985-0843 (022)365-4141
台官支店	宮城県仙台市太白区舞台 98-1	〒989-6232 (0229)28-4300(代)
石巻支店	宮城県石巻市南河内町鹿又字道の前 326-3	〒986-1111 (0225)75-2306(代)
仙南支店	宮城県柴田郡大河原町字南 163-3	〒989-1224 (0224)53-1711(代)
仙山支店	福島県郡山市字道場 51	〒963-8824 (024)94-8950(代)
いわき支店	福島県いわき市小名浜大字原野中 88-1	〒971-8111 (0246)53-3361(代)
原町支店	福島県原町市大字北原字東原 208-1	〒975-0021 (0244)23-3864(代)
会津支店	福島県会津若松市北インター西 56-1 (会津アピオ内)	〒965-0059 (0242)22-2011(代)
関東支社	埼玉県草加市弁天 5-33-25	〒340-0004 (0489)35-2111
茨城支店	茨城県那珂郡那珂町大字向字笠松 1269-1	〒311-0102 (029)295-2311(代)
日立支店	茨城県日立市清川本町 5-13-19	〒317-0051 (0294)24-7514(代)
鹿嶋支店	茨城県鹿嶋市大字長野 1879-135	〒314-0022 (0299)83-9281
つくば支店	茨城県つくば市緑ヶ原 4-4	〒300-2646 (0298)47-5432(代)
栃木支店	栃木県下都賀郡石橋町大字下石橋字花林 573 (石橋第 3 工業団地)	〒329-0512 (0285)53-0815(代)
佐野支店	栃木県佐野市堀米 3225	〒327-0843 (027)263-8511(代)
群馬支店	群馬県前橋市大字大島町 1202-2	〒379-2154 (0272)63-8511(代)
伊勢崎支店	群馬県伊勢崎市飯島町 542-2	〒372-0854 (0270)32-1221
太田支店	群馬県太田市藤久町 913-19	〒373-0034 (0276)31-5641(代)
前橋支店	群馬県勢多郡富土見村大字時沢 2803	〒371-0104 (027)288-2000
新潟支店	新潟県新潟市大字川口字乙 578-7	〒956-0015 (025)023-6070(代)
新潟支店	新潟県北蒲原郡中条町大字船戸山ノ下 652-1	〒959-2675 (0254)44-6181(代)
下越支店	新潟県長岡市高見町大字大湯 3008-3	〒940-0004 (0258)24-8121(代)
魚沼支店	新潟県魚沼郡小国町大字油野 1293	〒946-0037 (0257)92-8141(代)
上越支店	新潟県上越市大字黒井字川口 99-3	〒942-0013 (0255)43-3583(代)
長野支店	長野県長野市大字町 1053-10	〒381-0004 (026)295-3000(代)
佐久支店	長野県佐久市中込 3421-47	〒385-0051 (0267)62-7212(代)
上田支店	長野県上田市大字築地字堀ノ内 148-1	〒386-1107 (0268)27-9666(代)
松本支店	長野県塩尻市広石 2146-38	〒399-0705 (0263)52-7720(代)
飯田支店	長野県飯田市上郷別府 3338 (飯伊自動車南内)	〒395-0003 (0265)22-3167(代)
大町支店	長野県大町市大字平 7791-17	〒398-0001 (0261)22-8090(代)
諏訪支店	長野県茅野市横内 5 街区 1-2	〒391-0001 (0266)82-7230
東京支店	東京都江東区亀戸 9-7-10	〒136-0071 (03)3682-8624(代)
城東支店	埼玉県草加市弁天 5-33-25	〒340-0004 (0489)35-7341
東京西支店	神奈川県川崎市高津区下野木 1-7-12	〒213-0006 (044)811-3011
西関東支店	神奈川県相模原市淵野辺 2-5-8	〒219-0006 (042)752-9211(代)
相模支店	神奈川県相模原市淵野辺 2-5-8	〒229-0006 (042)752-9211(代)
厚木支店	神奈川県厚木市長谷 6-38	〒243-0036 (0462)47-9151(代)
横浜支店	神奈川県横浜市中区磯子区向町 109	〒224-0044 (045)472-4504(代)
横浜南支店	神奈川県横浜市中区磯子区幸浦 2-16-3	〒236-0003 (045)785-7790
多摩支店	東京都西多摩郡瑞穂町南平 1-6-7	〒190-1224 (0425)57-2231(代)
埼玉支店	埼玉県さいたま市吉野町 1-39-1	〒330-0031 (048)665-2555(代)
埼玉南支店	埼玉県深谷市上野台 1351-1	〒366-0801 (048)571-9255(代)
草加支店	埼玉県草加市弁天 5-33-25	〒340-0004 (0489)35-1522(代)
川越支店	埼玉県狭山市青柳 1626-2	〒350-1301 (042)969-6805(代)
秩父支店	埼玉県秩父市大字大野原字峰沢 80-1	〒368-0005 (0494)25-6103
千葉支店	千葉県千葉市若葉区野呂 673	〒265-0053 (043)228-1211(代)
柏支店	千葉県東葛飾郡沼南町塚崎 1311-4	〒277-0923 (0471)91-6310(代)
成田支店	千葉県香取郡多古町喜多 300-18	〒289-2232 (0479)76-5770(代)
千葉南支店	千葉県水戸市真里 1765-1	〒292-0212 (0438)53-3880(代)
千葉東支店	千葉県茂原市六ツ野 1850	〒297-0012 (0475)26-3531
中部支社	愛知県名古屋市中川区山王 1-601	〒454-0011 (052)332-6109
東海支店	愛知県東海市東海町 1-2-1	〒476-0015 (052)603-1503
名古屋中央支店	愛知県名古屋市中川区山王 1-601	〒454-0011 (052)332-6101

春日井支店	愛知県春日井市大田町西町 3-21-8	〒486-0806 (0568)83-6661(代)
三河支店	愛知県岡崎市合敷木町屋下 1-1	〒444-0232 (0564)43-6551(代)
三河支店	三重県志摩郡三寶町曾原字荒原 823-3	〒515-2112 (0598)56-5105(代)
四日市支店	三重県三重郡川越町大字南福輪 958	〒510-8124 (0593)63-0911(代)
静岡支店	静岡県浜北市永島 806	〒434-0013 (053)587-4411(代)
富士支店	静岡県富士市中野 407-1	〒417-0809 (0545)35-0198(代)
伊豆支店	静岡県田方郡大仁町御門 51-1	〒410-2316 (0558)76-0860
藤枝支店	静岡県藤枝市築地 1-4-1	〒426-0031 (054)646-2400
岐阜支店	岐阜県各務原市須磨町 2 丁目 605 番地	〒509-0108 (0598)56-5105(代)
高山支店	岐阜県高山市新宮町 830-1	〒506-0035 (0593)63-0911(代)
郡上支店	岐阜県郡上郡大和町徳永 368-1	〒501-4607 (0599)55-0096
東濃支店	岐阜県恵那市大井町雀子ヶ根 2087-220	〒509-7201 (0583)70-9155(代)
北陸支店	富山県射水郡大島町小島 501	〒939-0274 (0766)52-4661(代)
富山支店	富山県魚津市三ヶ 281-1	〒937-0857 (0765)24-5400(代)
富山中央支店	富山県富山市安養寺 261-1	〒939-8177 (076)429-6330(代)
金沢支店	石川県能美郡美加町字粟生 100	〒923-1101 (0761)58-5588
能登支店	石川県鳳至郡穴水町字川島 A 17 番	〒927-0022 (0768)52-1237
福井支店	福井県福井市所別町 19-4	〒918-8115 (076)34-2666
関西支社	京都府乙訓郡大山崎町大字大崎小字岸畑 22	〒618-8511 (075)956-2111
近畿支店	大阪府大東市新田北町 5-25	〒574-0052 (072)873-5461(代)
大阪北支店	大阪府茨木市西豊川町 18-7	〒567-0058 (0726)41-9311
大阪西支店	大阪府大阪市港区波除 5-6-6	〒552-0001 (06)6581-8051
大阪東支店	大阪府大東市新田北町 5-25	〒574-0052 (072)873-5461(代)
大阪南支店	大阪府堺市毛穴町 117-1	〒599-8266 (0722)72-1230(代)
奈良支店	奈良県奈良市今市町 40-1	〒630-8444 (0742)62-4981
大淀支店	奈良県吉野郡大淀町大字土田 332	〒638-0811 (0747)52-9551
和歌山支店	和歌山県和歌山市大垣内字澤 622-2	〒649-6272 (0749)63-3288
田辺支店	和歌山県田辺市新庄町 496-1 (明光サービス棟内)	〒646-0011 (0739)25-1251
山陽支店	兵庫県加古川市平岡町一色字上池 649-1	〒675-0115 (0794)37-6151(代)
神戸支店	兵庫県神戸市中央区磯上通 3-2-30	〒651-0086 (078)251-3301(代)
伊丹支店	兵庫県伊丹市津池字北浦 9-1	〒664-0006 (0727)70-2201(代)
姫路支店	兵庫県姫路市船越町下野田 478 番地	〒672-8044 (0792)34-9871(代)
加古川支店	兵庫県加古川市平岡町一色字上池 649-1	〒675-0115 (0794)37-6151(代)
岡山支店	岡山県倉敷市松島 1109	〒701-0114 (0864)62-0815(代)
備前支店	岡山県備前市香登西 97-1	〒705-0011 (0869)66-8650(代)
北関東支店	京都府乙訓郡大山崎町大字大崎小字岸畑 22	〒618-8511 (075)956-3171
京都支店	京都府乙訓郡大山崎町大字大崎小字岸畑 22	〒618-8511 (075)956-3171
福知山支店	京都府福知山市長田小字宿 81-27	〒620-0846 (0773)27-4172
但馬支店	兵庫県朝来郡和田山町林垣 925-5 (但馬重機(株)内)	〒669-5231
滋賀支店	滋賀県野洲郡野洲町大字三上 2573	〒520-2323 (0775)86-2875(代)
長浜支店	滋賀県長浜市西上坂町 346	〒526-0803 (0749)63-0831(代)
鳥取支店	鳥取県鳥取市千代水 3-36	〒680-0911 (0857)31-5852
四国支店	香川県高松市郷東町字乾新開 796-171	〒761-8031 (087)881-8881
高松支店	香川県高松市郷東町字乾新開 796-171	〒761-8031 (087)881-8881
徳島支店	香川県善通寺市弘田町 1013 番地	〒765-0071 (087)62-1285
徳島支店	徳島県板野郡藍住町奥野字長江口 75-5	〒771-1201 (088)691-1190
池田支店	徳島県三好郡三好町大字足代字滝の下 106-1	〒771-2502 (0883)79-3960
松山支店	愛媛県松山市須賀町 6-1	〒791-8052 (089)953-2340
西条支店	愛媛県西条市藤岡 1393-1	〒793-0010 (0897)55-8405
宇和島支店	愛媛県宇和島市保田甲 984-1	〒798-0077 (0895)27-0828
南国支店	高知県南国市三和琴平 2 丁目 1638-13	〒783-0087 (088)865-3020
中村支店	高知県中村市国見 788-1	〒787-0667 (0880)37-3515
西日本支社	福岡県粕屋郡新宮町緑ヶ浜 2-1-1	〒811-0119 (092)962-2635(代)
中国支店	広島県佐伯郡大野町上の浜 2-2-1	〒739-0432 (0829)55-2530(代)
広島支店	広島県佐伯郡大野町上の浜 2-2-1	〒739-0432 (0829)55-2530(代)
福山支店	広島県福山市曙町 6-12-10	〒721-0952 (0849)54-6112(代)
山口支店	山口県吉敷郡小郡町若草町 1-2	〒754-0024 (0839)72-2820(代)
下松支店	山口県下松市葉山 1-819-16	〒744-0061 (0833)46-3855(代)
島根支店	島根県八束郡東出雲町大字横原町 2142-1	〒699-0101 (0852)52-5560(代)
浜田支店	島根県浜田市黒川町 208-1 (オフィス長谷川)	〒697-0024 (0855)23-1224
福岡支店	福岡県小郡市上岩田字西野口 1142-1	〒838-0121 (0942)23-8020(代)
福岡支店	福岡県小郡市上岩田字西野口 1142-1	〒838-0121 (0942)23-8020(代)
大牟田支店	福岡県大牟田市大字白銀字嶋田 291	〒837-0912 (0944)58-0495(代)
福岡東支店	福岡県粕屋郡新宮町緑ヶ浜 2-1-1	〒811-0119 (092)962-5191(代)
福岡西支店	福岡県福岡市西区元浜 1-16-4	〒819-0166 (092)906-5334(代)
北九州支店	福岡県北九州市小倉北区西港町 91-2	〒803-0801 (093)581-1601(代)
下関支店	山口県下関市石原 91-1	〒751-0886 (0832)56-5661(代)
西九州支店	佐賀県多久市東多久町大字別府 4982-3	〒846-0012 (0952)76-5033(代)
佐賀支店	佐賀県多久市東多久町大字別府 4982-3	〒846-0012 (0952)76-5033(代)
長崎支店	長崎県諫早市津久葉町 5-98	〒854-0005 (0957)26-4411(代)
佐世保支店	長崎県北松浦郡吉井町立石字栗原 186-2	〒858-0904 (0956)47-2110(代)
中九州支店	熊本県菊池郡大津町大字杉水字中水迫 3643	〒869-1236 (096)293-1717(代)
熊本支店	熊本県菊池郡大津町大字杉水字中水迫 3643	〒869-1236 (096)293-1717(代)
八代支店	熊本県八代市川田町西 607-1	〒869-4616 (0965)39-0760(代)
大分支店	大分県大分市大字中戸次字垣追 5166-2	〒879-7761 (097)597-1288(代)
中津支店	大分県中津市大字植野字竹ノ内 176-1	〒879-0103 (0979)32-4752(代)
日田支店	大分県日田市上城内 1282-1 (南中島産業内)	〒877-0003 (0973)22-8528(代)
南九州支店	鹿児島県鹿児島市七ツ島 1-2-5	〒891-0132 (099)262-1950(代)
宮崎支店	宮崎県宮崎市大字島之内字湯取 6265	〒880-0121 (0985)39-7755(代)
鹿児島支店	鹿児島県鹿児島市七ツ島 1-2-5	〒891-0132 (099)262-1950(代)
川内支店	鹿児島県川内市宮内町清水 3051-4	〒895-0056 (0996)25-3325(代)
沖縄支店	沖縄県県志川市大字川崎 12-34	〒904-2234 (098)937-3488(代)

●資格取得のご相談は (株)日建機教習センターへ

日建機教習センター	埼玉県草加市弁天 5-33-25	〒340-0004 (0489)31-0121(代)
北海道教習所	北海道石狩市新港中央 2-766-3	〒061-3242 (0133)64-6388
宮城教習所	宮城県多賀城市月 2-3-1	〒985-0843 (022)364-6143
埼玉教習所	埼玉県草加市弁天 5-33-25	〒340-0004 (0489)31-0121(代)
茨城教習所	茨城県新治郡鹿ヶ浦町屋下 2328	〒300-1136 (0298)28-2370
茨城教習所	愛知県岡崎市合敷木町屋下 1-1 (日建機機三河支店内)	〒444-0232 (0564)43-6578
京都教習所	京都府乙訓郡大山崎町大字大崎小字岸畑 22	〒618-0071 (075)957-4944(代)
福岡教習所	福岡県粕屋郡新宮町緑ヶ浜 2-1-1	〒811-0119 (092)963-3634

Hitachi Construction Machinery Co.,Ltd.

PRINTED IN JAPAN (G) 1996. 5

KK-G(MF-G)